

МИНИСТЕРСТВО НАУКИ И ВЫСШЕГО ОБРАЗОВАНИЯ РОССИЙСКОЙ ФЕДЕРАЦИИ
Федеральное государственное автономное образовательное учреждение высшего образования
**«НАЦИОНАЛЬНЫЙ ИССЛЕДОВАТЕЛЬСКИЙ
ТОМСКИЙ ПОЛИТЕХНИЧЕСКИЙ УНИВЕРСИТЕТ»**
ШКОЛА БАЗОВОЙ ИНЖЕНЕРНОЙ ПОДГОТОВКИ

НАУЧНАЯ ИНИЦИАТИВА ИНОСТРАННЫХ СТУДЕНТОВ И АСПИРАНТОВ

Сборник докладов
I Международной научно-практической конференции

Том 2

27–29 апреля 2021 г.

Томск 2021

УДК 378.147.88:347.176.2(063)

ББК Ч484(2)71:Ч481.268л0

Н34

Научная инициатива иностранных студентов и аспиран-
Н34 **тов** : сборник докладов I Международной научно-практической
конференции. В 2 томах. Том 2 (Томск, 27–29 апреля 2021 г.) /
Томский политехнический университет. – Томск : Изд-во Томского
политехнического университета, 2021. – 453 с.

ISBN 978-5-4387-1006-6 (т. 2)

ISBN 978-5-4387-1004-2

Сборник представляет интерес для специалистов и исследователей в
области математики, механики, электротехники, информатики и вычислитель-
ных систем, физики, химии, геологии, гуманитарных наук и экономики.

УДК 378.147.88:347.176.2(063)

ББК Ч484(2)71:Ч481.268л0

Ответственность за содержание работ несут авторы.

ISBN 978-5-4387-1006-6 (т. 2)

ISBN 978-5-4387-1004-2

© ФГАОУ ВО НИ ТПУ, 2021

Уважаемые коллеги!

Предлагаемый вашему вниманию сборник материалов I Международной научно-практической конференции «Научная инициатива иностранных студентов и аспирантов» содержит доклады иностранных студентов, магистрантов и аспирантов, обучающихся в российских и зарубежных вузах.

В 2021 году конференция проводилась в рамках празднования 125-летия Национального исследовательского Томского политехнического университета, а также была поддержана Ассоциацией ведущих университетов России и Ассоциацией иностранных студентов.

В период работы конференции 27-29 апреля 2021 г. на заседаниях 10 секций было представлено 305 докладов, 70 видеодокладов размещены на сайте конференции (http://iie.tpu.ru/sci_conf).

В 2 томах сборника опубликованы материалы докладов иностранных студентов - представителей 49 стран мира. Доклады отражают научные интересы молодых учёных по современным динамично развивающимся направлениям науки.

Том 1 содержит материалы докладов иностранных студентов по широкому спектру инженерных и естественных наук (машиностроение, разработка и эксплуатация полезных ископаемых, геодезия, технические системы и процессы управления, энергетика, химическая технология, материаловедение, информатика, приборостроение, геология, экология). Том 2 содержит доклады по проблемам общественных наук (филология, социология, история, экономика, педагогика, этнография, искусствоведение), а также доклады секции на английском языке «Science as a vocation and career».

Большинство материалов докладов представляет собой апробацию научных результатов дипломных и диссертационных работ.

Конференция организована отделением русского языка Школы базовой инженерной подготовки, осуществляющим обучение русскому языку по всем направлениям с 2006 года. Отделение готовит аспирантов по специальности **45.06.01 Языкознание и литературоведение** (<http://russian.tpu.ru/>).

Надеемся, что данный сборник будет интересен и полезен всем читателям, интересующимся современным развитием науки и техники.

С уважением,
оргкомитет конференции.

СОДЕРЖАНИЕ

АКТУАЛЬНЫЕ ПРОБЛЕМЫ ГУМАНИТАРНЫХ НАУК: ЯЗЫКОЗНАНИЕ И ЛИТЕРАТУРОВЕДЕНИЕ.....	12
Алфалки Сара Карим (Ирак)	12
ВОПЛОЩЕНИЕ ОБРАЗА РЕБЁНКА В СОСТАВЕ СРАВНЕНИЙ	
Аль Аббуди Мунтассир Абдулкадим Найма (Ирак).....	17
РАССКАЗЫ «ГОРЕ» (1885) И «БЕДА» (1887) В РАННЕЙ ПРОЗЕ А. П. ЧЕХОВА: СОПОСТАВИТЕЛЬНЫЙ АНАЛИЗ	
Ван Сюефэн (Китай).....	20
РЕЧЕВОЕ ПЕРЕБИВАНИЕ В МЕДИЙНОЙ СРЕДЕ (НА МАТЕРИАЛЕ ВИДЕОБЛОГА «ВДУДЬ»)	
Ван Сяосюй (Китай)	25
ФУНКЦИОНИРОВАНИЕ ЛЕКСЕМЫ ОСЕНЬ В АСПЕКТЕ АНАЛИЗА ЕЕ СОЧЕТАЕМОСТИ	
Ван Тяньюань (Китай)	30
МЕДИЙНЫЕ И ЯЗЫКОВЫЕ ОСОБЕННОСТИ ЖАНРА «БЛОГ О ПУТЕШЕСТВИЯХ» В СЕТИ INSTAGRAM	
Ван Цяоши (Китай)	35
ТЕКСТОВАЯ СКРЕПА «А ТЕПЕРЬ О...»: ЕЕ ФУНКЦИИ И ТИПЫ ЗАПОЛНЕНИЯ ВАЛЕНТНОСТИ ПРЕДЛОГА	
Вэй Хуэйминь (Китай)	39
РОЛЬ ЛЕКСЕМЫ «К ПРИМЕРУ» В ПОЗИЦИИ АБСОЛЮТНОГО КОНЦА ПРЕДЛОЖЕНИЯ В СОВРЕМЕННОМ РУССКОМ ЯЗЫКЕ	
Гао Юе (Китай)	43
ЭКСПЛИКАЦИЯ СТЕРЕОТИПНЫХ ПРЕДСТАВЛЕНИЙ О КИТАЙСКИХ ПРЕДПРИНИМАТЕЛЯХ	
Ду Цзинцзэн (Китай).....	48
РЕПРЕЗЕНТАЦИЯ ПРЕДСТАВЛЕНИЙ О СВАДЬБЕ И БРАКЕ В РУССКИХ И КИТАЙСКИХ ПАРЕМИЯХ	
Дуань Юйкэ (Китай)	53
ЭПИТЕТ В ПРОИЗВЕДЕНИЯХ А.П. ЧЕХОВА «ТОСКА» И ЛУ СИНЯ «МОЛЕНИЕ О СЧАСТЬЕ»	
Жолдошбаева Элина Жолдошбаевна (Киргизия), Мацкевич Нина Александровна (Россия)	55
ЗАИМСТВОВАНИЯ В СФЕРЕ АРХИТЕКТУРНО-ДИЗАЙНЕРСКОЙ ТЕРМИНОЛОГИИ	
Кан Инань (Китай)	60

НАЦИОНАЛЬНО-ОРИЕНТИРОВАННАЯ МЕТОДИКА КАК ОСНОВА СОЗДАНИЯ ЛИНГВОСТРАНОВЕДЧЕСКОГО УЧЕБНОГО СЛОВАРЯ (НА ПРИМЕРЕ ЛЕКСИКИ «ГРАБЛИ» В КИТАЙСКОЙ АУДИТОРИИ ПРОДВИНУТОГО ЭТАПА)	
Келеш Юнус Берке Дженгизович (Турция)	65
РУССКИЙ ЯЗЫК КАК СТАРТ В ПРОФЕССИЮ ИНЖЕНЕРА: РУССКИЙ ЯЗЫК-СРЕДСТВО ДОСТИЖЕНИЯ ПРОФЕССИОНАЛЬНОГО УСПЕХА	
Ли Цзябао (Китай)	71
ЯЗЫКОВЫЕ СПОСОБЫ РЕПРЕЗЕНТАЦИИ КИТАЙСКОЙ КУЛЬТУРЫ В РАССКАЗЕ Б. ЮЛЬСКОГО «ВОЗВРАЩЕНИЕ Г-ЖИ ЦАЙ»	
Ли Шуан (Китай)	75
ОБРАЗ ХАРБИНА В ТВОРЧЕСТВЕ Л.П. КРАВЧЕНКО	
Ли Юнно (Китай)	80
ЛЕКСЕМА ЛЮБОВЬ В НАИВНОМ СОЗНАНИИ КИТАЙСКИХ СТУДЕНТОВ	
Луань Луань (Китай)	85
ВЛИЯНИЕ ИНТЕРНЕТА НА ДИСКУРС РУССКИХ ДЕТЕЙ	
Лука Майкон Виньичус Беллавия (Италия)	90
СТЕРЕОТИПЫ В НАЦИОНАЛЬНОЙ ЛИТЕРАТУРЕ: РУССКАЯ КАРТИНА МИРА	
Лю Лайган (Китай)	94
АНАЛИЗ ЛИНГВИСТИЧЕСКИХ ОСОБЕННОСТЕЙ ОФИЦИАЛЬНО-ДЕЛОВОГО СТИЛЯ РУССКОГО ЯЗЫКА С ПОЗИЦИЙ НОСИТЕЛЯ КИТАЙСКОЙ ЛИНГВОКУЛЬТУРЫ	
Лю Сяося (Китай)	96
О ГРАММАТИЧЕСКОЙ ПРИРОДЕ ЕДИНИЦ РЕЧЕВОГО ЭТИКЕТА	
Лю Юйхуэй (Китай)	100
КОНЦЕПТ «НАСЕКОМОЕ» В РУССКОЙ И КИТАЙСКОЙ КАРТИНАХ МИРА	
Люй Мэнсю (Китай)	103
ИМПРЕССИОНИЗМ ВЛАДИМИРА НАБОКОВА КАК ГЛАВНЫЙ МЕТОД ОПИСАНИЯ, ОБРАЗ ПОВЕСТВОВАНИЯ И ОКНО ВИДЕНИЯ ЕГО МИРОВОЗЗРЕНИЯ (НА ПРИМЕРЕ «ВЕСНА В ФИАЛЬТЕ»)	
Ма Сюань (Китай)	106
ЛИНГВОКУЛЬТУРНЫЙ КОНЦЕПТ «ДОМ» (НА МАТЕРИАЛЕ КИТАЙСКОГО И РУССКОГО ЯЗЫКОВ)	
Му Юйси (Китай)	111
МЕДИАОБРАЗ КИТАЯ ЧЕРЕЗ ПРИЗМУ КИТАЙСКОЙ КАЛЛИГРАФИИ	
Натале Мария Кьяра (Италия), Владимирова Татьяна Леонидовна (Россия), Ануфриева Марина Александровна (Россия)	116
СПЕЦИФИКА ИСПОЛЬЗОВАНИЯ СОЦИОЛЕКТОВ В РУССКОМ ЯЗЫКЕ	

Нгуен Ле Ань Фьонг (Вьетнам)	121
ТРАНСФОРМАЦИИ ПРИ ПЕРЕВОДЕ СЛОВА «КОГДА» НА ВЬЕТНАМСКИЙ ЯЗЫК В РАССКАЗАХ А.П. ЧЕХОВА «ДАМА С СОБАЧКОЙ» И «СТЕПЬ»	
Педалина Джулия (Италия)	124
КОММУНИСТЫ (И ПИСАТЕЛИ), КОТОРЫЕ "ЕДЯТ ДЕТЕЙ"	
Садური Хасанет (Тунис)	129
ЛИНГВОДИДАКТИЧЕСКОЕ ОПИСАНИЕ РУССКИХ ГЛАГОЛОВ «БЕЖАТЬ – БЕГАТЬ»	
Сюй Ханьти (Китай)	131
СТАТЬЯ КАК ЖАНР НАТИВНОЙ РЕКЛАМЫ И ЕЕ РЕЧЕВАЯ РЕАЛИЗАЦИЯ (НА МАТЕРИАЛЕ ИНТЕРНЕТ-СМИ «МЕДУЗА» И «КОМСОМОЛЬСКАЯ ПРАВДА»)	
Сяо Цзиньюй (Китай)	136
КОММУНИКАТИВНЫЕ НЕУДАЧИ КИТАЙСКИХ СТУДЕНТОВ КАК СОЦИОЛИНГВИСТИЧЕСКАЯ ПРОБЛЕМА	
Тан Юе (Китай)	141
ЛЕКСИКО-СЕМАНТИЧЕСКАЯ ХАРАКТЕРИСТИКА УПОТРЕБЛЕНИЯ МЕТАФОРИЧЕСКИХ СЛОВ В ЯЗЫКЕ ГЕЙМЕРОВ (НА МАТЕРИАЛЕ КИТАЙСКОГО И РУССКОГО ЯЗЫКОВ)	
Трофимова Надежда Александровна (Россия), Нумонбеков Дониёрбек Эркинжон угли (Узбекистан)	146
ИНОЯЗЫЧНОЕ ЗАИМСТВОВАНИЕ КАК СПОСОБ ПОПОЛНЕНИЯ РУССКОЙ ТЕРМИНОСИСТЕМЫ СТРОИТЕЛЬСТВА	
Урмонова Маржона Шерзодбек кизи (Узбекистан), Амирова Алиса Рустемовна (Россия), Амирова Оксана Рустемовна (Россия)	151
ПРОБЛЕМА ВЫБОРА СТРАТЕГИИ ПРИ ПЕРЕВОДЕ ЛИНГВОКУЛЬТУРЕМ С УЗБЕКСКОГО НА РУССКИЙ ЯЗЫК	
Фам Тхи Тует Ньюнг (Вьетнам)	155
ЛЕКСИЧЕСКО-ГРАММАТИЧЕСКИЕ ОСОБЕННОСТИ РУССКИХ И ВЬЕТНАМСКИХ ЛИЧНЫХ МЕСТОИМЕНИЙ ПЕРВОГО ЛИЦА В АСПЕКТЕ ОБУЧЕНИЯ РКИ	
Флавия Кризафи (Италия)	160
ДОСТОЕВСКИЙ МЕЖДУ МЕЧТОЙ И РЕАЛЬНОСТЬЮ	
Хама Наджим (Алжир)	161
СОПОСТАВИТЕЛЬНЫЙ АНАЛИЗ НА ОСНОВЕ ЛЕКСИКО-ФОНЕТИЧЕСКОГО СРАВНЕНИЯ ЛЕКСЕМ БЕРБЕРСКОГО И РУССКОГО ЯЗЫКОВ	
Хань Цзиньян (Китай)	167
РЕАЛИЗАЦИЯ КОНЦЕПТА «ТИГР» В КИТАЙСКОЙ И РУССКОЙ ЛИНГВОКУЛЬТУРАХ	
Ху Яньпин (Китай)	172
ПОРТРЕТ В ПУБЛИЦИСТИКЕ (НА МАТЕРИАЛЕ НАЦИОНАЛЬНОГО КОРПУСА РУССКОГО ЯЗЫКА)	

Хэ Тинтин (Китай)	177
СЦЕНЫ ЖИЗНИ КИТАЙСКОГО ГОРОДА В ПОЭЗИИ А. ПАРКАУ	
Цзинь Лянь(Китай)	180
СРАВНИТЕЛЬНЫЙ АНАЛИЗ ПОРЯДКА СЛОВ В ВЫРАЖЕНИИ ОБСТОЯТЕЛЬСТВЕННЫХ ЗНАЧЕНИЙ ВРЕМЕНИ В РУССКОМ И КИТАЙСКОМ ЯЗЫКАХ	
Чжан И (Китай)	182
СТРУКТУРА КОНЦЕПТА: ОСНОВНЫЕ ПОДХОДЫ И МЕТОДЫ ОПИСАНИЯ	
Чжан Цзэжу (КНР)	185
МЕДИЙНЫЕ И ЯЗЫКОВЫЕ ОСОБЕННОСТИ ЖАНРА «ЛИЧНЫЙ БЛОГ» В СЕТИ INSTAGRAM	
Чжан Юаньюань (Китай)	191
КИТАЙСКАЯ ПОЭТИКА В ТВОРЧЕСТВЕ В. ПЕРЕЛЕШИНА	
Чжан Синь (КНР)	197
ФУНКЦИОНАЛЬНО-СМЫСЛОВЫЕ ТИПЫ РЕЧИ В ТЕКСТЕ ЗАКОНА РОССИЙСКОЙ ФЕДЕРАЦИИ «О ЗАЩИТЕ ПРАВ ПОТРЕБИТЕЛЕЙ»	
Чжао Цзин (Китай)	199
ЭМОЦИОНАЛЬНО-ЭКСПРЕССИВНАЯ ОКРАСКА РУССКИХ ФРАЗЕОЛОГИЗМОВ В ЖИВОЙ РЕЧИ СКВОЗЬ ПРИЗМУ СТРУКТУРНОГО ПРЕОБРАЗОВАНИЯ	
Чинь Тхи Зыонг (Вьетнам)	203
ОБРАЗОВАНИЕ ЛЕКСИЧЕСКИХ ЕДИНИЦ В ОБИХОДНО-БЫТОВОЙ ЛЕКСИКЕ РУССКОГО ЯЗЫКА: СЕМАНТИЧЕСКИЙ СПОСОБ	
Чэ Чан (Китай)	207
КОНЦЕПТ «КРАСНЫЙ» В КИТАЙСКОЙ И РУССКОЙ ЛИНГВОКУЛЬТУРАХ	
Чэнь Пэйпэй (Китай), Ильиных Наталья Геннадьевна	212
ПРАКТИЧЕСКОЕ ПРИМЕНЕНИЕ ОЦЕНКИ ЗА ПРОЦЕСС ОБУЧЕНИЯ В БАЗОВОМ КОМПЛЕКСНОМ ОБУЧЕНИИ РУССКОМУ ЯЗЫКУ	
Ши Даньдань (Китай)	215
АСПЕКТЫ ИЗУЧЕНИЯ ФУНКЦИОНАЛЬНЫХ ВОЗМОЖНОСТЕЙ ИНТОНАЦИИ В РУССКОЙ РЕЧИ КИТАЙЦЕВ	
Юй Линь (Китай)	219
ОБРАЗ ЛУНЫ В КИТАЙСКОЙ ЛИНГВОКУЛЬТУРЕ	
Ян Хао (Китай), Дуань Цзиньчжи (Китай)	223
КОНЦЕПТ «ЧАЙ» В ПОЭЗИИ ДИНАСТИИ ТАН	
АКТУАЛЬНЫЕ ПРОБЛЕМЫ СОЦИАЛЬНО-ГУМАНИТАРНЫХ НАУК	227
Али-Ихсан Генч (Турция), Козлова Юлия Владиславовна (Россия)	227
МОЛОДЕЖЬ В СОЦИАЛЬНОМ ПРОСТРАНСТВЕ МЕГАПОЛИСА	

Алхалди Ахмед М.А. (Палестина), Кошелева Елена Юрьевна (Россия)	231
СОЦИОКУЛЬТУРНАЯ АДАПТАЦИЯ АРАБСКИХ СТУДЕНТОВ В ТОМСКИХ ВУЗАХ	
Аль Зейди Таер Курди Мугри (Ирак)	236
ЖИЗНЬ В ПЕРИОД COVID-19: ИЗМЕНЕНИЕ ПРИОРИТЕТОВ И ЦЕННОСТЕЙ	
Аль-Мамори Ясир Худейр Обид (Ирак)	241
СОВРЕМЕННАЯ АНТИУТОПИЯ В YABILDUNGSROMAN	
Арсетмави Кассим Кадим Джаббар (Ирак)	248
МЕТОД ОЦЕНКИ ПОКАЗАТЕЛЕЙ КАЧЕСТВА ОБСЛУЖИВАНИЯ В СЕТЯХ ИНТЕРНЕТА ВЕЩЕЙ	
Аттама Эбэре Пасчалине (Нигерия)	253
РОБОТКРАТИЯ	
Гарипова Альбина Альбертовна (Казахстан)	256
ЭТИМОЛОГИЯ И ЭВОЛЮЦИОНИРОВАНИЕ ПОНЯТИЯ «МАРОЧНЫЙ КАПИТАЛ»	
Гирфанова Ксения Андреевна (Россия), Муденда Брайан Мунтанга (Замбия)	259
ВНЕУЧЕБНАЯ ДЕЯТЕЛЬНОСТЬ ИНОСТРАННЫХ СТУДЕНТОВ В УСЛОВИЯХ ДИСТАНЦИОННОГО ОБУЧЕНИЯ	
Д'Анджело Карла (Италия)	263
СТИЛИСТИЧЕСКИЙ И ЛИНГВИСТИЧЕСКИЙ АНАЛИЗ РЕЧИ ПРЕЗИДЕНТА В.В. ПУТИНА НА МАТЕРИАЛЕ ДОКУМЕНТАЛЬНОГО ФИЛЬМА «ПРЕЗИДЕНТ»	
Ибрагим Асмаа Абделкадер Махмуд (Египет)	268
ТРАДИЦИОННАЯ КУКЛА КАК ИСТОЧНИК ИЗУЧЕНИЯ КУЛЬТУРЫ РУССКОГО НАРОДА	
Изам Соломон Аджама (Нигерия), Олагунжу Толулопе Олуватомисин (Нигерия)	273
ПОНЯТИЕ «МОРСКОЕ ПРАВО»	
Кану Ханна С (Сьерра-Леоне)	275
РАЗВОД КАК КРИЗИС В СОВРЕМЕННОМ ОБЩЕСТВЕ	
Киеу Ань Ву (Вьетнам)	277
ДИАЛЕКТИЧЕСКИЙ МЕТОД СОЦИАЛЬНОГО ИССЛЕДОВАНИЯ ПРИ ИЗУЧЕНИИ ЛИНГВИСТИЧЕСКОЙ СЕМАНТИКИ (НА МАТЕРИАЛЕ ГЛАГОЛЬНЫХ ДЕРИВАТОВ СЕМАНТИЧЕСКОГО ПОЛЯ ОРУЖИЕ)	
Кондейкина Полина Александровна (Туркменистан)	280
РОЛЬ ТРАНСПОРТНЫХ КОРИДОРОВ В РАЗВИТИИ ТРАНЗИТНОГО ТУРИЗМА В ТУРКМЕНИСТАНЕ	
Куатқызы Дайана, Қапасбек Ару Бақытқызы (Казахстан)	283
К ВОПРОСУ ОБ АКТУАЛИЗАЦИИ ИСКУССТВА В ИНДУСТРИИ ГОСТЕПРИИМСТВА	
Куяниченко Иван Николаевич (Республика Казахстан), Мпуи Нгуала Нарсис (Республика Конго)	288

ВЛИЯНИЕ ПАНДЕМИИ НА РАЗВИТИЕ ОНЛАЙН КУРСОВ	
Ли Цзин (Китай)	292
УПРАВЛЕНИЕ КОНКУРЕНТОСПОСОБНОСТЬЮ ПРЕДПРИЯТИЯ НА ОСНОВЕ ТЕОРИИ МАРКЕТИНГА 4.0	
Ли Цзин (Китай)	297
МИРОВОЙ РЫНОК ЭЛЕКТРОННОЙ ТОРГОВЛИ: СОСТОЯНИЕ И АКТУАЛЬНЫЕ ТЕНДЕНЦИИ РАЗВИТИЯ	
Лян Ин (Китай)	301
КИТАЙСКАЯ ИСТОРИОГРАФИЯ О С.А. ПОЛЕВОМ	
Мальтезе Джулиана (Италия)	305
КУЛЬТУРНЫЙ ТУРИЗМ: СТРИТ-АРТ И РЕКОНСТРУКЦИЯ ГОРОДОВ	
Мехдиев Рамиз Талыб оглы (Азербайджан), Шарапова Мадина Ахметовна (Туркменистан)	311
ИМУЩЕСТВЕННАЯ ОТВЕТСТВЕННОСТЬ ЗА ВРЕД, ПРИЧИНЕННЫЙ НЕСОВЕРШЕННОЛЕТНИМИ И НЕДЕЕСПОСОБНЫМИ ГРАЖДДАНАМИ	
Мирвелова Аида Ашотовна (Республика Армения)	316
СУЩНОСТЬ ВНЕШНЕЙ ПОЛИТИКИ ГОСУДАРСТВА: ПОНЯТИЕ, ЦЕЛИ, ЧЕРТЫ	
Музумечи Агата (Италия)	320
ЧТО ТАКОЕ МЕМ?	
Оволаби Олувасеун Олайнка (Нигерия)	324
СТАТИСТИКА ДОМАШНЕГО НАСИЛИЯ И ИЗНАСИЛОВАНИЙ В РОССИИ	
Салман Лина (Канада)	325
АССИМИЛЯЦИЯ КОРЕННЫХ НАРОДОВ	
Симба Наваррете Генезиз Джоханна (Эквадор)	328
ФОРМЫ ВЗАИМОДЕЙСТВИЯ УЧАСТНИКОВ МЕЖДУНАРОДНОГО СОТРУДНИЧЕСТВА В СФЕРЕ СУДЕБНО-ЭКСПЕРТНОЙ ДЕЯТЕЛЬНОСТИ	
Сяо Сымэн, Китай	332
ОЦЕНКА ВЗАИМОСВЯЗИ ФИНАНСОВЫХ ИНДЕКСОВ И СТОИМОСТИ НЕФТИ НА ПРИМЕРЕ США	
Усиагву Шарон Акачидинма (Нигерия)	333
ОТРАЖЕНИЕ ЗАКОНОДАТЕЛЬСТВА ОБ ИНТЕЛЛЕКТУАЛЬНОЙ СОБСТВЕННОСТИ В РОССИИ	
Цай Ин (КНР)	336
ЗНАЧЕНИЕ РОССИЙСКО-КИТАЙСКОЙ ПРИГРАНИЧНОЙ ТОРГОВЛИ НА ДАЛЬНЕМ ВОСТОКЕ В НАЧАЛЕ XXI В. ДЛЯ РАЗВИТИЯ АМУРСКОГО РЕЧНОГО ТРАНСПОРТА	
Чжан Шупин (Китай)	341
АКТУАЛЬНЫЕ ПРОБЛЕМЫ ПРИГРАНИЧНОЙ ТОРГОВЛИ МАНЬЧЖУРИИ И РОССИИ	

Чи Юйчао (Китай).....	344
РУССКОЕ ВЫСШЕЕ ОБРАЗОВАНИЕ В ХАРБИНЕ В НАЧАЛЕ 1920-Х ГГ.	
Чиркович Ивана (Сербия)	348
ИНВАЛИДНОСТЬ КАК АКТУАЛЬНАЯ ПРОБЛЕМА СОЦИАЛЬНО-ГУМАНИТАРНЫХ НАУК	
Шэнь Янь (Китай)	352
ИНВЕСТИЦИОННЫЕ АСПЕКТЫ УПРАВЛЕНИЯ КОНКУРЕНТОСПОСОБНОСТЬЮ КОМПАНИИ	
Эминов Абдысердар (Туркменистан)	356
РОССИЯ И ТУРЦИЯ В СИСТЕМЕ ГЛОБАЛЬНОЙ И РЕГИОНАЛЬНОЙ БЕЗОПАСНОСТИ	
SCIENCE AS A VOCATION AND CAREER.....	361
Aljasar Shojaa Ayed Ali (Jordan), Rofida Hamad Khelifa (Sudan), Yubin Xu (China).....	361
BRIEF OF THE PHYSICAL PROPERTIES OF SIC FOR ACCIDENT TOLERANT FUEL CLADDING MATERIAL	
Aljasar Shojaa Ayed Ali (Jordan)	364
HISTORY OF IRT REACTOR DEVELOPMENT	
Amoah Paul Atta (Ghana), Ansah Michael Nii Sanka (Ghana)	367
BLENDED LEARNING AS AN APPROACH TO THE DEVELOPMENT OF EDUCATIONAL AND METHODOLOGICAL SUPPORT OF ACADEMIC DISCIPLINE	
Ansah Michael Nii Sanka (Ghana), Amoah Paul Atta (Ghana)	371
THE DEVELOPMENT OF TEACHING AIDS FOR NUCLEAR POWER PLANT COURSE INTEGRATING BLENDED LEARNING FORMAT	
Bello Luqman. A. (Nigeria).....	377
REVIEW OF PREPAREDNESS AS NIGERIA MATCH TOWARDS NUCLEAR POWER PLANT AS PART OF ITS ENERGY MIX	
Fidel Castro Parimala Rangan (India)	381
CALCULATION AND COMPARISON OF HEAT TRANSFER COEFFICIENT & HEAT FLUX BY VARYING THE PARAMETERS FOR SCWR THROUGH CFD SIMULATIONS	
García Serpas, Carlos Enrique (El Salvador)	389
ENVIRONMENTAL PROTECTION THROUGH MATHEMATICAL MODELING: DYNAMIC SIMULATION OF DISSOLVED OXYGEN IN WATER RESERVOIRS	
Godwin, Ini (Nigeria).....	394
REVIEW ON THE HISTORY OF THE RESEARCH REACTOR.....	394
Lallaoui Yougourtha (Algeria)	398
DIGITALIZATION, DIGITIZATION AND AUTOMATION AND THEIR IMPLICATIONS FOR MANUFACTURING PROCESSES	
Laurent David (Netherlands)	403
THE INSIDER STANCE ON THE HOFSTEDÉ'S HERITAGE RETHINKING BY THE NETHERLANDS	

Mac-Donald Prince (Ghana), Adams B. (Ghana), S.V Smirnov (Russia), K. Abdullina	406
IMPACT OF RADON AND THORON LEVELS ON TECHNOSPHERE OBJECTS IN THE TOTAL URBAN ENVIRONMENT	
Mack Quiroa C.A.	410
GARBAGE RECYCLING AS A BUSINESS AND HOW RUSSIA CAN BE PART OF THE GAME	
Medic Zarko (Serbia)	411
POSITRON ANNIHILATION TECHNIQUE IN HYDROGEN STORAGE MATERIALS	
Patz Matheus Osmar (Brazil)	417
SYNTHESIS OF ZEOLITES FROM RAW MATERIALS	
Hamad Khlifa, Rofida (Sudan) and Ayed Eljasar , Shujaa (Jordan)	420
DEVELOPMENT OF THIN FILM COATING TECHNOLOGY	
Samiru Alhassan (Ghana)	427
RADIATION EFFECTS OF SIC ON NUCLEAR REACTORS	
T. Elzayat (Египет), Y.B. Chertkov, O. Ashraf	432
SPECTRAL SHIFT CONTROL CONCEPT FOR OECD VVER-1000 LEU ASSEMBLY COMPUTATIONAL BENCHMARK USING MONTE-CARLO CODE SERPENT	
B.Tuya (Mongolia)	435
TECHNOLOGY USE IN TEACHING AND LEARNING FOR ENGINEERING STUDENTS AT MUST	
Y.B. Xu (China)	443
THE MCNP SIMULATION OF A PARTICLE SOURCE IMPLANTED IN THE HUMAN BODY	
Zineb. Boudebouz	447
ARCHITECTURE OF THE LANGERHANS ISLANDS IN HUMANS AND RATS	

АКТУАЛЬНЫЕ ПРОБЛЕМЫ **ГУМАНИТАРНЫХ НАУК:** **ЯЗЫКОЗНАНИЕ И** **ЛИТЕРАТУРОВЕДЕНИЕ**

Алфалки Сара Карим (Ирак)

Самарский национальный исследовательский университет
имени академика С.П. Королева, г. Самара

Научный руководитель: Илюхина Надежда Алексеевна,
д. филол. н., профессор

ВОПЛОЩЕНИЕ ОБРАЗА РЕБЁНКА В СОСТАВЕ СРАВНЕНИЙ

Слова и конструкции с семантикой сравнения, наряду с метафорическими выражениями, часто служат средством образного воплощения предметов, явлений, процессов и т.д., занимают важное место в речи современного человека. При использовании сравнительных конструкций речь приобретает более богатые смысловые оттенки, при этом появляется возможность подчеркнуть любые частные признаки, связи, ситуативные проявления объекта сравнения, то есть более полно его отразить, чем при метафорическом воплощении

В речи сравнение как средство концептуализации и выразительности встречается довольно часто. В лингвистике структура сравнения определяется как совокупность трех составляющих:

- 1) субъект сравнения (то, что сравнивается);
- 2) объект сравнения (с чем сравнивается);
- 3) характер (модуль) сравнения (общая характеристика сравниваемых моделей) [1; 225].

Цель данной работы – анализ использования сравнений, содержащих в своем составе образ ребенка, а именно сравнительной конструкции как дети и наречий детски, по-детски.

Материалы и методы исследования: Основу исследования составляет анализ употребления выше указанных средств со сравнительной семантикой на примерах из художественной литературы, извлеченных из Национального корпуса русского языка [2]. В процессе исследования использовались методы компонентного и контекстуального анализа.

Нами был проведен семантический анализ наиболее часто употребляемых сравнений, которые содержат в себе образ ребенка, и формулированы выводы о том, какие признаки, аспекты ребенка, детей выражают в разных контекстуальных условиях конструкция как дети и наречия детски и по-детски.

На предыдущем этапе исследования были выявлены основные значения и семантические компоненты, лежащие в основе ассоциативно-семантического поля «Ребенок – Дети». Семы «лицо», «маленький возраст», «женский пол», «мужской пол» образуют семантику основных средств, называющих ребенка (ребенок, дети, малыш, малышка, девочка, мальчик и другие) и составляющих семантическое ядро в данном ассоциативно-семантическом поле. Об этом подробнее написано в наших работах [3; 4], а также в работах других исследователей [5; 6].

В словарях русского языка при толковании данных слов как многозначных можно встретить два основных лексико-семантических варианта: первый вариант связан с обозначением человека детского возраста (в некоторых случаях с указанием на пол – мальчик, девочка и другие), второй вариант обозначает взрослых лиц с детским поведением, то есть с указанием на их слабость, беспомощность, инфантильность, неспособность к принятию твердого решения и подобные им качества.

Изучение употребления этих слов и их производных в качестве сравнений помогает выявить очень широкий состав признаков, с которыми связано в русском языке и в русской ментальности представление о детях.

Результаты нашего исследования трех названных средств обозначения образа ребенка показывают, что приведенные сравнительные конструкции, воплощая образ ребенка, акцентируют очень широкий состав присущих детям признаков. При этом состав признаков, выражаемых названными средствами, во многом похож, потому что они происходят из одного семантического поля и отражают свойства одного объекта – ребенка. Во-первых, все они имеют описательную функцию по отношению к субъектам сравнения, в качестве которых чаще всего выступают взрослые люди. Цель данных сравнений – показать взрослого мужчину или женщину через призму их детских аспектов личности, внешности либо поведения. Во-вторых, при помощи изучаемых сравнений усиливается образный оттенок слов, которые называют субъект сравнения.

Проведенное исследование показывает, что при всем многообразии конкретных признаков и отношений, для выражения которых используются названные средства, четко выделяются три тенденции. Во-первых, эти средства обеспечивают описание характера человека и его

внутренних черт. К традиционно детским чертам характера, как показывает материал, относятся наивность, беспомощность, ведомость, слабость, искренность, бесхитрость, эмоциональная неустойчивость, неусидчивость, спонтанность в действиях и многие другие, например: *Наверное, один из всех Николай Рыбников ликовал искренне, по-детски: светился, чуть не криком кричал, довольный Никитой Сергеевичем* (Н. Мордюкова). Во-вторых, это могут быть характерные для детей аспекты поведения, выражающееся в смехе, плаче, крике, громком выражении своих эмоций, например: *Замыкающий сел на рельсы и неожиданно как-то по-детски беспомощно заплакал* (Д. Глуховский); *Надо сказать, он просто по-детски хвастал своей мускулатурой* (Л. Зорин). В-третьих, данными сравнениями также можно лаконично описать элементы внешности человек, который походит на ребенка своей детскостью, миниатюрностью, слабостью движений, например: *Мэр обнял по-детски хрупкие, беззащитные плечи, чувствуя, что отдал бы все, лишь бы в ее жизни не происходили такие страшные, несправедливые вещи* (С. Таранов); *На ней не было парика, ее волосы были редкими и крашенными и струились мягко, по-детски* (Д. Глуховский).

В ходе анализа употребления наречия детски выясняется похожая картина. Так, данная лексема используется для обозначения яркого выражения человеком недетского возраста своих эмоций, которые выливаются в рыдания, громкий смех, выкрикивания и подобные действия, например: *Надо видеть, как по-детски радуются покупатели в магазине, приобретая простой ситчик* (С. Торлопов). При этом могут обозначаться как положительные, так и отрицательные эмоции.

В других примерах данное слово используется для изображения характера взрослого человека, которому присущи детские черты – непосредственность, искренность, бесхитрость, например: *Но все эти недостатки выкупались замечательно добрым, детски веселым нравом* (П. Якубович); *Сердца этих людей, заливших землю большой кровью, так много и страстно ненавидевших, были детски беззлобны* (В. Гроссман); *Если вы посмотрите, какими были покушения до революции и кто их совершал, вы увидите, что почти все они были детски наивными и примитивными* (А. Зиновьев).

. Чаще всего лицом, которому присущи подобные качества, является взрослый человек, иногда даже немолодого возраста, мужчина или женщина, которые оказываются в ситуации, в которой демонстрируют инфантильную сторону своего характера.

Проиллюстрируем использование наречия детски для характеристики авторами произведений внешних черт человека, который похож

на ребенка, например: *Потом был какой-то старец с детски розовым лицом и длинной благостной бородой* (Ю. Домбровский).

Приведем пример необычного использования наречия *детски* по отношению к неодушевленному предмету – для олицетворения природы: *Именно здесь, в глухом болотистом месте детски прозрачный ключик и являл собой вечную силу земли – здесь таилась сама душа Волги, и зримо являлась она только в строго означенные сроки, перед самыми трагическими свершениями* (Л. Проскурин). В данном случае сравнение придает описанию большую яркость.

Более частотным в речи является сравнение как дети. Особенностью его употребления следует считать использование по отношению к множеству людей, являющихся взрослыми. Кроме того, как показал анализ, эта сравнительная конструкция выражает больше признаков, обычно свойственных детям. Приведем и прокомментируем некоторые примеры.

Сравнение *как дети* может использоваться для подчеркивания невинности и открытой чистосердечности: *Еще Сталкер увещевал своих спутников повернуть внутрь себя и стать беспомощными, как дети* (Н. Болдырев).

Данная конструкция может указывать на ошибочность и неопытность в совершении тех или иных действий, которые обычно присущи детям: *Что такое, в каждом номере ошибки! Что мы как дети, ей-богу?* (А. Старобинец).

Для данной конструкции характерно использование в речи для выражения крайней степени эмоциональной лабильности как в положительную, так и в отрицательную сторону. В следующем примере радость переходит в смех: *Мы можем петь и смеяться, как дети, среди упорной борьбы и труда* (В. Быков). Аналогичное наблюдаем при выражении отрицательных эмоций, переходящих в плач: *Луиза и Катерина Рабе, прощаясь, плакали, как дети* (И. Лажечников) или в рыдание: *Двое, трое из молодых уже слабеющими голосами рыдали, как дети* (А. Веселый). Эмоциональная нестабильность, лабильность в появлении чувств присущи именно детскому поведению, поэтому логично описание такого поведения у взрослых именно через сравнение как дети. Эта сравнительная конструкция образно усиливает семантику глаголов, обозначающих действия по непосредственному выражению эмоций (например, *плакать, рыдать, смеяться, захохотать и т.п.*).

Приведенные примеры показывают, что с помощью сравнения как дети можно описать много аспектов личности человека: открытое выражение эмоций (которое зачастую переходит к определённым действиям, таким как плач, смех и тому подобные), совершение обыденных для

взрослых людей действий, которые совершаются необычным для взрослого человека способом, выполнение группой лиц действий откровенно беспомощно, с большим количеством ошибок и т.п. Таким образом, использование сравнений, в основе которых в качестве объекта сравнения лежит образ детей, открывает широкие возможности для описания поступков взрослых лиц с уподоблением их детям.

Кроме того, использование образа ребенка по отношению к взрослым людям приводит к тому, что в этом образе ярко выступают черты внешности, внутреннего мира, поведения, в большей степени присущие детям в отличие от взрослых. Это позволяет на материале сравнений глубже выявить семантический потенциал образа (концепта) «Ребенок – Дети» в русской языковой картине мира.

СПИСОК ЛИТЕРАТУРЫ

1. Крылова М. Н. Основные понятия категории сравнения в современном российском языкознании // EUROPEAN RESEARCH сборник статей победителей VIII международной научно-практической конференции. 2017. Издательство: «Наука и Просвещение» (ИП Гуляев Г. Ю.) (Пенза). – 2017. – С. 225–229.
2. Национальный корпус русского языка – URL: <https://processing.ruscorpora.ru/>
3. Алфалки С. К. Опыт классификации номинаций и оценочных характеристик ребенка в русском языке // Язык – текст – дискурс: эволюция исследовательских подходов: сборник научных статей по материалам VII международной научной конференции, посвященной 50-летию кафедры русского языка и массовой коммуникации. 16-17 января 2020 г. / отв. ред. Н. А. Илюхина: Самарская гуманитарная академия, 2020. – С. 78-85
4. Алфалки С. К., Илюхина Н.А. К вопросу о составе и границах ассоциативно-семантического поля «Ребенок – Дети» // Язык и репрезентация культурных кодов. X Всероссийская с международным участием научная конференция молодых ученых. (Самара, 15 мая 2020 г.). Материалы и доклады. Часть I / под общ.ред.: А.А. Безруковой. – Самара: издательство «Инсома-пресс», 2020. – С. 9-14.
5. Ашхарава А.Т. Возраст человека и его концептуализация в русском языке // Проблемы концептуализации действительности и моделирования языковой картины мира: Материалы Международной научной конференции / Отв. ред. Т.В. Симашко. Архангельск: Поморский госуниверситет, 2002. – С. 87 – 90.

6. Попова А.Н. К проблеме семантического моделирования образа ребенка в русской языковой картине мира // Гуманитарные исследования. – 2014. – № 3 (4). – С. 61-64.

Аль Аббуди Мунтассир Абдулкадим Найма (Ирак)

Томский государственный университет, г. Томск

Научный руководитель: Новикова Елена Георгиевна,
д. филол. н., профессор.

РАССКАЗЫ «ГОРЕ» (1885) И «БЕДА» (1887) В РАННЕЙ ПРОЗЕ А. П. ЧЕХОВА: СОПОСТАВИТЕЛЬНЫЙ АНАЛИЗ

Образы горя и беды являются очень очевидными в чеховской прозе. В чеховских рассказах они могут раскрываться в рассказах с нейтральными названиями или в рассказах, название которых связано с счастьем. Например, рассказ «Счастье» 1887 г. или рассказ «Радость» 1883 г. В рассказах, названия которых уже подразумевают, что речь пойдет о беде, например «Тоска» 1886 г. или два анализируемых в данном докладе рассказа, раскрываются особенные беды. Сопоставительный анализ Рассказов «Горе» 1885 г. и «Беда» 1887 г. прольет на них новый свет и откроет читателям новые грани чеховской прозы. Чехов являлся продуктивным писателем, и огромная доля его рассказов посвящена теме беды. В результате данного анализа станет понятно, чем для Чехова является настоящая беда и как он описывает ее в своих произведениях.

Рассказ «Горе» был впервые опубликован в «Петербургской газете» № 324 25 ноября 1885 г. в разделе «Летучие заметки». Л.Н. Толстой отметил, что рассказ «Горе» – один из лучших рассказов Чехова, он писал ему об этом в письме от 25 мая 1903 г. В письме Толстой сообщил Чехову, что ознакомился со сборником его рассказов [1.С. 537].

В завязке рассказа главный герой Григорий Петров везет свою больную жену в земскую больницу. Чтобы спасти жену, он нуждается в человеческой доброте, за ней он обращается к доктору: «Славный господин, обходительный, дай бог ему здоровья» [1.С. 231]; «Господин доктор! Павел Иваныч! Ваше высокоблагородие!» [1.С. 231]. Герой пытается избавиться от чувства вины. После тщетных попыток спасти жену у героя не осталось выбора, кроме как столкнуться с реальностью своего отношения к ней. Он, наконец, почувствовал себя виноватым.

Теперь, когда жена выглядит все хуже и хуже, он старается избавиться от этого чувства, и для него не важно, каким образом это осуществить.

Кульминация рассказа прерывает размышления героя: «Старуха померла» [1.С. 232]. Это слово с ироническим оттенком дает ощущение того, что жизнь человека не важна: «Померла, стало быть! Комиссия!» [1.С. 233]. Ее смерть возмущает Петрова, прежде всего потому что он себя чувствует виноватым.

Этот эпилог отнюдь не исчерпывает общую проблематику «Горя» этого небольшого чеховского рассказа: начинается новое горе, которое токарь никак не ожидал. Чехов размышляет над финалом своего рассказа: а есть ли что-то хуже смерти? Ленивый уставший токарь засыпает на морозе, и когда он просыпается, его руки и ноги отморожены. Эта ужасная ситуация героя никак не влияет на его мышление: «Горе!.. вашескородие, горе ведь! Простите великодушно!» [1. С. 234].

Чехов использует такие финальные фразы и слова в своих рассказах, как «помер». Они подчеркивают атмосферу равнодушия. Они не совпадают с масштабом бед и горестей героев, эти слова делают ужасные события пустыми и не стоящими внимания, в чем вновь проявляется чеховская авторская позиция нейтральности. Этот рассказ можно было бы назвать «Два горя», но вопрос в том, что с каким именно горем связано название рассказа.

Второй анализируемый рассказ «Беда» 1887 г. впервые был опубликован в «Петербургской газете» № 336 7 декабря в отделе «Летучие заметки». Тема беды системно проходит через творчество Чехова второй половины 1880-х гг.

Этот новый рассказ «Беда» более характерен для Чехова. Чехов вновь без долгих отступлений начинает рассказ: «директора городского банка Петра Семеныча, бухгалтера, его помощника и двух членов отправили ночью в тюрьму» [2.С. 400]. Здесь и начинается завязка рассказа, беда, которая будет развиваться в сюжете [3.С. 282-286].

Купца Авдеева, главного героя рассказа, беда настигает на следующий день. При этом сначала ни читателю, ни герою не понятно, о чем точно идет речь: «Так, значит, Богу угодно. От судьбы не уйдёшь. Сейчас вот мы икрой закусываем, а завтра, гляди, - тюрьма, сума, а то и смерть. Всякое бывает» [2.С. 400]. Чехов с юмором описывает реакцию персонажей на беду, которая уже с ними рядом. В «Беде» после первых иллюзий персонажей наступает уже более важный момент: «Экось, легко ли дело! — усмехнулся Авдеев. — Подписывал! Носили ко мне в лавку отчеты, ну и подписывал. Нешто я понимаю? Мне что ни дай, я всё подмахну. Напиши ты сейчас, что я человека зарезал, так я и то подпишу. Не время мне разбирать, да и не вижу без очков» [2.С.

400]. Смешные оправдания героя являются серьезными для него самого. Беда заключается в образе понимания и отношения героя к миру, в том, что человек готов подписаться под тем, что он «человека зарезал», но не готов принимать и понимать результаты своих поступков. Авдеев подобен токарю рассказа «Горе» в том, что он готов винить весь мир, но не готов винить самого себя за совершенное преступление.

Следует подчеркнуть, что в этом рассказе описание беды формируется и развивается в подтексте произведения. Иронически описывая позицию героя, Чехов дает читателю представление об этой истинной «подтекстной» беде: «На именинах все гости говорили только о крахе банка. Авдеев горячился больше всех и уверял, что он давно уже предчувствовал этот крах и еще два года тому назад знал, что в банке не совсем чисто. Пока ели пирог, он описал с десяток противозаконных операций, которые ему были известны» [2.С. 400 - 401]. Непонимание главного героя – вот истинная беда, и читатель начинает переходить от беды в начале рассказа, связанной с арестом «директора городского банка Петра Семеныча, бухгалтера, его помощника и двух членов» к новой беде, которая сначала чувствовалась только в подтексте – это непонимание героем своей ситуации. Эту истинную беду Чехов описывает всесторонне.

Равнодушие главного героя Авдеева развивается вместе с сюжетом и описывается автором часто иронически. Герой не понимает своей истинной беды, он совершенно равнодушен, но на беду начинает реагировать его организм, его тело: «ему слышно было, как переворачивались его внутренности и как непослушная левая нога стучала по спинке дивана» [2.С. 401]. Он по-прежнему уверен, что ничего серьезного нет: «Всё это одна чепуха» [2.С. 401].

Мотив равнодушия в рассказе «Беда» 1887 г. представлен многоаспектно. С одной стороны, это равнодушие героя к самому себе и к окружающим, а с другой – равнодушие окружающих к нему. Авдеев до последнего игнорирует ситуацию и в полной мере не осознает, что цепочка происходящих с ним событий ведет к трагическому финалу: «...сидел среди товарищей по несчастью, слушал и ровно ничего не понимал» [2.С. 404]. Беда заключается в образе понимания и отношения героя к миру, в том, что человек готов подписаться под тем, что он «человека зарезал», но не готов принимать и понимать результаты своих поступков. Авдеев подобен токарю рассказа «Горе» в том, что он готов винить весь мир, но не готов винить самого себя за совершенное преступление.

Итак, два чеховских рассказа, два разных сюжета объединены темой беды, которая осмысливается в них как моральная и социальная про-

блема, как проблема человеческих взаимоотношений. Развязки этих двух чеховских рассказов демонстрирует, что внешнее горе или беда не являются истинными для Чехова. В рассказах «Горе», и «Беде» 1887 г. настоящая беда скрыта за «маской» и разъясняется, прежде всего, в подтексте. В них есть такая «реальная» беда, которая возмущает писателя, а все остальные беды – лишь ее логический результат. И эта истинная беда – прежде всего, равнодушие человека к человеку. Сам писатель в этих рассказах занимает позицию нейтральности. Он не хочет давать оценку и определять, в чем заключается истинная человеческая беда. Чехов принял решение не навязывать собственное мнение на этот счет, поэтому он постарался максимально нейтрально отнестись к своим сюжетам, поручив задачу оценивания самому читателю.

СПИСОК ЛИТЕРАТУРЫ

1. Чехов А.П. Полн. собр. соч. и писем: 30 т. Сочинения: В 18 т. М. : Наука, 1974-1982. Т. 4. 552 с.
2. Чехов А.П. Полн. собр. соч. и писем: 30 т. Сочинения: В 18 т. М. : Наука, 1974-1982. Т. 6. 736 с.
3. Актуальные проблемы лингвистики и литературоведения : сборник материалов VII (XXI) Международной научнопрактической конференции молодых ученых (16–18 апреля 2020 г.) / отв. ред. А.Г. Кожевникова. – Томск : Издательский Дом Томского государственного университета, 2020. – Вып. 21. – 532 с.

Ван Сюэфэн (Китай)

Санкт-петербургский государственный университет, г. СПб.

Научный руководитель: Попова Татьяна Игоревна,
д. филол. н., профессор

РЕЧЕВОЕ ПЕРЕБИВАНИЕ В МЕДИЙНОЙ СРЕДЕ (НА МАТЕРИАЛЕ ВИДЕОБЛОГА «ВДУДЬ»)

Наше исследование направлено на анализ модели речевого перебивания участников медийной коммуникации, на его классификацию в медийных жанрах, построенных на основе диалогической формы, с точки зрения конверсационных принципов кооперации и вежливости, а также на выявление его функциональных вариантов. Материалом для анализа в нашем исследовании послужил видеоблог «ВДУДЬ».

По мнению Т. В. Шмелевой, в современной медиасфере жанровая плотность медийных текстов ближе к повседневному общению, когда автор текст решает одновременно несколько коммуникативных задач, давая понять при этом, какова его основная интенция [4, с. 271]. Уплотнение информационного телеинтервью, построенного на основе формы беседы, и сетевого видеоблога заставляет нас изучить новую возможность речевого перебивания в новом медийном пространстве – сетевом видеоблоге «вДудь», который отличается от телеинтервью более свободными коммуникативными ситуациями и условиями и в то же время характеризуется институциональными особенностями телеинтервью.

Как в медийной среде, так и в любой сфере общения для обеспечения эффективности коммуникации и реализации функций, предопределенных той или иной сферой общения, имеются своя коммуникативная регламентация и свои типичные варианты речевого поведения [2, с. 96]. С одной стороны, перебивание, передающее коммуникативное намерение [1, с. 45], как мы наблюдаем, это важное оружие профессиональных деятелей (журналист, ведущий и видеоблогер) в медиа. Использование речевого перебивания позволяет ведущему или видеоблогеру, во-первых, не нарушая правила смены реплик, развить тему диалога, во-вторых, перехватить право на реплику, контролировать ход развития диалога и управлять им, что дает возможность полностью раскрыть необходимую ведущему и массе зрителей информацию. В анализируемом материале используемое речевое перебивание обеспечивает удачную реализацию основной функции программы – информативной. С другой стороны, для обеспечения эффективной передачи информации и воздействия как в естественном диалоге, так и в институциональном диалоге необходимо соблюдать такие конверсационные принципы, как принципы кооперации и вежливости, которые выдвигают Г. Грайс и Дж. Лич. Не вызывает сомнения тот факт, что в медийной коммуникации соблюдение этих принципов позволяет максимально реализовать предопределенные функции той или иной программы. Как известно, в трактовке Г. Грайса в принцип кооперации входят четыре максимы: максима количества информации, максима качества информации, максима релевантности и максима манеры [3, с. 219]. По определению Дж. Лича, принцип вежливости предусматривает такие максимы, как максима великодушия, максима одобрения, максима скромности, максима согласия и максима симпатии [5, с. 79].

Выясняя важность речевого перебивания в выполнении основной функции медийной продукции, опираясь на принципы кооперации и вежливости, мы выделяем два типа речевого перебивания: кооперативное перебивание, ориентированное на активное участие в общении с со-

блюдением принципов кооперации и вежливости, цель которого – поддержание собеседника; некооперативное перебивание, которое нарушает принципы кооперации и вежливости, цель которого – перехватить право на реплику.

Далее приведем в качестве примеров для анализа выпуск «Нурлан Сабулов – семья, страх. Что было дальше» видеоблога «вДудь» от 08 октября 2019 г. В выбранном нами выпуске обнаруживаем две модели: ведущий перебивает гостя и гость перебивает ведущего.

1. Ведущий перебивает гостя.

1) Кооперативное перебивание

Пример 1: *Ведущий: Ты помнишь первый эфир? Гость: Первый «Что было дальше»? Ведущий перебивает и дополняет (одновременно с речью гостя): Ну да, первый уже настоящий. Кто пришел первым, и какие сложности вы испытали в связи с этим?*

В примере 1 инициативный вопрос ведущего вызывает у гостя сомнение о «первом эфире». Во время уточнения гостем вопроса ведущий осознает вызванное сомнение, перебивает гостя и дополняет свое объяснение о вопросе, нарушающем максимы количества информации и манеры. Далее, используя речевое перебивание, ориентированное на дополнение информации и сохранение эффективности общения, ведущий компенсирует дефицит информации в заданном вопросе.

Пример 2: *Гость: Это прямо чувствовалось. Аза чувствовал, я чувствовал, ребята... Ведущий перебивает: И зрители чувствовали. Гость: И зрители чувствовали.*

Пример 3: *Гость: ...По мне, это странно. Возможно, я ошибаюсь... Ведущий перебивает: Должно быть наоборот. Ты же смешишь и зарабатываешь. Гость: Все верно, конечно.*

Применяя перебивание как обратные каналы, ведущий выражает свое согласие. Такие обратные каналы представляют собой способ, который, с одной стороны, заставляет гостя ощущать ведущего как своего, с другой, убедить массу зрителей в качестве передаваемой гостем информации, что соответствует и принципу кооперации, и принципу вежливости.

2) Некооперативное перебивание

Пример 4: *Гость: А...Я помню... Дело в том, что у нас проверочные вечеринки в Standup Store... Ведущий перебивает: Тоже с известными людьми?*

Пример 5: *Гость: И мне очень понравилась реакция Мигеля, потому что он кайфанул. Ведущий перебивает: Какая? Расскажи! Просто имеется...*

Пример 6: *Гость: Слушай, все, что я сейчас скажу, наверное, будет звучать как оправдание ...мы должны работать как профессионалы, но... Ведущий перебивает: Ты тоже же завелся? (В выпуске, в котором гость является ведущим, он сердился перед своими гостями. Ведущий просит его рассказать про ситуацию того времени.)*

В этих примерах ведущий проявляет способность раскрытия новой темы, которая интересует, возможно, потенциальную массу зрителей, в динамике речи гостя. Такая способность реализуется через речевое перебивание. Исходя из максимы релевантности, ведущий перебивает и раскрывает новые интересные для зрителей темы, например, какие известные люди были на вечеринках, какая реакция была у Мигеля и какое психологическое состояние было у гостя в том новом выпуске. В отношении гостя вариант речевого перебивания в приведенных выше примерах не только раскрывает новую тему, но и меняет predetermined им направление на направление, определяемое ведущим. В этих случаях по отношению к гостю речевое перебивание – некооперативное, а по отношению к массе зрителей речевое перебивание – кооперативное, поскольку оно максимально обеспечивает зрителям информационный доступ.

Пример 7: *Гость: Нет, я об этом шутил и говорил. Не, мы вообще не планировали. Ведущий перебивает: Извини, не все понятно, где правда, а где нет, когда ты шутишь.*

Перебивание в этом примере показывает нам противопоставленное отношение ведущего к способу ответа гостя, который, возможно, приведет к искажению информации и в количестве, и в качестве. Перебивание как предупреждение обеспечивает развитие их диалога к запланированному ведущим направлению, что обеспечивает массу зрителей узнать истинную информацию об осужденной теме.

2. Гость перебивает ведущего.

1) Кооперативное перебивание

Пример 8: *Гость: И мне очень понравилась реакция Мигеля, потому что он кайфанул. Ведущий перебивает: Какая? Расскажи! Просто имеется... Гость перебивает: Ну для меня показатель – это то, что он вышел из студии и сказал: «Приглашайте еще раз!».*

Перебивая гостя, ведущий меняет направление темы и требует от гостя указать, какая именно реакция доказывает, что «Мигель кайфанул». Гость поддается без сопротивления и объясняет по predetermined ему направлению.

2) Некооперативное перебивание

Пример 9: Ведущий перебивает: *Тожe с известными людьми? Гость: С полуизвестными. Ведущий (хочет спросить дальше): А... Гость перебивает: Не буду называть.*

Пример 10: Ведущий: *Пошел к потенциальным тестю и теще. Гость перебивает: Да. Почему «потенциальным»? Ты так говоришь, будто их несколько было вариантов.*

В показанных примерах гость, предугадывая намерение ведущего, перебивает его и не хочет назвать, какие люди в его понимании являются полуизвестными, и не довольствуется заданным ему неподходящим вопросом, что нарушает принципы кооперации и вежливости. Речевое перебивание применяется гостем как способ ухода от ответа и оправдания.

Кроме детального анализа речевого перебивания, в рамках данного исследования также проведен количественный анализ употребления речевого перебивания. Результаты показаны в Таблице 1.

Таблица 1

*Типы речевого перебивания
в выпуске от 08 октября 2019 г. видеоблога «вДудь»*

Тип Участники	Кооперативный тип		Некооперативный тип		В итоге	
	Кол-во	Процент	Кол-во	Процент	Кол-во	Процент
Ведущий	26	43%	9	15%	35	58%
Гость	19	31%	7	11%	26	42%
В итоге	45	74%	16	26%	61	100%

Таким образом, делаются выводы:

- 1) В диалогичной форме медийной речи существуют две модели перебивания: ведущий перебивает гостя и гость перебивает ведущего. В речевом перебивании коммуникативных сторон используется и кооперативный, и некооперативный вариант.
- 2) Ведущий реализует перебивание с более сложными интенциями, чем гость. Соответственно его функциональные варианты более сложные. Со стороны ведущего перебивание реализуется как способ дополнения информации, выражения согласия или несогласия, поддержания собеседника, раскрытия истинной информации и управления направлением развития диалога. Все упомянутые функции подчиняются основной функции программы – информативной, т.е. раскрытию интересной и истинной информации для массы зрителей. Со стороны гостя в перебивании

функционируют поддержание контакта, выражение недовольства и уход от ответа.

- 3) Кооперативное речевое перебивание – это важный принцип в медийной среде. В анализируемом проекте преобладающим является кооперативный вариант речевого перебивания, который дает возможность гармонично вести беседу и максимально обеспечивает коммуникативную удачу не только между прямыми участниками – ведущим и гостем, но и между гостем, ведущим и массой зрителей.

СПИСОК ЛИТЕРАТУРЫ

1. Белоусов В. Ю. Авторитарный речевой перебив в кинодиалоге гангстерского фильма // Сборник статей Международной научно-практической конференции «XLVIII международные научные чтения (памяти С. О. Костовича)». – М.: Изд-во Европейского фонда инновационного развития, 2019. – С. 45-50.
2. Винокур Т. Г. Говорящий и слушающий. Варианты речевого поведения. – М.: Наука, 1993. –172 с.
3. Грайс Г. П. Логика и речевое общение // Новое в зарубежной лингвистике. – М. : Прогресс, 1985. – Вып. 16. – С. 217-237.
4. Шмелева Т. В. Уплотнение жанров как тенденция медиасферы // Жанры речи. – Саратов: Изд-во Саратовского национального исследовательского государственного университета им. Н. Г. Чернышевского, 2018. – № 4(20). – С. 270-276.
5. Leech G.N. Principles of pragmatics. L.;–N.Y.: Longman, 1983. – 257p.

Ван Сяосюй (Китай)

Казанский федеральный университет, г. Казань

Научный руководитель: Хайрутдинова Гульшат Ахматхановна,
д.филол.н., профессор

ФУНКЦИОНИРОВАНИЕ ЛЕКСЕМЫ ОСЕНЬ В АСПЕКТЕ АНАЛИЗА ЕЕ СОЧЕТАЕМОСТИ

Современная лингвистика большое внимание уделяет единицам с временным компонентом значения. Темпоральные лексемы, используемые в художественном тексте, играют видную роль в формировании пространственно-временной перспективы литературного произведения.

Поэтому проблема времени посвящены работы многих ученых (Е. А. Грудевой, Н. А. Чернявской, К. А. Кочновой, И. А. Минаковой и др.).

Объектом нашего изучения является лексическая единица осень, которая употреблена в русских поэзиях XX–XXI веков. Цель исследования – анализ семантики и сочетаемости слова осень с прилагательными и глаголами. Недостаточная изученность этой проблемой в контексте описания темпоральной лексики составляет **актуальность** нашей работы. Материалом для изучения послужили стихотворные фрагменты, извлеченные из «Национального корпуса русского языка».

Поскольку функционирование лексической единицы определяется в первую очередь ее семантикой, обратимся вначале к анализу словарных дефиниций слова осень. Как показывает изучение лексикографических источников, они в основном совпадают. Например, авторы «Толкового словаря русского языка» дают следующее толкование значения лексемы осень: ‘время года, следующее за летом и предшествующее зиме’ [1, с. 461]. Сходное определение семантики этого слова содержится и в других словарях: ‘время года, наступающее за летом и сменяющееся зимой’ [2, с. 728]; ‘одно из четырех времен года, между летом и зимой, отличающееся дождливой, ненастной погодой’ [3, с. 1088].

Комбинаторные возможности данного слова во многом обусловлены его семантикой – отражением особенностей определенного времени года, однако в тексте литературного произведения может проявляться и индивидуальная сочетаемость лексической единицы.

Анализ произведений русской поэзии показал, что лексема осень сочетается с прилагательными двух разрядов – качественных и относительных. Если иметь в виду группу качественных прилагательных, то они чаще используются в полной форме, например: *Морозен воздух, звуки гулки... / О **осень светлая, блестя, блестя!*** (С. Соловьев. «Осень»); *Собран в житницы хлеб, выжат сок винограда, / **Осень богатая, пьяная, прибыли рада.*** (М. Кузмин. «Прохожий»). Реже встречаются прилагательные в краткой форме, например: ***Осень вяла и уныла,** / Улетают журавли.* (Е. Кропивницкий. «Нищий»); *И **осень в окне лучезарна,** / и – вроде прощаться пора.* (Г. Семенов. «Ополчение»). Сначала рассмотрим наиболее объемные семантические группы качественных прилагательных.

1. К первой наиболее значительной по объему группе адъективов следует отнести цветочные прилагательные: *золотая, желтая, золотистая, золотой, рудая, красная, румяная, рыжая, ржавая, голубая, синяя, корзинная, седая, серая.* Приведем текстовые примеры: *И тут уж осень **золотая** / Легонько постучит в окно, / Ко-*

- лебля воздух и глотая / Рябины легкое вино.* (Д. Самойлов. «Колорит»); *Ой, как они впились в твои соски, / Рудая осень!* (П. Васильев. «Но этот август буен во хмелю!..»); *Лето, видимо, устало, / Порыжели деревья, – / Осень **рыжая** настала, / Тусклой выглядит трава.* (Е. Кропивницкий. «Осень»); *Синий Харьков. / Осень **голубая**.* / *В неподвижном небе тает звук.* (Н. Ушаков «Осень»).
2. Во второй группе лексема осень сближает с прилагательными, которые указывают на эмоции, эмоциональные состояния человека: *веселая, скучная, печальная, грустная, безутешная, хмурая, угрюмая, пасмурная, уная.* Например: *Озолотились березы старые. / Здравствуй же, **осень веселая!** / Здравствуйте, новые сказки, / Новые песни.* (А. Скалдин. «Как долго болел я...»); *Есть весны в людях, зимы глянут, / И **скучной осени** дожди, / Придут морозы, бури грянут, / Ждет много горя впереди...* (К. Случевский. «Быть ли песне»); *Под туманною, блеклой вуалью / **Безутешная осень** пришла, / Поглядела на Землю с печалью, / Погребальные свечи зажгла.* (А. И. Тиняков. «Березы осенью»); *И после настало желанное лето, / И **хмурая осень**, и холод под снегом...* (В. Брюсов. «Завещание»).
3. Следующую группу составляют прилагательные, называющие черты характера человека: *мудрая, добрая, злая, строгая, милая, любезная, страстная.* Приведем фрагменты поэтических текстов: *Я выучил его, безумие поэта, / в котором я ходил-бродил гурьбой. / Но осень мудрая мне заменила лето, / мелькнувшее, как мелкий дождь рябой.* (С. Петров. «**Высокой осени** прозрачные вершины...»); *Бродят понуро / Фавны и нимфы / В чаще лесной. / Царство амура / Скрыли заимфы / **Осени злой.*** (Г. Иванов. «Осень»); *Строгой осени день пришел: / Из цветистого листопада / Вышел лес так прозрачно-гол.* (Л. Алексеева. «**Расточительных слов не надо...**»); *Золотит моя **страстная осень** / Твои думы и кудри твои.* (А. Блок. «Золотит моя страстная осень...»).
4. В четвертую группу входят прилагательные, обозначающие температуру воздуха: *холодная, студеная, теплая, жаркая, душная.* Подтвердим сказанное фрагментами стихотворных произведений: *Осень бледная, **осень холодная**, / Распростертая в высях над нами.* (А Белый. «Осень»); *Осень поздняя, **осень студеная**, / Умирающий серенький день / Любы мне эта степь оголенная / И молчанье степных деревень.* (В. Катаев «Стансы о войне»); *У Якима изба, почитай, совсем готова. / **Осень теплая**, небо ясно. / И задумал Яким с новосельем / Как-нибудь на Покровщину сбиться...*

(В. Горянский «Сказка о долговом»); *Волны, как ветви. Жаркая осень. / Шелест налившихся слив.* (Б. Пастернак «Не я ли об этом же – о спящих песках...»).

5. Последнюю группу образуют прилагательные, связанные с указанием на признаки величины: *большая, великая, мелкая, широкая, глубокая.* Обратимся к стихотворным текстам: *Такая большая осень, / такое большое небо, / что большего и не просим.* (Г. Семенов. «Небо»); *Перед морозом, перед снегом, / Перед бесчинством непогод. / И можно ли считать побегом / Великой Осени уход?* (Д. Самойлов. «Осень»); *Пора, пора к березам и грибам, / К широкой осени московской.* (А. Ахматова. «Пора забыть верблюжий этот гам...»); *Всюду эта глубокая осень / К бурым, сизым лесам прилегла, / Где склубились у северных сосен / Дым, и темная сырость, и мгла.* (В. Комаровский. «Охота»).

Обратимся к относительным прилагательным, которые употребляются реже. В наибольшей степени представлены прилагательные следующих семантических групп.

1) Первая группа прилагательных содержит пространственную характеристику: *болдинская, русская, южнорусская, московская, подмосковская, цыганская, приморская, морская, земная, мировая, южная.* Например: *И вот иду я узкою тропью, / Лицо свежит неторопливый дождь, / И Болдинская Осень надо мною / Златит листву у придунайских роц!* (Д. Кленовский. «Болдинская осень»); *В Перово пришла подмосковная осень / С грибами, с рябиной, с ремонтами дач.* (Д. Кедрин. «Подмосковная осень»); *Осень морская приносит нам / Гулко клокочущее раздолье.* (Э. Багрицкий. «Осень»); *И в этот час так страстно вспомнишь ты / Огонь, летящий в бездне темноты, / Шуришащей южной осени листья, / Чимган, Чимган – далекие хребты!* (Д. Кедрин. «Подмосковная осень»).

2) Во второй группе представлены прилагательные, которые называют время: *последняя, ранняя, поздняя, весенняя, вечерняя.* Приведем фрагменты поэтических текстов: *Ленивы мы думать о том, / Что, может, / Последняя осень последним листом / Тревожит.* (Д. Самойлов. «И осень, которая вдруг началась...»); *Осень поздняя настала, / Ветры с севера подули, / С волн студеного океана.* (К. Жаков. «Биармия»); *Было солнце таким, как вошедший в столицу мятежник, / И весенняя осень так жадно ласкалась к нему, / Что казалось – сейчас забелеет прозрачный подснежник...* (А. Ахматова. «Небывалая осень построила купол высокий...»); *Зверем взаперти / я оглянулся. – / – Потому что / росло громадное волнение / вечерней осени.* (Г. Оболдуев. «По взморью рыжего заката...»).

Перейдем к рассмотрению глаголов, которые в тексте поэтического произведения сближаются со словом *весна*. Среди них можно выделить следующие семантические группы.

1. Первую группу составляют глаголы движения: *идти, прийти, пройти, подойти, уйти, выйти, взбежать, налетать, пролетать, улетать*. Приведем примеры из стихотворных произведений: *А ветер лыл гигантом / И оставлял на мокрых тучах шрам, / И в сумерках бродячим музыкантом / Ходила осень по пустым дворам*. (И. Елагин. «Их было много – золотистых ливней...»); *Вот осень подошла: листья считая, / Под кленом облетающим стоит*. (Л. Алексеева. «Осень»); *Только радостная, тускнея, в замиранье, / в морозы, / в снег / наша осень ушла, а с нею / ты куда-то ушла навек*. (Б. Корнилов. «Чиж»); *Налетела осень вдруг, / Журавли летят на юг*. (М Горький. «Налетела осень вдруг...»).

2. Вторую группу образуют глагольные лексемы, лексическое значение которых содержит сему начала: *начинаться, настать, наступать*. Например: *Около дома, тополя около / Дышит глубоко облако. / Сухо падает лист, начинается осень*. (И. Юрков. «Около дома, тополя около...»); *Настанет прекрасная осень, / и ливень прольется над нами*. (О. Берггольц. «О дожде»); *Вот и осень наступает, / Ветер листья осыпает, / На гумне теперь цепы / Бьют тяжелые снопы*. (Г. Глинка. «Осень»).

3. В третью группу входят глаголы, в лексических значениях которых обнаруживается сема конца и исчезновения: *кончаться, погибнуть, гаснуть*. Подтвердим сказанное примерами: *Осень пусть кончается; взвеют вихрем вьюги / Белый снег над яркостью поздних озимей, / Будут мертвы бороны, будут мертвы плуги*. (В. Брюсов. «Воробушек»); *Гибнет осень от кровопотерь, / Улица пустынна и безлиства*. (И. Елагин. «Топчемся, чужую грязь меся...»); *Наивное Солнце освещает мой дом, / в безоружных бойницах мелькают мои взгляды, / осень не гаснет, а разжигает алый листопад, / о если бы вместо двух столбов у входа стояли Ахилл и Гектор*. (В. Соснора. «Наивное Солнце освещает мой дом...»).

Таким образом, анализ прилагательных, которые сближаются с лексемой *осень*, показывает, что в большинстве примеров слово *осень* сочетается с качественными прилагательными. Что касается глаголов, то существительное *осень* чаще всего сближается с глаголами движения и глаголами, лексическое значение которых содержат семы начала, конца, исчезновения.

СПИСОК ЛИТЕРАТУРЫ

1. Ожегов С. И, Шведова Н. Ю. Толковый словарь русского языка: 80000 слов и фразеологических выражений. М.: ООО «А ТЕМП». 2007. 944 с.
2. Кузнецов С. А. Современный толковый словарь русского языка. СПб.: Норинт. 2002. 960 с.
3. Словарь современного русского литературного языка (ССРЛЯ): в 17 т. М.-Л.: АН СССР. 1950–1965.

Ван Тяньюань (Китай)

Владивостокский государственный университет
экономики и сервиса, (г. Владивосток)

Научный руководитель: Пилюгина Наталья Юрьевна,
к. филол. н., доцент

МЕДИЙНЫЕ И ЯЗЫКОВЫЕ ОСОБЕННОСТИ ЖАНРА «БЛОГ О ПУТЕШЕСТВИЯХ» В СЕТИ INSTAGRAM

Появление множества работ по описанию интернет-жанров связано с развитием антропоцентрической парадигмы в лингвистике и интересом к изучению проявлений языковой личности в разных типах текстов. Взаимодействие лингвистических и экстралингвистических параметров в интернет-общении приводит к появлению новых способов самовыражения личности, которые находятся под сильным влиянием параметров компьютерно-опосредованной коммуникации. Жанр блога получает неоднозначное описание в работах исследователей. Е.Н. Галичкина считает блог «специфической виртуальной оболочкой – пространством для актуализации текстов, характеризующихся широкой тематикой и жанровым многообразием» [1, с. 58]. Другие исследователи отмечают, что блог исторически связан с жанром личного дневника, который изменился под влиянием интернет-среды, и представляет собой гипержанр, гипертекстовое образование [2, 3]. По мнению исследователей, дискурс Интернета и социальных сетей формируется как гипертекст, под которым понимается «особая форма организации письменного текста, опосредованная компьютерной средой и характеризующаяся процессом нелинейного письма и чтения» [3, с. 24].

В центре нашего исследования – блоги о путешествиях в сети Instagram. Материалом послужили 250 постов блогов @trip_vl, @biletur,

@yuraniem, @p. Ryzhkovaа, @world. Walk, собранные в случайном порядке. Цель работы – описать языковые и медийные особенности жанра «блог о путешествиях» в сети Instagram. За основу описания жанровых особенностей блога взята модель, предложенная Л.Ю. Шипициной, которая выделила целый комплекс параметров для описания жанров компьютерно-опосредованной коммуникации: медийные, прагматические, структурно-семантические и стилистико-языковые [4].

Особый интерес представляют медийные характеристики блога: техническое оформление жанра, обусловленное спецификой формата социальной сети, креолизованность, гипертекстуальность, интерактивность и синхронность. Креолизуемость компьютерной коммуникации приводит к стремительному расширению ее жанров, что также ведет к упрощению языковых способов выражения идей и эмоций под влиянием возрастающей доли визуализации информации. Блоговая запись в сети Instagram является представляет собой креолизованный текст, который состоит из вербальной и невербальной. Вербальные и невербальные элементы образуют одно визуальное, структурное, смысловое и функциональное целое, направленное на комплексное воздействие на адресата [5, с.180]. Тексты блоговых записей всегда являются текстами с полной креолизацией (фотография всегда обязательна в сети Instagram). Отношения между иконической частью поста (фотографией) и подписью (собственно сообщением поста) в блоге о путешествиях могут быть нескольких типов: 1) фотография является полной иллюстрацией к подписи в посте, они представляют собой единое содержание; 2) фотография отражает только часть содержания поста, часть ситуации, которую описывает автор; 3) сообщение поста не полностью отражает содержание фотографии, «намекает» на место или события, изображенные на ней (в примере нельзя быть красивой – обращение к городу Венеции, без фотографии такой пост остался бы непонятым читателями); 4) сообщение поста и фотография представляют разное содержание – фотография служит способом привлечения внимания к посту.



Рис. 1. Единое содержание



Рис. 2 Часть содержания на фото



Рис.3 Текст «намекает» на содержание фотографии

В блогах о путешествиях можно выделить 2 главные цели, которые преследуют блогеры:

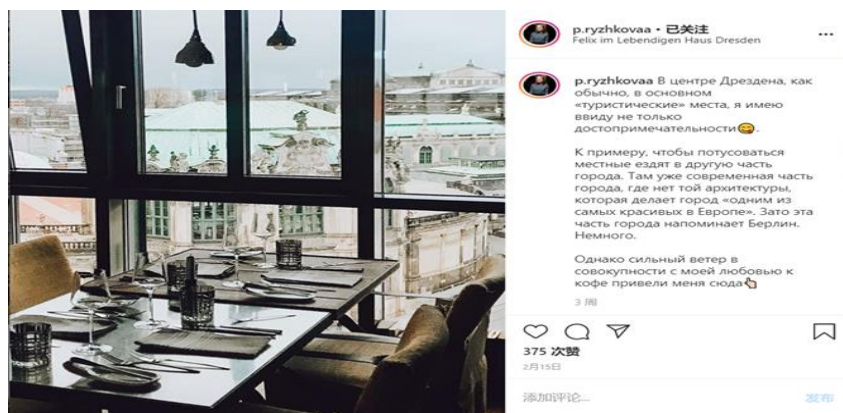
- 1) Поиск сотрудничества или клиентов, социальное позиционирование (на это ориентированы блоги trip_vl, biletur, yuraniem, world.Walk.

2) Самопрезентация через документирование частной жизни, в которой часто автор путешествует, личное позиционирование (р. Ruzhkova).

Таким образом, тема путешествий осложняется в гипертекстовом пространстве рекламой услуг и товаров, с одной стороны, и личностным позиционированием, с другой.

Личность автора блога выражается не только за счет информации, но и за счет коммуникативного поведения, мотивирующего участников интернет-общения к выражению определенных ответных реакций (например, одобрение/неодобрение). Анализ стилистико-языковых особенностей блогов о путешествиях показал: если целью блога является **самопрезентация, личное позиционирование**, то для ее реализации автор использует такие языковые средства:

1. Автор ведет блог от **1 лица**: «**МОИ ВПЕЧАТЛЕНИЯ О ДРЕЗДЕНЕ**». «В прекрасное воскресное утро я созрела для новой рубрики». «Третий раз я в Берлине»
2. Вместо вербальных средств, выражающих оценку и эмоции, используются графические – эмоджикон.
3. Общая структура блогового поста относительно проста, обычно автор делится впечатлениями о путешествии, композиция похожа на дневниковые записи: *«Третий раз я в Берлине, и третий раз он открывается с новой стороны. Сложно описать Берлин одним словом. Берлин-это не Германия. Берлин-это не Европа. Берлин-это какой-то отдельный мир».*

Блоги, целью которых является установление **социального взаимодействия** с читателями, направленные на **социальное позиционирование** характеризуются следующими языковыми особенностями:

1. В начале заметки поста указывается тема сообщения, которая помогает ориентироваться в содержании поста. Тема может быть выражена «именительным темой» и часто обозначена заглавными буквами для привлечения внимания: «*Висячие сады в Сеуле*», «*Рождественские ярмарки в Зальцбурге*» «**ОТДЫХ В ТУНИСЕ С ДЕТЬМИ**». При этом тема может содержать необычную информацию-«приманку»: **ЗАВТРАК С ЖИРАФАМИ**.
2. Композиция вербальной части коммерческого поста более сложная, особенно, если это реклама тура; содержит подробное описание маршрута, стоимости и дат.

Содержание социально ориентированных блогов сближается по цели с рекламными текстами, что влияет на появление следующих синтаксических особенностей текстов такого жанра:

1. В начале и в конце поста содержатся **открытые вопросы-обращения** к читателям с целью наладить с ними взаимодействие и обменяться информацией, а также чтобы создать неформальный дружеский стиль общения: *«КУДА ПОЕХАТЬ ОТДЫХАТЬ ЛЕТОМ?»*, *«Попадались ли вам плохие квартиры на Airbnb?»*.
2. Используются **простые, короткие предложения** с целью привлечения внимания. Обычно такие заголовки привлекательны для людей, люди хотят получить информацию быстро: *Их осталось всего 6! Улетный полет весь отпуск! Всего месяц, и сакура! В Европу без визы! Виза в Японию бесплатно. Туры в лето от 24 000Р.*
3. В рекламных постах и в блогах туристических компаний обязательно указываются **точные данные о стоимости** услуг, датах и другая подробная информация о турах: *От 16 000Р за человека. Цена: \$23 500 за ночь. 24 марта — от 45 900Р, 13 дней.*
4. Авторы используют интересные, необычные **исторические факты, биографии** исторических личностей о туристических объектах с целью привлечения внимания к уже всем известному месту: *«Бранденбургские ворота - триумфальные ворота, заверенные в 1770 году. Были построены в честь окончания Семилетней войны»*. *«Мост Глинике соединяет Потсдам и Берлин. Это один из символов Холодной войны и разделения Германии»*.
5. Распространенной синтаксической структурой в блогах с социальным позиционированием является **условное предложение с союзом ЕСЛИ..ТО...** Условная часть содержит некоторый сценарий поведения читателя/подписчика блога, на основании которого автор блога дает подходящие рекомендации: *«Если вы ещё не были в Гальштате, то как раз весна и лето - лучшее время для его посещения!»* *«Если ещё не планировали поездку и не знаете куда поехать, то сохраняете пост, возвращаетесь к нему позже и выбираете компаньонов ☺»*.
6. Для организации взаимодействия с подписчиками авторы используют императивные предложения, в которых побуждают читателей блога к сотрудничеству: *«Переходите, смотрите, задавайте вопросы и бронируйте!»*, *«Это далеко не полный список, приезжайте и найдите то, что удивит именно Вас.»* Ну а если Вы уже были - напишите в комментариях, что Вас удивило».

СПИСОК ЛИТЕРАТУРЫ:

1. Галичкина Е.Н. Жанровая стратификация российской блогосферы в виртуальной коммуникации / Е.Н. Галичкина // Вестн. ВолГУ. Сер. 2. Языкознание. – 2009. – № 1. – С. 58 – 63.
2. Кочеткова М.О., Тубалова И.В. Динамика развития блога как жанра дискурса блогосферы: социолингвистический аспект / М.О. Кочеткова, И.В. Тубалова // Вестник Томского государственного университета. Филология. – 2014. – №1 (27). – С. 39 – 52.
3. Рязанцева Т.И. Гипертекст и электронная коммуникация / Т.И. Рязанцева. – М.: Изд-во ЛКИ, 2010. – 256 с.
4. Щипицина Л.Ю. Жанры компьютерно-опосредованной коммуникации: монография. – Архангельск: Поморский университет, 2009. – 238с.
5. Сорокин Ю.А., Тарасов Е.Ф. Креолизованные тексты и их коммуникативная функция / Ю.А. Сорокин, Е.Ф. Тарасов // Оптимизация речевого воздействия: коллективная монография. – М.: Наука, 1990. – С. 180 –186.

Ван Цяоши (Китай)

Дальневосточный федеральный университет, г. Владивосток

Научный руководитель: Шереметьева Елена Сергеевна,
д. филол. н, доцент

ТЕКСТОВАЯ СКРЕПА «А ТЕПЕРЬ О...»: ЕЕ ФУНКЦИИ И ТИПЫ ЗАПОЛНЕНИЯ ВАЛЕНТНОСТИ ПРЕДЛОГА

Для обозначения специализированных средств связи в тексте в русском языке сформировался термин «текстовая скрепа». Текстовые скрепы, по мнению А.Ф. Прияткиной, являются особым классом единиц, для которых юнкционная функция первична. Понимают под текстовой скрепой «слово или фразеологизм, находящийся, как правило, в начале высказывания, создающий связь высказываний и обозначающий определенный тип отношения» [1, с. 135]. А.Ф. Прияткина отмечает, что типичными скрепами являются «итак», «таким образом», «между тем» и др. [2, с. 334].

К типичным скрепам относятся также скрепа «Теперь о...» и ее модификации [3]. «Теперь о...» – это уже устойчивая структура, возникшая из предикативной структуры. С имплицитным предикатом речи

и предлогом «о», такая скрепа обладает семантической функцией изъяснительности [2, с. 341]. В текстовой скрепе «Теперь о...» ее главный компонент – слово «теперь», которое является наречием временной семантики: «в настоящее время, в данный момент; сейчас» [4, с. 1316]. Именно эта семантика позволила использовать наречие как текстовое средство связи для указания на последовательность в развитии темы в тексте. Обычно данная скрепа используется в начале нового абзаца или между абзацами и тем самым обеспечивает связь между частями текста, с ее помощью «вводят микротему, которая может быть обозначена в предшествующем дистантно расположенном фрагменте текста или вообще никак не обозначена в предшествующей части текста» [3, с. 132].

Скрепу «А теперь о...» мы можем рассматривать как специальный вариант скрепы «Теперь о...». Она не будет отличаться от скрепы «Теперь о...» функцией и семантикой. Самой главной ее функцией является функция введения новой микротемы. Например:

*... Она родилась во Франции, и любимой ее певицей была и остается Эдит Пиаф. ... А между прочим, наша героиня по образованию психолог, так как училась на философском факультете весьма престижного вуза.... **А теперь о ее творчестве.** (Спиридонов Сергей. Любовь с огро-о-омными глазами // Труд-7, 2006.06.29) [5].*

Обе скрепы могут использоваться в одном тексте, связывать фрагменты текста во взаимодействии. Покажем это на примере одной статьи. В статье говорится о том, какие чувства испытывает человек по поводу изменений в жизни в России. Общая тема «ощущение свободы вызывает разные чувства» дана в первой фразе: *Жизнь пошла такая, что одним словом и не выразишь* и развивается противопоставлением того, что было раньше и что есть теперь в области свободы выборов, свободы получить работу, свободы покупать все, что хочешь и т.д. Эти микротемы общей темы вводятся разными способами, в том числе и скрепами:

*Я свободно предлагаю свои услуги немолодого, но опытнейшего конструктора. Имею на это право. Мне свободно отказывают - тоже имеют право. Раньше хоть в трудовую книжку смотрели. **Теперь первый взгляд - на ноги.** <...> **Теперь о магазинах** - как без них? Раньше за колбасой давка была несусветная. *Теперь подходи и свободно бери. И на сто рублей кило могут взвесить, и на всю зарплату столько же - цены разные.* <...> **А теперь о духовном.** Раньше подписаться на "За рулем" можно было только за три "Правды". *Теперь хоть весь обподписывайся. Но тогда и о картошке придется забыть. Выбирай, что нужнее.* (Журавлев Е. инженер-конструктор. Тоскую по бесплатной путевке от профкома// Труд-7, 2000.10.05) [Там же].*

В приведенных примерах скрепа «А теперь о...» вводит новую микротему, не упоминавшуюся в предыдущем тексте, следовательно, у нее в тексте проспективная функция.

Реже скрепа может осуществлять ретроспективную функцию, отсылать к микротеме, которая уже была заявлена раньше. Это характерно для интервью: журналист задает вопрос, а тот, кого спрашивают, в ходе своего ответа обращается к названной теме, например:

<...>

– Но ведь это можно оценить и как недоверие облпрокуратуре со стороны центральных правоохранительных органов. Или просто **силенок не хватает?**

– <...>

А теперь о силенках. Их действительно не хватает. ... (Петров А. соб. корр. 'Труда'. За пределы дозволенного // Труд-7, 2002.08.16) [Там же].

Рассмотрим типы заполнения валентности предлога этой скрепы.

Валентность предлога в анализируемых скрепах заполняется существительным. При этом есть несколько разновидностей заполнения позиции существительного.

1. *А теперь о + существительное*

Например: *А теперь о вертолетчиках.* (В. Сологуб. ...Будь им! // «Советский экран», 1974) [Там же]; *А теперь о размахе и аппетитах Eesti Energia.* (Эльконд Либман, «КП» - Эстония). Много грусти и тоски принесут нам ветряки // Комсомольская правда, 2010.08.24) [Там же].

2. *А теперь о + существительное с распространителями определенной семантики.* Распространители могут быть выражены:

(1) зависимым прилагательным, модель *N+Adj*. Например: *А теперь о возможных мотивах.* (Краснов Михаил. Игра в кризис // Труд-7, 2001.03.12) [Там же]; *А теперь о духовном развитии.* (А. Болочев. Если жить интересно – возраст не помеха // «Наука и жизнь», 2006) [Там же].

(2) зависимым существительным, модели *N+N2; N+c N5*. Например: *А теперь о результатах внедрения новой системы.* (Бадаева Евгения. Позвони мне, позвони // Труд-7, 2001.05.16) [Там же]; *Об этом когда-нибудь в другой раз, а теперь о знакомстве с брюхом.* (Г. И. Успенский. Буржуй (1889)) [Там же].

(3) зависимым инфинитивом, модель: *N+Vf*. Например: *А теперь – о простом способе вывести средства с вашего электронного кошелька.* (А. Правиков. Кошелёк в телефоне // «Наука и жизнь», 2008) [Там же].

(4) зависимым причастием в постопозиции к существительному, модель *N, part*. Например: *А теперь о зрителях, ставших свидетеля-*

ми звездного выхода. (Лариса Кафтан. В России будет царь? // Комсомольская правда, 2006.03.28) [Там же]; *А теперь о двух интерпретациях, связанных с гипотезой переселения.* (Александр Кикнадзе. Письмо, доставленное через 3479 лет? // «Техника - молодежи», 1976) [Там же].

(5) придаточным определительным, модель *N, который....* Например: *А теперь о призах, которые сегодня будут вручены, и номинантах.* (Антон Липкин. NHL Awards. Дацюк не смог завоевать «Селке Трофи», «Харт Трофи» у Перри, Томас взял «Везину» [Видео] // Советский спорт, 2011.06.23) [Там же]; *А теперь о болезненных снах-парадоксах, которые многие века порождали мистическую веру в потустороннее.* (В. В. Мезенцев, К. С. Абиляханов. Чудеса: Популярная энциклопедия. Том 2. Книга 4 (1991)) [Там же].

3. *А теперь о + указательное местоимение + придаточное местоименно-определяющее.*

Например: *А теперь о тех, кого россиянкам следует опасаться.* (Ольга Захарова. Петрова наша Надежда! // Советский спорт, 2006.05.27) [Там же]; *А теперь о тех, чью душу по-настоящему терзают муки одиночества.* (Добрюха Елена. Желанье тайное мое не быть одной // Труд-7, 2001.08.27) [Там же].

Кроме вышеупомянутых типов заполнения валентности предлога, выделяются особые типы с субстантивированными прилагательными. Они рассматриваются нами как самостоятельные скрепы-фразы, возникшие на базе скрепы «А теперь о...». К ним относятся: «А теперь о (самом) главном»; «А теперь о другом». Эти скрепы вводят самое важное или другое новое содержание текста, которое не заявлено в предшествующем контексте. Примеры:

(1) ...*А теперь о главном.* Цены на новую Elantra начинаются от 694900 руб. и заканчиваются на отметке 899900 руб. за топовую версию Sport 1.8 с автоматом. ... (Матвей Дышло. Новая Elantra: главное – цена // РБК Дейли, 2011.10.13) [Там же].

(2) ... *Но об этом скажу позднее. А теперь о другом.* Когда человек читает книгу или смотрит спектакль, он внимательно, а часто и взволнованно следит за ходом действия, знакомится с характерами действующих лиц, оценивает язык произведения и все прочие компоненты пьесы или спектакля. ... (Виктор Розов. Удивление перед жизнью (1960-2000)) [Там же].

Таким образом, можно сделать следующие выводы. Во-первых, существует несколько возможностей заполнения валентности предлога в структуре скрепы «А теперь о...». Валентность предлога заполняется существительным. Это может быть одиночное существительное, суще-

ствительные, объединенные в сочинительный ряд, существительные с адъективным или субстантивным распространителем, а также с распространителем – придаточным предложением. Во-вторых, главная функция скрепы – функция введения новой микротемы.

СПИСОК ЛИТЕРАТУРЫ

1. Прияткина А.Ф., Стародумова Е.А. Текстовые скрепы в «Словаре служебных слов» // Сибирский филологический журнал. – 2015. № 2. – С 134–141.
2. Прияткина А.Ф. Текстовые «скрепы» и «скрепы-фразы» (о расширении категории служебных единиц русского языка) // Русский синтаксис в грамматическом аспекте (синтаксические связи и конструкции): избранные труды. Владивосток: Дальневосточный университет, – 2007. – С. 334–344.
3. Ван Ц., Шереметьева Е.С. Текстовая скрепа «Теперь о...»: лексические модификации и специфика функционирования // Филологические науки. Вопросы теории и практики. Тамбов: Грамота, – 2020. № 7 (13). – С. 129–134.
4. Большой толковый словарь русского языка / Сост. и гл. ред. С.А. Кузнецов. – СПб.: Норинт, 1998. – 1536 с.
5. Национальный корпус русского языка [Электронный ресурс]. URL: <http://www.ruscorpora.ru> (дата обращения: 22.02.2021).

Вэй Хуэйминь (Китай)

Дальневосточный федеральный университет, г. Владивосток

Научный руководитель: Шереметьева Елена Сергеевна,
д. филол.н., профессор

РОЛЬ ЛЕКСЕМЫ «К ПРИМЕРУ» В ПОЗИЦИИ АБСОЛЮТНОГО КОНЦА ПРЕДЛОЖЕНИЯ В СОВРЕМЕННОМ РУССКОМ ЯЗЫКЕ

В ходе развития русского языка появляются служебные слова, формирующиеся на основе знаменательных слов, чаще всего – на основе косвенных форм существительных. Наш объект исследования лексема «к примеру» относится к таким единицам.

Лексема «к примеру», возникшая на базе существительного «пример» с помощью предлога «к», в «Большом толковом словаре русского

языка» С.А. Кузнецова имеет помету «в значении вводного словосочетания» [1, с.982].

В «Русской грамматике» 1980 «к примеру» включается в группу вводных слов и словосочетаний, оформляющих субъективно-модальное значение акцентирования [2, с. 229].

С точки зрения прагматики «к примеру» используется говорящим для введения иллюстрации, подтверждающей высказанную им мысль.

«К примеру» участвует в передаче логических отношений общего-частного. С точки зрения синтаксиса конструкций эта лексема входит в круг единиц, оформляющих в пояснительной конструкции отношения включения [3, с. 74]. Включение рассматривается исследователями как один из видов пояснительной конструкции, в которой «частное представляет общее не в полном объеме, а выступает как случай, как пример» [там же].

Лексема «к примеру» может иметь разное местоположение в предложении: позицию абсолютного начала предложения, позицию абсолютного конца предложения, а также находится внутри предложения. Задача данного исследования – выяснить, может ли лексема «к примеру» оформлять логические отношения общего и частного, если она занимает место конца предложения.

Сначала рассмотрим примеры – эталоны.

Эталонное употребление – в позиции между двумя компонентами, связанными отношениями общего и частного.

(1) *В невесомости гораздо лучше идет исследование поверхностно активных веществ, к примеру — мыла.* [Между небом и землей // «Знание - сила», 1998].

(2) *В последнее время много говорится о возможностях инвестирования в Россию, к примеру, об открытии там производств.* [И. И. Студенников. Интервью латвийской газете «Телеграф» // «Дипломатический вестник», 2004].

Такое употребление «к примеру» считаем эталонным, потому что в приведенных предложениях есть конструкция, состоящая из двух компонентов (они выделены жирным шрифтом), которые связаны лексемой «к примеру». Первый компонент называет общее (*активные вещества, инвестирование*), второй компонент называет одно из частных проявлений этого общего (*мыло, открытие производств*).

Как видно из определения включения, данного выше, такие отношения всегда предполагают выбор, поскольку общее состоит из нескольких явлений, событий, предметов. «К примеру» в предложениях сигнализирует о том, что говорящий для иллюстрации своей мысли вы-

брал в качестве примера какое-то одно явление или предмет из ряда подобных предметов или явлений.

Теперь рассмотрим предложения, в которых «к примеру» занимает позицию абсолютного конца предложения.

(3) *Еще вроде как зима, а я зимой не езжу уже два года и испытываю от этого несказанное удовольствие. Другое дело – наприроду, в горы, к примеру.* [Анатолий Кириллин. С собой не возьму // «Сибирские огни», 2012]. В этом предложении тоже есть два компонента, но они расположены контактно, а показатель отношений «к примеру» расположен после второго компонента. Его можно убрать из этого предложения, грамматически предложение сохранится, в нем не будет информации о выборе: *Другое дело – на природу, в горы.* В таком предложении между компонентами *на природу, в горы* устанавливается другой вид пояснительных отношений – уточнение. При уточнении «второй член ряда более точно (узко) определяет то, что названо первым членом» [2, с. 176]. В зависимости от того, какое служебное слово будет связывать эти компоненты конструкции, будут разные отношения, например: на природу, а именно в горы – отношения конкретизации; на природу, к примеру в горы – отношения включения. Только в последнем примере добавляется указание на возможность выбора. Значит, в предложении (3) только благодаря лексеме «к примеру» выражаются логические отношения общего и частного, сопровождающиеся указанием на выбор.

Рассмотрим еще несколько примеров.

(4) *<он> держал в руке большую утиную ножку, как какой-то посторонний предмет. Курительную трубку, к примеру.* [В. М. Шапко. Синдром веселья Плуготаренко // «Волга», 2016].

(5) *Среднегодовые величины вычисляются для отрезков времени в несколько десятков лет. Сорок лет, к примеру.* [А. М. Городницкий. Тайны и мифы науки. В поисках истины (2014)].

(6) *Всякие бумажки надо переоформить, все посмотреть. То же наследство Николь, к примеру.* [Вацлав Михальский. Прощеное воскресенье // Октябрь, 2009].

В приведенных примерах тоже есть два контактно расположенных компонента, один из которых называет общее, а другой – частное. В первый компонент входят слова со значением неопределенности: *какой-то, несколько, всякие*. Второй компонент конкретизирует эту неопределенность: *какой-то предмет – курительная трубка; несколько десятков лет – сорок лет; всякие бумажки – наследство*. Лексема «к примеру» расположена после второго компонента. Если эту лексему убрать, указанного типа отношений не будет и все предложения не будут грамматически правильными, например: *Среднегодовые величины вычисляются*

ся для отрезков времени в несколько десятков лет, сорок лет. Только благодаря лексеме «к примеру» между названными компонентами оформляются отношения общего-частного, а сами предложения грамматически верные. Особенность примеров (4)-(6) в том, что в них есть парцелляция, но если их сделать без парцелляции, все равно отношения общего-частного будут выражаться только лексемой «к примеру», ср.: *Среднегодовые величины вычисляются для отрезков времени в несколько десятков лет, сорок лет, к примеру.*

Поскольку «к примеру» связано с семантикой выбора, оно часто используется в сочетаниях с союзом «или». В тех случаях, когда «к примеру» занимает позицию конца предложения, в его контексте тоже может быть союз «или»:

(7) *Ну, что ты хочешь? Большой дом, яхту на лазурном берегу, или маленький домик в деревне, стакан портвейна, луковичу и какой-то домик в Тиховке, или там что-то рисовать, к примеру.* [Александр Клейн. Мы же не козлы? // «Пятое измерение», 2003].

Мы рассмотрели случаи, когда в предложении есть два компонента, на отношения между которыми указывает лексема «к примеру».

Теперь рассмотрим предложения, в которых нет двух компонентов:

(8) *В брата влюбляются одноклассницы. Девушки пишут ему стихи, он тоже им отвечает, они как бы инкогнито приносят к нашей квартире для Мурата поздравления с тортом, к примеру.* [А. А. Тахо-Годи. Жизнь и судьба: Воспоминания (2009)].

(9) *Русским абсолютно наплевать на все эти пафосные церемонии типа «Оскара», от которых сходят с ума американки, к примеру.* [Юлия Шигарева. Фотопровокация (2001) // «Аргументы и факты», 2001.04.04.].

В подобных текстах «к примеру» показывает, что явление или событие, названное тем компонентом, который выделяется с помощью этой лексемы, только один из возможных вариантов, что могут быть и другие. Например, церемонию «Оскар» могут очень любить не только американки, но и представительницы других стран. Если убрать «к примеру», то указания на варианты не будет, ср.: *Русским абсолютно наплевать на все эти пафосные церемонии типа «Оскара», от которых сходят с ума американки.* Таким образом, несколько ситуаций, событий или предметов прямо не названы, но они подразумеваются.

Итак, наше исследование показало, что в позиции абсолютного конца предложения лексема «к примеру» так же указывает на отношения включения (логические отношения общего и частного), как и когда она находится в позиции между двумя компонентами конструкции. Для контекстов, в которых употребляется лексема «к примеру», характерно

наличие союза «или», потому что у «к примеру» и у «или» есть общая семантика «выбор». По результатам исследования можно сделать вывод, что лексема «к примеру» является главным показателем отношений общее-частное в тех случаях, когда в предложении нет конструкции из двух компонентов. В таком случае лексема «к примеру» создает эти отношения.

СПИСОК ЛИТЕРАТУРЫ

1. Большой толковый словарь русского языка / Сост. и гл. ред. С.А. Кузнецов. СПб.: Норинт, 1998. — 1536 с.
2. Русская грамматика: 2 т. Т. II. Синтаксис / гл. ред. Н.Ю. Шведова. М.: Наука, 1980. — 709 с.
3. Прияткина А.Ф. Синтаксис осложненного предложения. М.: Высшая школа, 1990. — 176 с.

Гао Юе (Китай)

Государственный институт русского языка им. А.С. Пушкина, г. Москва

Научный руководитель: Катышев Павел Алексеевич,
д.ф.н., профессор

ЭКСПЛИКАЦИЯ СТЕРЕОТИПНЫХ ПРЕДСТАВЛЕНИЙ О КИТАЙСКИХ ПРЕДПРИНИМАТЕЛЯХ

Исходя из многих источников литературы, отзывов окружающих людей, дискуссий на просторах сети, формирование экономических взаимоотношений с Китаем, это то самое направление, на которое обращают внимание больше всего. Можно считать, что это самая интересная сфера грядущего интернационального бизнеса относительно Российской Федерации, и с этой позиции интерес, проявляемый к данной стране, ее людям, летописи и культуре, если рассматривать это с позиции российских бизнесменов, можно считать абсолютно естественным результатом.

Понятие «стереотип» трактуется как «схематический, стандартизированный образ или представление о социальном явлении или объекте, обычно эмоционально окрашенный и обладающий устойчивостью. Выражает привычное отношение человека к какому-либо явлению, сложившееся под влиянием социальных условий и предшествующего опыта» [4, с. 125].

Основные функции стереотипного оценивания, по У. Липпману, состоят в экономии умственных усилий и защите групповых ценностей, авторитетов, взглядов и мнений [1, с. 330]. Стереотип создает иллюзию идентификации людей и впоследствии деформирует взаимопонимание в условиях дефицита времени. Он является, по словам Б. Д. Парыгина, чем-то вроде «готового ответа, освобождающего от самостоятельных, напряженных и ответственных решений» [2, с. 192-194].

Конкретно в адрес китайского национального стереотипа и исследователей, и практиков бизнеса ожидает всем известная опасность. Большие политические катаклизмы могут бесконечно кардинально воздействовать на национальный стереотип. Здесь Китай и Россия в понимаемой всем норме схожи: как 70 лет коммунистического строя оставили яркий след на культурные реалии и общественное сознание у большинства российских граждан, таким образом, точно такие же обстоятельства в Китае не могли не запомниться китайской культуре и народу. Однако исследовательский материал, который мог бы быть надежным, по данным изменениям практически невозможно найти (коммунистические режимы, исходя из своей структуры, отклоняют всякое объективное исследование). И по этой причине характеристики интернационального стереотипа, которые перечислены ниже, дают понимание характеристик стандартного китайского менталитета, нежели современного. Впрочем, подобает со всей определенностью признать, что:

а) даже половина века коммунистического режима вряд ли была бы способна развеять общенациональный стереотип, структура которого складывалась на протяжении многих тысячелетий на основе столь же древней культуры.

б) сама коммунистическая система в период правления Дэн Сяопина из экономических реформ стала внушаемо бережнее и с огромным вниманием относиться к национально-культурным уставовкам Китая, осознав то, что именно в их правильном использовании скрываются наиболее интересные ресурсы для переустройства державы (подтверждением тому является финансовая деятельность пореформенной Китайской Республики за последние тридцать лет).

Оттого установленный общенациональный стереотип, который представлен ниже, возможно считать, что он соответствует действительности. Говоря относительно основных характеристик китайского стереотипа, нужно, прежде уточнить то самое основательное воздействие конфуцианства. Очевидно, что образ «благородного мужа» располагается в центре системы конфуцианского течения. Известно также, что такой образ Преподаватель наградил пятью основными качествами: верностью, дипломатичностью, рассудком (опытом и знаниями) и чело-

вечностью. К ним прилегает сыновняя почтительность, понимая в самой большой сути, как почитание и повиновение старшим в принципе. Судя по всему конкретно в конфуцианском контексте и нужно воспринимать китайский стереотип.

Его основополагающая особенность — акцентуантная сумма подчинения, упорства и терпения. Собственно, данные три черты сформировывают образ кроткого и послушного китайца, незыблемо почитающего старших и свое руководство, долготерпеливо и упорно работающего, беспрекословно разрушающего мучительности жизни. Исключительно таковые люди могли воздвигнуть великую китайскую стену, продолжать длительные борьбы и оставаться послушливыми и терпеливыми объектами самых необузданных коммунистических опытов. И именно таковые люди сумели вытянуть исключительно малоразвитую державу на прогрессивные этапы технологические и экономические и распространить товары на весь мир.

Данный пункт особенно важен для международного менеджера: с точно тем же упорством и упорством китайский компаньон будет достигать максимально доходных условий сделки, исключительно упрямо трудиться над тем, дабы получить из нее все, что исключительно возможно, смирением и стеснительной улыбкой отвечая на достоверные жалобы партнера (и настойчиво мастера все по-своему). Все сказанное выше никак не стоит интерпретировать в отрицательном смысле; тут абсолютно не подходят оценки в шкале «хорошее — плохое». Российскому менеджеру подобает элементарно понять, что в деловых связях он вынужден все это учитывать и иметь не меньшее терпение и упорство, не хуже обладать собою, нежели его китайский партнер. Имеется тут и еще один камень преткновения. Многие исследователи и люди, продолжительно жившие в Китае, обращают внимание на то, что приверженность справедливости и отрицание обмана, как бы помягче сказать, — не самая мощная сторона национального стереотипа. Китайцы обманывают друг друга и партнеров довольно часто и при этом (опять же по подтверждениям очевидцев) не испытывают особенных угрызений совести.

Рискну обратить внимание на тот факт, что, вообще говоря, в конфуцианском виде «благородного мужа» данной черты всего-навсего нет: правдивость совершенно не является непременной чертой образа. Ради справедливости отметим, что в поучениях самого Учителя имеется требование «серьезного и правдивого отношения к делу», но в основном элементе учения ничего про это не говорится. Возможно, это — не наилучшее разъяснение предоставленного отталкивающего феномена, однако помнить о нем международному менеджеру не мешает: тща-

тельное наблюдение всех обоюдных обязательств в соответствующих документах, отчетливое фиксирование и взаимный контроль их выполнения — это все неперенные условия работы с китайским партнером. Как и готовность к тому, что упорство, с одной стороны, и хладнокровие к обману, с другой, нередко приводят к тому, что китаец устремляется не просто сделать все по-своему, но и, что называется, пропустить мимо ушей условия партнера касательно неких изменений в работе, технологии, товаре. Сообразно появляется отклик партнера на китайское упорство (и зачастую—достаточно эмоциональная), в то время как следует, по известному формулированию героя М. Булгакова, «лечить похожее подобным». А именно: с китайским партнером недостаточно просто условиться об изменениях, — необходимо бесконечно долготерпеливо пройти по ним несколько раз, зафиксировать их на бумаге и, что самое главное, терпеливо и настойчиво (по-китайски!) проверять исполнение любого пункта договоренностей.

Еще большего внимания завоевывает другое, не меньше проблематическое последствие из сочетания двух свойств стереотипа. Идет речь про то, что китайское трудолюбие сущность производная от терпения и упорства (в том числе и в исполнении работы), но, будучи лишено довольно возвышенных критериев правдивости и добросовестности, оно нередко может вести к низкокачественным итогам работы, а не вдаваясь в пространные рассуждения, это трудолюбие не гарантирует, как, например, в японском варианте (см. ниже), высококачественных товаров и услуг. И вновь у международного менеджера имеется только одно прочное средство заключения данной проблемы: скрупулезное наблюдение и жесткий анализ не столько окончательного результата работы (может быть уже поздно), сколько ее пошагового процесса и промежуточных результатов. Естествен в данной связи вопрос: что делать, если, например, наше предприятие приобретает через партнера уже готовые изделия — не будешь же посылать своих контролеров за 10 тысяч километров реализовывать пооперационный контроль. Не беремся вручать рецепты: в любом случае имеется своя особенность и свои возможности, но помнить о низком качестве очень многих китайских продуктов и понимать, что оно — в различных аспектах последствие национального стереотипа, и будет главным шагом грамотного международного менеджера к поиску заключения данных задач. Кое-какие черты национального стереотипа представляются снаружи незначительными, но в самом деле обстоятельный партнер всегда может извлекать пользу из знания данных характеристик и их грамотного использования. Приведем в данной связи немного фактических нужных соображений:

а) как и все восточные граждане, китайцы бесконечно привержены ритуалам, чинопочитанию, оставлению всех внешних атрибутов совершенства и крайне мучительно выдерживают «потерю лица». В. В. Собольников отмечает, что «с ценностью формы в обыденном сознании китайца тесно связаны такие этнопсихологические феномены, как концепции «лица» и «стыда». Она во многом обуславливает мотивационную сторону коммуникативного поведения китайца» [3, с. 49]. Потратив не сильно огромные усилия на следование соответствующих протокольных норм, показывая долговременную (и подчеркнутую) предупредительность к китайским партнерам, деликатно помогая им «сохранять лицо» и в самых нелегких ситуациях, благоразумный международный руководитель накапливает очки и обеспечивает обоюдность партнера;

б) китайцы впечатлительны к шутке и юмору, склонны отозваться на подходящие инициативы другой стороны, а это — серьезный пункт в трудном и изнурительном (особенно — в начале бизнеса) общении с этим непростым партнером. Нередко своевременная забава либо веселое замечание помогают миновать нелегкое место в деловом общении;

в) сыновняя и братская обходительность имеет в китайской бизнес-практике немало занятное преломление: отлично от других (прежде всего — западных) деловых людей, китайцы сильно расположены спутывать домашние и деловые взаимоотношения и уверены, что бизнес исключительно выигрывает от распространения в нем родственных связей. Напоследок — мелкое замечание, затрагивающее хуацяо — этнических китайцев, живущих и работающих за границами страны. Излишне утверждать об их громадных деловых способностях — довольно только припомнить о той значительной роли, которую они сыграли в развитии сегодняшнего Китая и в обеспечении ему многосторонней помощи в мире. Вопрос же, кой уместен в контексте статьи, может стать установлен так: насколько эти черты национального стереотипа, какие отмечались выше, приложимы к данной группе китайцев? По-видимому, определенный отклик тут невозможен: это целиком зависит от страны, семьи, разумеется и просто от личности человека, а выше в статье многократно затрагивались вопросы взаимовлияния цивилизаций и способности сохранения национального стереотипа среди иной культуры. Тем не менее две вещи возможно констатировать достаточно определенно, а именно: превосходное знание китайского национального стереотипа полезно, во-первых, сейчас тем, что в подавляющем большинстве хуацяо так или напротив устремляются удерживать общенациональный стереотип в наилучших его чертах, и, во-вторых, сейчас потому, что эти знания (вовремя и тонко демонстрируемые) гарантируют

российскому международному менеджеру абсолютное признание и расположение народных китайцев.

СПИСОК ЛИТЕРАТУРЫ

1. Куницына В.Н., Казаринова Н.В., Погольша В.М. Межличностное общение: учеб. для вузов. СПб., 2001. – 544 с.
2. Парыгин Б.Д. Анатомия общения: учеб. пособие. СПб., 1999. - 300 с.
3. Собольников В.В. Этнопсихологические особенности китайцев: научное издание - Новосибирск: СибАГС, 2001. - 132 с.
4. Тер-Минасова С.Г. Язык и межкультурная коммуникация. М., 2000. - 261 с.

Ду Цзинцзэн (Китай)

Российский университет дружбы народов, г. Москва

Научный руководитель: Перфильева Наталия Владимировна,
к. филол.н., доцент

РЕПРЕЗЕНТАЦИЯ ПРЕДСТАВЛЕНИЙ О СВАДЬБЕ И БРАКЕ В РУССКИХ И КИТАЙСКИХ ПАРЕМИЯХ

Свадьба – это семейная традиция, отраженная в каждом языке и культуре, которая реализована в ряде культурных ритуалов, обычаев и обрядов. Свадьба – это день, когда двое молодых людей решили жить дальше вместе, чтобы любить и уважать друг друга навсегда. Что касается лингвокультурологического подход к изучению свадебного дискурса ученые заявляют о его культурном, лингвистическом, психологическом и социальном значении для науки. Прежде всего вербальное и невербальное воплощение самого значимого положительного социального события заключаются в свадебных коммуникациях, во-вторых, в самом свадебном ритуале, который формирует важную для этноса лингвокультурную концепцию. Таким образом, изучение самого языка имеет ключевое значение для нашего понимания культурного познания.

В современной лингвистике наблюдается интерес к базовым понятиям национальной культуры, в частности, к понятию «свадьба» увеличивается. Определение основных характеристик лакунов в переводе понятий и реалий свадебного ритуала и приемов его устранения в процессе

межкультурного общения также составляет актуальный научный интерес.

В научных исследованиях по анализу свадебной традиции как лингвокультурологического феномена, исследовано понятие «свадьба» с точки зрения когнитивной лингвистики как культурно отмеченное понятие. В диссертационном исследовании. Лингвист Дун Жань в своей диссертации [7] выполнил сравнительный анализ понятия «Свадьба», выявив общие и специфические особенности концепта в русской и китайской лингвокультурологии. В исследовании А.Р. Габбасовой [4], посвященной сравнительному исследованию концепта «Свадьба», отраженного в русской и башкирской лингвистической картине мира, проанализированы речевые жанры, формирующие свадебное общение в лингвокультурологии и исследуется сходство и несходство концепта в русском и башкирском текстах. Ещё одного сравнительное исследование свадебного дискурса китайского и русского языков было проведено Го Пинтином [5], в нем проведено сравнительное исследование китайских и русских пословиц и поговорок, выявлены универсальные и специфические особенности «Свадьбы» и пропозициональные функции ритуальных текстов свадебных обычаев.

Материал для данной статьи был отобран методом сплошной выборки из следующих литературных источников: Введенская Л.А. Китайские пословицы, поговорки, Жуков В.П. Словарь русских пословиц и поговорок, пословицы русского народа: Сборник В. Даля. в 2-х т. Т.1, Е Фанлай. 叶芳来俄汉谚语俗语词典 Русско-китайский словарь пословиц и поговорок. 北京 : 商务印书2005, Самохина Н. Китайские и тибетские пословицы и поговорки [1,3,8,9,10,11].

Набор основных ценностей, представленных в китайских и русских свадебных пословицах и поговорках, ценностичен - любовь, семейное счастье, продолжение рода. [执子之手, 与子偕老] – *держитесь за руки, старейте вместе*; [凤凰于飞]- *два феникса в полёте – счастливые супруги*; *Любовь и совет – то и гора нет*; *Жить в любви и уважении*.

В пословицах подчеркивается важность семейного единения, взаимопонимания, взаимной поддержки, народная мудрость призывает супругов придавать меньше значения материальным ценностям: [娶妻当娶贤] – *Мужчине следует выбрать невесту по её внутреннему миру*; [同甘共苦]- *Верная жена делит невзгоды с мужем. С милым рай и в шалаше*; *Не в деньгах счастье, а во взаимном согласии*.

Люди издавна считают, что жена мужу предначертана судьбой свыше, а именно: Богом суждена и смерть, и жена. Русская и китайская народная мудрость гласит, что невесту нужно выбирать по своему разумению, не по красоте, а по её внутреннему миру. [结发为夫妻, 恩爱两不疑] - *Жену, разделившую с тобой горя рок, назначенную судьбой, не смей гнать за порог.*

Язык – это своеобразное зеркало жизни простых людей, способное отражать не только настоящее, но и прошлое. В Древнем Китае это была традиционная поза женщины, символизирующая по отношению к мужчине вежливость и смирение. Эта гендерная структура нашла свое воплощение во фразеологии [男耕女织] – *мужчины пахут, а женщины ткут.*

В России жизнь замужней женщины была очень сложной – она вступала в чужую семью и оказывалась в полной зависимости от мужа и его семьи. Это отражено в русских пословицах, описывающих важность выбора супруга, ведь этот выбор определял дальнейшую судьбу самой девушки и судьбу ее детей: *Как наденут венец, то всему конец; Замуж выходи, да в оба гляди; На красивого любоваться приятно, а жить легко с умным; Покроют головушку, наложат заботушку.*

Дочь оказывалась нежеланной, невыгодной не только потому, что, повзрослев, девочка бросает родителей и уходит в чужой дом, в тот самый момент, когда она может разделить домашние дела семьи, но и потому, что даже когда она выходит замуж, родителям приходилось готовить приданое. цзячжуан (嫁妆), что часто, по словам родителей девочки, было чистой потерей. Популярная китайская пословица гласит:

[嫁出去的女儿, 泼出去的水] – *«Замужняя дочь подобна пролившейся воде».*

Положение замужней женщины в Китае отражено в следующих языковых единицах:

1) слова: [家里人] или [屋里人] - *она, та, которая сидит дома;* [孩子他娘] – *мать детей;* [贱内] - *моя (презренная жена);* [拙荆] - *моя (несчастливая) жена;*

2) фразеологизмы: [重男轻女] – *ценить мужчин и принижать женщин;* [男尊女卑] – *считать мужчин выше женщин;* [红颜薄命] – *у красивой женщины непростая судьба;*

3) пословицы и поговорки: [女子无才便是德]- *добродетель женщины – не иметь таланта*; [女人头发长见识短]- *длинные волосы и короткое остроумие*; [红颜祸水] – *красивая женщина всегда является источником злаи т. д.*

И все же, по большей части, идея свадьбы и брака и, соответственно, лексема, обозначающая свадебные реалии, имеет положительное коннотативное значение в русской и китайской лингвокультурах. Пословица – это своего рода модель познания мира постольку, поскольку как в пословицах первоначальный смысл наивного восприятия и понимание концепции этого мира остается, в некоторых случаях пресловутая семантика немного трансформируется в ценностно-нормативное пространство современной.

В Древнем Китае все, что было связано со сферой чувств, с эмоциональным началом, личными переживаниями, ответственностью и интересами, отодвигалось на задний план в разряд долга. Возможно, поэтому узы, связывающие супругов в Древнем Китае, отличались большой прочностью: [男怕入错行, 女怕嫁错郎] – *Мужчине следует волноваться, что неправильно выберет профессию, а девушке – что неправильно выберет мужа.*

Несмотря на то, что молодые люди не знали друг друга до того момента, когда невесту в красном паланкине привезли в дом ее мужа, между супругами в большинстве случаев существовала настоящая любовь и привязанность, что отражено в следующих паремиях: [执子之手, 与子偕老] – *Держитесь за руки, старейте вместе*; [厮守终生] – *Быть вместе навсегда.*

Данные пословицы и поговорки показывают, что муж и жена должны стать единым целым. Для китайского менталитета, для китайской культуры очень важны взаимопонимание и мир в семье, о чём свидетельствует большое количество пословиц на данную тему. Особое почтение придают китайцы верности жены своему мужу, её смирению судьбе и невзгодам: [贤妻爱母, 贤子尊师]- *Любящая жена уважительна к свекрови, а любящий сын уважителен к учителю*; [终身大事]- *супружество – путь в будущее.* Русских пословиц, содержащих позитив, существенно меньше.

Анализ понятия «свадьба» показал, что его частота и значение в русской и китайской лингвокультуре очень актуальны. Важно уточнить, что наряду с идеей свадьбы как праздника, радостного события, суще-

ствует представление о том, что брак ложится тяжелым бременем ответственности на обоих супругов, когда они женятся. Многогранность явления подтверждает его концептуальность в русской и китайской языковой картине мира.

Итак, сравнив и проанализировав представленные выше пословицы и поговорки о свадьбе и семейной жизни в китайском и русском языках, сформулируем выводы.

Большое внимание в китайской культуре уделяется гармонии семейных отношений. В китайском и русском языках речевым формулам не присущи ярко выраженные отличия, но при этом они достаточно многообразны и выразительны стилистически. Совокупность основных ценностей, присущих китайской и русской свадьбе идентичны. Исследование свадебных традиций с лингвокультурологической точки зрения способствует межкультурному общению, предоставляет изучающим иностранный язык теоретический и практический материал и, наконец, способствует политическим, социальным и другим взаимоотношениям между странами. Информация, заложенная в паремиологическом фонде национального языка, накладывает отпечаток на восприятие мира носителями русского и китайского языка и напрямую влияет на качество коммуникативных процессов, в которые они входят.

СПИСОК ЛИТЕРАТУРЫ

1. Безденежных Н.С. Пословицы и поговорки русского народа. – М.: «Феникс», 2012. – 348 с.
2. Белая Е.Г. Современный городской свадебный обряд в Северо-Восточном Китае // Россия и АТР. – 2010. – № 4. – С. 64-68.
3. Введенская Л.А. Китайские пословицы, поговорки. – СПб., 2012. – 120 с.
4. Габбасова, А. Репрезентация концепции «Свадьба» в русской и башкирской языковой картине мира: диссертация ... кандидата филологических наук.- Волгоград Уфа, , 2013. 173 с.
5. Го Пинтин. Репрезентация семейных традиций в русской и китайской языковых картинах мира : диссертация ... кандидата филологических наук : Уфа, 2018.
6. Гузиёкова, С. Когнитивно-прагматический аспект лукунарности концепта «Свадьба» : диссертация ... кандидата филологических наук.- Уфа 2011. 207 с.
7. Дун Жань. Концепт "Свадьба" и свадебная коммуникация в русской и китайской лингвокультурах : диссертация ... кандидата фи-

- олологических наук.- Волгоград, 2009.- 183 с.: ил. РГБ ОД, 61 09-10/1178
8. Жуков В.П. Словарь русских пословиц и поговорок. – М., 2000. – 537 с.
 9. Пословицы русского народа: Сборник В. Даля. в 2-х т. Т.1 / Вступит.слово М. Шолохова; М.: Художественная литература. 1989. – 431 с.
 - 10.Самохина Н. Китайские и тибетские пословицы и поговорки. – М.: «Эксмо», 2010. – 336 с.
 - 11.叶芳来俄汉谚语俗语词典 Е Фанлай. Русско-китайский словарь пословиц и поговорок. 北京 : 商务印书2005 – 375 页 Пекин: Шаньу иньшугуань, 2005. – 375 с.

Дуань Юйкэ (Китай)

Томский государственный университет, г. Томск

Научный руководитель: Павлович Кристина Константиновна,
к. филол. н., доцент

ЭПИТЕТ В ПРОИЗВЕДЕНИЯХ А.П. ЧЕХОВА «ТОСКА» И ЛУ СИНЯ «МОЛЕНИЕ О СЧАСТЬЕ»

Эпитет является одним из разновидностей тропов, средств художественного языка. Он описывает человека, предмет и явление, с целью создания яркого образа лирического героя, выполняет эстетическую, экспрессивную, оценочную, конкретизирующую функции.

Проблема «эпитета» давно вызывала у учёных большой интерес, в том числе у древнегреческого философа Аристотеля. Аристотель связал употребление эпитетов в тексте с вопросом о стиле речи, он считал эпитеты одними из главных признаков стиля, в поэзии, в прозе. Ещё существует широкое и узкое понимание термина. С точки зрения узкого понимания, эпитет является красочным поэтическим определением, появляющимся на базе переносного значения слова и выражающимся именем прилагательным. Согласно широкому пониманию, эпитет характеризует определение в соответствии с обычным прозаическим словоупотреблением, он включает в свой разряд имя существительное, деепричастие, наречие и т.д. Параллельно с этим эпитет был отнес к системе художественного изображения, то есть эпитет вышел на одинаковый уро-

вень с тропами. В своей работе будем использовать общезыковые эпитеты, народно-поэтические эпитеты, индивидуальные эпитеты.

1) Примеры эпитетов из текстов А.П. Чехова «Тоска» : «Живая краска», «Серые картины», «Палкообразные ноги» , «Тоска громадная», «Острая боль», «Крупный мокрый снег **лениво** кружится около только что зажженных фонарей», «Повылазило, что ли, **старый пес?**», «Вытягивает **по-лебединому** шею», «Куда черти несут?», «Сворачивай, дьявол!», «**Старая холера**, слышишь? – Ты слышишь, **Змей Горыныч?**», «Жена – сырая земля» , «Глаза Ионы тревожно и **мученически** бегают по толпам».

2) Примеры эпитетов из текстов Лу Синя «Моление о счастье» : «Лицо казалось **вырезанным из дерева**», «На её **безжизненном** лице ни разу не появилась улыбка», «Люди **маленькие**», «**Холодные усмешки**», «**Тяжёлый вздох**» , «**Тяжелые облака**» , «**Беспредельное счастье**».

3) Анализ эпитетов в тексте «Тоска» с учётом их семантического значения и функций.

В тексте образ снега символизирует пустоту, равнодушие: «**Крупный мокрый снег лениво кружится около только что зажженных фонарей**» (Ч. С. 326). Снег холодный, но он кружится около фонарей, излучающих свет.и Автор уподобляет образ снега жителям города, у них в душе холодно, и к Ионе они относятся так же холодно. Иона страдает от смерти сына, в этом глухом ожесточенном мире ему не с кем поговорить, открыть душу. Но он единственный человек, не имеет душевное тепло.

4) Анализ эпитетов в тексте «Моление о счастье» с учётом их семантического значения и функций.

«Лицо казалось вырезанным из дерева», дерево – многолетнее растение с твердым стволом и отходящими от него ветвями, образующими крону. В тексте Лу Синь четыре раза изображает изменение облика Сян Линь : впервые она приехала в Лучжэнь, «очень румяная, несмотря на темный цвет кожи.»; во второй раз вернулась в Лучжэнь – после потери мужа и сына: «только лицом она как будто потемнела и румянец пропал.»; в третий раз – после пожертвования денег на доску для порога в храме её по-прежнему ненавидят: «как-то сразу почернела вся, стояла растерянная»; в последний раз – героиня была изгнана из дома дяди «лицо Сян линь казалось вырезанным из дерева». Видно, что когда Сян Линь ушла из дома Лу Четвертого, она почти превратилась в живой труп, она слабая женщина, она долго страдает, но не решается негодовать и протестовать. Её настойчивость проявляется в том, что она рабо-

тает своими руками, никогда не отвечает на презрение окружающих. Сян Линь всеми силами делает всё, чтобы смыть с себя грех и жить счастливо, но её всегда прогоняют, не понимают. Лицо бедной героини было измождено, не озарялось улыбкой, Лу Синь с помощью описания внешности Сян Линь изобразил социальную проблему – общество преследует человека, лишает его счастья.

Таким образом, все эпитеты с одной страны значительно помогают авторам создать яркий образ «маленького человека», оттенить их личность, отразить атмосферу города, с другой страны показывают нам мрачную ситуацию в обществе, равнодушный и холодный мир, заставляют размышлять над нравственными вопросами: «из-за чего люди становятся холодными, эгоистичными?», «от чего зависит судьба маленького человека и чем закончится его жизнь?», вызывают у читателей сильный эмоциональный отклик в их душе.

СПИСОК ЛИТЕРАТУРЫ

1. Ожегов С. И., Шведова Н. Ю. // Толковый словарь русского языка [Текст] : 72500 слов и 7500 фразеологических выражений / С. И. Ожегов, Н. Ю. Шведова ; Российская АН, Ин-т рус. яз., Российский фонд культуры. - 2-е изд., испр. и доп. - Москва : Азъ, 1994. С. 556.

Жолдошбаева Элина Жолдошбаевна (Киргизия),
Мацкевич Нина Александровна (Россия)

Томский архитектурно-строительный университет,
Томский политехнический университет, г. Томск

Научный руководитель: Щитова Ольга Григорьевна,
д филол. н., профессор

ЗАИМСТВОВАНИЯ В СФЕРЕ АРХИТЕКТУРНО-ДИЗАЙНЕРСКОЙ ТЕРМИНОЛОГИИ

Одним из способов обогащения словарного (лексического) запаса языка является его пополнение путем иноязычного заимствования. Активное появление в русском языке иноязычных новаций, обладающих коммуникативной, когнитивной, социолингвистической актуальностью, составляет одну из характерных черт русского языка конца XX и XXI столетий [1, с. 27]. В связи с тенденцией к глобализации и интернацио-

нализации профессиональной деятельности и образования особую актуальность приобретает изучение профессионального языка, или языка для специальных целей [2; 3; 4], который интенсивно пополняется заимствованной терминологией [5; 6; 7 и др.]. Под заимствованием слов понимают «объективную закономерность развития словарного состава любого языка, основанную на том, что тот или иной язык вбирает в себя иностранные слова, пытаясь подстроить их фонетически и морфологически к условиям функционирования системы языка» [8, с. 107].

В дизайне архитектурной среды, достаточно молодой и активно развивающейся сфере профессиональной деятельности, происходит постоянный рост числа заимствованных терминов. Однако оперирование данными заимствованиями затруднено вследствие недостаточного их упорядочения, отсутствием новейших терминов в архитектурно-дизайнерских словарях. Поэтому актуальность темы данного исследования обусловлена необходимостью изучения иноязычных специальных номинаций профессиональной сферы «Дизайн архитектурной среды».

Цель работы – описание иноязычных терминов сферы дизайна архитектурной среды с точки зрения хронологии их появления в русском языке и источников заимствования. **Объектом** исследования выступили заимствования сферы дизайна архитектурной среды.

Материалом для исследования послужили тексты профессиональных интернет-сообществ в области дизайна архитектурной среды, научно-дизайнерской литературы, дизайнерских интернет-магазинов, Данные Национального корпуса русского языка (НКРЯ), лингвистических и архитектурно-дизайнерских словарей. В работе использованы приемы описательного и сравнительно-сопоставительного **методов** исследования, применяемые в современной лингвистике: общенаучные приемы наблюдения, сравнения, систематизации, а также лингвистические приемы этимологического, дефиниционного, компонентного и контекстного анализов.

В трудах ученых, посвященных лингвоконтактологии и терминоведению (Д.С. Лотте, С.В. Гринев-Гриневиц, И.Б. Голуб, Л.П. Крысин, В.М. Лейчик, Е.В. Маринова, О.Г. Щитова и другие), разработаны типологии иноязычных слов, построенные на разных основаниях. Е.В. Маринова полагает, что все классификации отечественных лингвистов делятся на универсальные классификации (генетические, хронологические и тематические) и специальные (по форме заимствования, способам номинации, отсутствию или наличию мотивированности) [9, с. 117].

Хронологическая классификация устанавливает время заимствования термина, однако часто достаточно сложно определить его точно.

Е.В. Маринова делит заимствования на старые (до 90-х гг. XX в.), *новые* (с 90-х гг. XX в.) и *новейшие*, слова абсолютной новизны, не зафиксированные в толковых словарях [10, с. 41].

В данной статье под новейшими заимствованиями мы понимаем «слова иноязычного происхождения, проникшие в русский язык, начиная с 1990-х гг. XX в. по настоящее время» [11, с. 279]. К числу новейших заимствованных терминов отнесены специальные номинации, зафиксированные в текстах Национального корпуса русского языка (далее – НКРЯ) не ранее указанного периода, а также не зафиксированные в НКРЯ и нормативных словарях русского языка.

В процессе заимствования слова участвуют два и более языка: *язык-реципиент* и *язык-источник* – обязательные участники. Язык-реципиент – это язык, «принимающий, заимствующий иноязычные элементы в свою систему» [12, с. 6]. Язык-источник – «язык, из которого производится заимствование» [13, с. 357].

В результате анализа текстов профессиональной направленности сферы дизайна архитектурной среды, обнаружены термины разных периодов заимствования в русский язык: 1) заимствования XVIII–XIX вв.; 2) заимствования XX века (до 1990 г.); 3) заимствования конца XX – XXI века (по настоящее время).

1. К группе заимствований, вошедших в русский язык в XVIII–XIX в., относятся термины, обозначающие стили интерьера (*ампир, барокко, бидермейер, маньеризм, модерн, шале, эклектика*), их элементы (*альков* ‘ниша в стене для кровати’, *арка* ‘криволинейное перекрытие проёма в стене’, *иллюстрация* ‘разновидность художественной графики’). Слова заимствованы из классических языков: древнегреческого, латинского, немецкого, французского.

Ампир – стиль в архитектуре, дизайне и искусстве, характеризующийся подражанием античным строениям: лепниной, потолками, усыпанными росписями, полы с узорами, изысканной мебелью, большими зеркалами и необычными аксессуарами [14]. Стиль ампир появился в России после Отечественной войны 1812 г. В НКРЯ термин зафиксирован с 1888 г. [15].

2. К заимствованиям XX в. (до 1990-х гг.) относятся архитектурно-дизайнерские термины, обозначающие преимущественно стили и направления дизайна интерьера (*баухауз, брутализм, бунгало, джаз, диско, кантри, китч, конструктивизм, модернизм*) и характерные для них элементы (*бульвар, декор, ар деко, ламбрекен*), а так же сам термин дизайн. Заимствования пришли в русский язык в основном из английского и французского языков.

Баухауз (нем. Bauhaus ‘Дом строительства’) – стиль интерьера, возникший в начале XX века в Германии и характеризующийся технологичностью, эргономичностью, представляющий простые лаконичные формы встроенной мебели конвейерного производства, стеклянные поверхности, пластиковые и металлические хромированные элементы, дерево, кожу, плотные натуральные [16]. В НКРЯ термин зафиксирован с 1926 г. [15].

3. Заимствования конца XX – XXI века. В группу иноязычных неологизмов, не зафиксированных в нормативных словарях русского языка, входят лексические единицы, заимствованные из английского, французского, датского, китайского и других языков *арт-объект, бендинг, био-тек, бионика, даунлайт, лаунж, лофт, опенспейс, параметризм, редизайн, румтур, стрит-арт, спа-салон, Туаль де жуи, фитодизайн, фен-шуй, фьюжн, фьюзинг, хюгге, шебби-шик, шоу-рум, экодизайн, эко-тек* и др.

Фьюжн (англ. fusion ‘сплав’) представляет собой направление дизайна интерьера, в котором строгость и простота сочетается со смешиванием элементов из других стилей, использованием различных расцветок, фактур, оригинальных декоративных элементов, крупной кафельной плитки, пробковых обоев [17]. В НКРЯ с 2002 г. [15].

Румтур / рум-тур (англ. room tour ‘обзор помещения’) – это «видео, показывающее обстановку комнаты или дома [18]. Отсутствует в НКРЯ.

В результате анализа терминологии профессиональной сферы «Дизайн архитектурной среды» можно сделать вывод о том, что в терминосистеме данной предметной области имеются заимствования, вошедшие в русский язык в разные периоды его развития. Ранние заимствования, вошедшие в русский язык в XVIII–XIX вв., являются в основном обозначениями классических архитектурных стилей, сохранившихся в современном дизайне интерьера. Источниками заимствования являются преимущественно классические языки, французский и немецкий. К заимствованиям XX века относятся номинации, вошедшие в русский язык в основном из английского.

Заимствованная архитектурно-дизайнерская специальная лексика активно пополняет русский язык, начиная с XVIII в. по настоящее время. Из текстов профессиональных интернет-источников методом сплошной выборки было выявлено более 110 номинаций. Наибольшую группу представляют новейшие заимствования (около 49% от общего количества проанализированных иноязычных слов), заимствования XVIII–XIX вв. составили 30%, заимствования XX в. – около 21%. Таким образом, с развитием дизайнерской деятельности словарный состав русского языка активно пополняется новыми лексическими единицами.

СПИСОК ЛИТЕРАТУРЫ

1. Щитова О.Г. Лексикографические источники изучения функциональной эквивалентности иноязычных новаций в русском языке начала XXI в. // Вестник Томского государственного университета. – 2012. – № 355. – С. 27–29.
2. Щитова О.Г., Дам Т.Н.Ч. Неисконная экологическая терминология в русском и английском языках // Филологические науки. Вопросы теории и практики. – Тамбов: Грамота, 2017. – № 5(71): в 3-х ч. Ч. 3. – С. 170–172.
3. Deniko R.V., Shchitova O.G., Shchitova D.A., Nguyen T. Lan. Learning terminology in the Age of Higher Education Internationalization: Problems and Solutions // Procedia: Social and Behavioral Sciences. – 2016. – № 215. – Pp. 107–111.
4. Shchitov A.G., Shchitova O.G., Shchitova D.A., Stasinska P., Doan T.C. Chieu. Features of the Learning Modular System Moodle Use in Teaching the Russian Language to Russian and Foreign Students at the Higher Education Institution // Procedia: Social and Behavioral Sciences. – 2015. – № 215. – P. 170–175. [Электронный ресурс]. – режим доступа: <http://www.sciencedirect.com/science/article/pii/S1877042815059686> (дата обращения: 20.03.2021).
5. Мацкевич Н.А., Щитова О.Г. Новейшие заимствования в русской терминологической сфере «Дизайн архитектурной среды» // Наука. Технологии. Инновации. Сборник научных трудов в 9 ч. – Новосибирск: Изд-во НГТУ, 2020. – Ч. 8 – С. 727–732.
6. Щитова О.Г., Нгуен Т. Лан. Лексика сферы информационных технологий в профессиональном дискурсе (на материале русского, английского и вьетнамского языков) // Филологические науки. Вопросы теории и практики. – 2016. – № 6 (60). Ч. 2. – С. 174–177.
7. Трофимова Н.А., Щитова О.Г. Иноязычные обозначения новейших строительных технологий в русском языке // Вестник Томского государственного педагогического университета. – 2020. – № 2 (207). С. 49–54.
8. Жеребило Т.В. Словарь лингвистических терминов. Изд. 5-е, испр. и доп. – Назрань: ООО «Пилигрим», 2010. – 486 с.
9. Маринова Е.В. Терминологические обозначения иноязычных слов разных типов и проблема классификации // Вестник Челябинского государственного университета. Филологические науки. Вып. 100. – 2016. – №4 (386). – С. 117–120.

10. Маринова Е.В. Иноязычная лексика современного русского языка : учеб.пособие. – М.: Флинта, 2012. – 288 с.
11. Щитова О.Г. Новейшая ксенолексика в русской речи XXI века: к определению объема понятия // Вестник науки Сибири. Серия 9. Филология. Педагогика. – 2012. – № 1 (2). – С. 278–286.
12. Щитова О.Г. Аспекты изучения иноязычной лексики русского языка: Методическая разработка. – Томск: Изд-во Том.гос. пед. унта, 1996. – 36 с.
13. Розенталь Д. Э., Теленкова М. А. Словарь-справочник лингвистических терминов. Изд. 2-е. – М.: Просвещение, 1976. – 543 с.
14. Все стили интерьера в дизайне: список 103 стиля // URL: <https://dzine.ru/vse-stili-interera#5> (дата обращения: 15.03.2021).
15. НКРЯ = Национальный корпус русского языка // URL: <http://ruscorpora.ru/new/index.html> (дата обращения: 15.03.2021).
16. Баухауз: архитектура и философия в интерьере // URL: <https://legko.com/blog/p/bauhauz-arhitektura-i-filosofiya-v-interere> (дата обращения: 22.03.2021).
17. Интерьер в стиле фьюжн: отличительные черты и главные правила // URL: <https://m-strana.ru/design/interer-v-stile-fyuzhn-otlichitelnye-cherty-i-glavnye-pravila/> (дата обращения: 22.03.2021).
18. Что такое рум-тур // URL: <https://khvorostin.com/dictionary/room-tour/> (дата обращения: 27.01.2021).

Кан Инань (Китай)

Государственный институт русского языка имени А. С. Пушкина,
г.Москва

**НАЦИОНАЛЬНО-ОРИЕНТИРОВАННАЯ МЕТОДИКА
КАК ОСНОВА СОЗДАНИЯ ЛИНГВОСТРАНОВЕДЧЕСКОГО
УЧЕБНОГО СЛОВАРЯ (НА ПРИМЕРЕ ЛЕКСИКИ «ГРАБЛИ»
В КИТАЙСКОЙ АУДИТОРИИ ПРОДВИНУТОГО ЭТАПА)**

Работа выполнена при финансовой поддержке Государственного комитета КНР по управлению фондом обучения за границей, проект Лю Цзинь Оу.

Статья посвящена обучению наименованию предметов и явления традиционного русского быта (НПЯТРБ) китайским учащимся продвинутого этапа с помощью лексики «грабли». Национально-

ориентированная методика предлагает сопоставительные сходства и различия при отборе и представлении учебного материала на занятиях. В ней также рассматриваются методические рекомендации к работе по усвоению лексики НПЯТРБ в китайской аудитории как основа создания лингвострановедческого учебного словаря.

Ключевые слова: национальная-ориентированная методика, лингвострановедческий учебный словарь, китайская аудитория, наименование предметов и явления традиционного русского быта (НПЯТРБ), грабли.

В современном исследовании по обучению преподавания русского языка как иностранному постепенно выявляется идея о том, что владение максимального лексического состава языка является элементарной основой усвоения второго языка. Русский язык, который не только отражает менталитет русского народа: особенность культуры и его черты вещественной и религиозного мышления, являясь важным средством общения для получения продуктивного результата в процессе межкультурном коммуникативном общении, а также имеет тесную связь с национально-духовной культурой русского народа.

Язык – зеркало отражения культуры населения, таким образом овладение лексикой с национально-культурными компонентами, помогающим китайским обучающимся продвинутого этапа, характеризующимся достижением пороговый уровень владения языком с преимущественным вниманием к единицам языка из сферы будущего профессионального общения [1: с. 83]. Видно, что обучающиеся данного уровня уже имеет способствовать индивидуальное умение изучать новые знания, но им нужны узнать лингвострановедческие сведения, арестованных в русских фразеологизмах и художественных текстах.

В национально-культурные семантики включатся и безэквивалентные слова и фоновые слова, впервые появившись в труде Е. М. Верещагин и В. Г. Костомаров «Язык и культура» [2: с. 45-47]. Особого внимания в данном случае заслуживают безэквивалентные слова, обозначающие уникальные явления русской культуры, т. е. лексика с национальным компонентом. К числу таких языковых единиц относятся наименования предметов и явлений традиционного русского быта (НПЯТРБ).

Всю НПЯТРБ можно разделить на 9 тематических групп:

1. Названия еды и напитков: блин, борщ, брага, бублик, вареник, ватрушка, взвар, вязига, запеканка, калач, каша, холодец, щи и др.

2. Названия, связанные с жилыми помещениями: балясина, воронец, горница, изба, каменка, клеть, конек, лага, матица, наличник, чердак, чулан, шесток и др.

3. Названия утвари: блюдо, горшок, кастрюля, колыбель, корчага, кочерга, кринка (крынка), кровать, лавка (скамья), ложка, палати, и др.

4. Названия предметов одежды и обуви: армяк, картуз, кокошник, корсет, косоворотка, кофта, лапти, онучи, платок, платье, рубаха, сапоги и др.

5. Названия предметов труда: веретено, вилы, грабли, долото, игла, коклюшка, коса, кочедык, кудель, маслобойка, молот, наковальня, тесло, топор, цеп и др.

6. Названия, связанные с общественными местами, хозяйственными постройками: баня, голосник, гумно, житница, звонница, кабак, колокольня, придел, прясло, собор, сусеки, трактир, церковь, чайная, часовня и др.

7. Названия, связанные с транспортными средствами: весло, гуж, лодка, седло, тройка, уключина, упряжь, хомут, чересседельник и др.

8. Названия, связанные с играми и развлечениями: балалайка, барыня (танец), баян, величальная, городки, гусли, жмурки и др.

9. Традиционные русские меры: аршин, ведро, верста, вершок, гарнец, осьмина, пуд, сажень, фунт, чарка, четверик, четверть, шкалик, штоф и др.

Очевидно, что некоторые НПЯТРБ уже являются пассивными словами (историзмы – армяк, кафтан, кочедык, лапти. т. д.). В том числе лексика «Грабли» было выбрано как материал, который может впоследствии лечь в основу национально ориентированного лингвострановедческого учебного словаря для китайских граждан, изучающих русский язык в ситуации вне языковой среды.

Исходя из методической задачи национально ориентированного обучения помимо толкования НПЯТРБ как языковой единицы в таком словнике даётся изъяснение фоновой семантики русской лексемы в сопоставлении с фоновой семантикой китайского соответствия. Кроме того, приводится характеристика ситуаций, в которых используется данная лексема.

Система методических приемов, направленных на изучение НПЯТРБ, включает способы знакомства с новыми лексическими единицами и их семантизации (чтение словарной статьи, использование наглядности, синонимизации, разбора слова по составу); комплекс упражнений, направленных на запоминание слов и их постепенное включение в речь (задания на замену невербальных компонентов вербальными, на сочетаемость слов, на синонимию, на группировку; задания на построение словосочетаний – свободных и связанных и др.). Большое значение для развития устных и письменных речевых умений

имеет выполнение различных заданий с готовым учебным текстом и создание собственных текстов.

По нашему мнению, словарная статья должна включать краткую энциклопедическая справку, её перевод, частичное сопоставление некоторых признаков с признаками китайских реалий [3: с. 23]. Рассчитывая страницы статьи в дальнейшем исследовании выполнен лингвострановедческий учебный русско-китайский словарь.

Пока только приведём пример построения словарной статьи на русском языке:

ГРА́БЛИ, -бель и -блей; мн., [ˈgrablʲɪ]. – 1. Сельскохозяйственное орудие для сгребания сена, рыхления земли и т. п. в виде насаженной на длинную рукоятку колодки с зубьями. 2. Сельскохозяйственная машина для сгребания сена, соломы, сжатого хлеба и т. п., основной рабочей частью которого являются зубья.

Грабли – сельскохозяйственный инструмент, применяемый для разбивания комьев уже разрыхленной почвы, очистки от выкопанных корней сорных трав, легкого разрыхления земли между рядами растений (употребляются тяжелые железные грабли с остроконечными зубьями), а также для грабления, сгребания или сгромаживания опавшей листвы, скошенной травы, переворачивания ее и уборки культивируемых растений и сена (применяются легкие, деревянные).

Грабли бывают: ручными, конными, тракторными. Ручные грабли состоят из деревянного или железного бруска – хребта, в который через сквозные дыры вколочены деревянные или железные зубья и перпендикулярно хребту укреплен деревянная ручка длиной в рост человека (грабелина, грабловище), которая или вилообразно разделена на конце (эрфуртские огородные грабли, деревянные с железными зубьями), или имеет вид прямой палки, вложенной в отверстие, сделанное в хребте, и соединенной с последним железными дугообразными скреплениями (американские железные грабли), или вставляется в железную втулку, припаянную к хребту и иногда помещающуюся на ножках (английские грабли). На Востоке в связи с культом ландшафтного садоводства получили распространение веерные грабли, особенностью которых является отсутствие хребта, все до одного зубья берут начало из одной точки.

Изначально *граблей* называли любой предмет, позволяющий что-либо цеплять или удерживать, в том числе человеческую руку и деревянную ложку. В русских литературных произведениях, описывающих крестьянский быт, показывается, что вся семья ела из одного горшка (или чугунок) одновременно, но есть разрешалось только после того, как к еде притронется глава семьи, или по его команде «Грабь!». До настоящего времени в центральных областях России деревенские жите-

ли называют словом *грабалка* в одинаковой мере как вилку, так и ложку. Кроме того, граблями называют руки для выражения неприятия, иронии, создания разговорно-просторечного, юмористического или сатирического контекста: *Эка, брат, руки-то у тебя – грабли!* (Е.И. Замятин); *Он одичал, стал неловок и грубоват от мучительной застенчивости, ронял ежеминутно ногами стулья, зацеплял, как граблями, руками за все шаткие предметы, опрокидывал за столом стаканы с чаем и молоком* (А.И. Куприн); *И сидит за столом мой племянник Мишка и своей граблей держит мою супругу за шею* (М.М. Зощенко); – *Распустил грабли-то... Попроси по-человечески – станцюю, обязательно надо руки свои поганые тарачить!* (В.М. Шукшин).

Интересной особенностью грабель является то, что, если положить их на землю зубьями вверх и наступить на зубья, их рукоятка резко примет вертикальное положение, при этом ударив наступившего в лоб или другое место в зависимости от длины ручки и роста человека. Отсюда происходят выражения бег по граблям, означающее глупое, бессмысленное занятие, наносящее вред самому себе, и наступать на (те же) грабли, что значит совершать (повторно) глупые ошибки.

Грабли можно увидеть на картинах художников, изображающих сельские сцены. Сатирический потенциал слова, выражаемый во фразеологизме наступать на (те же) грабли, часто дает творческий импульс для художников-карикатуристов.

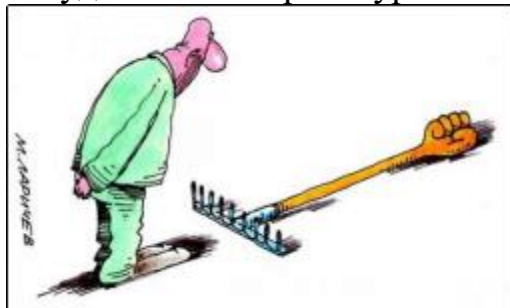

Донской В. Вечером в деревне



Ларичев М. Грабли

Очевидно, что подобный способ подачи учебного материала, исходящий из принципов доступности и наглядности, делает словник средством обучения, гармонично воздействующим не только на сознание, но и на эмоции обучающегося в образовательных целях.

Комментирование национально-культурной специфики НПЯТРБ в сопоставлении с переводами на родной язык целесообразно вести на базе оригинальных художественных (отрывков из произведений А.С. Пушкина, Л.Н. Толстого, И.С. Тургенева, В.М. Шукшина и др.) и публицистических текстов. Мы приводим упражнения, которые направлены

не только на понимание смысла, но и на формирование навыков употребления НПЯТРБ, а также анализ речевой ситуации.

СПИСОК ЛИТЕРАТУРЫ

1. А. Н. Шукин. Методика преподавания русского языка как иностранного. – М.: Флинта: Наука, 2018. – 504 с.
2. Верещагин Е. М., Костомаров В. Г. Язык и культура. Лингвострановедение в преподавании русского языка как иностранного. – М.: Рус. Яз., 1990. -246 с.
3. Давлетбаева Р.Г., Батталова З.Д. Коннотативный словарь-минимум русского языка. Уфа: Изд-во БГПУ, 2016. 108 с.; Мамонтов А.С., Цэдэндоржийн Э., Богуславская В.В. Лингвострановедческий учебный словарь для монгольских граждан: специфика представления материала // Вестн. ВолГУ. Сер. 2, Языкознание. 2019. Т. 18, № 1. С. 74–85.

Келеш Юнус Берке Дженгизович (Турция)

ФГБОУ ВО «КНИТУ», г. Казань

Научный руководитель: Матвеева Светлана Ефимовна,
д. пед. н., доцент, декан

РУССКИЙ ЯЗЫК КАК СТАРТ В ПРОФЕССИЮ ИНЖЕНЕРА: РУССКИЙ ЯЗЫК-СРЕДСТВО ДОСТИЖЕНИЯ ПРОФЕССИОНАЛЬНОГО УСПЕХА

Выбор профессии – это очень важный и ответственный шаг, от которого во многом зависит будущее человека. Поэтому перед тем, как принять решение о своей профессии, нужно определиться, в какой сфере хотелось бы работать. Для этого нужно разобраться, как правильно выбрать профессию, чтобы она приносила не только материальное, но и моральное удовлетворение. После того, как человек разберется в себе и определится с будущей профессией, нужно выяснить из каких составляющих состоит эта профессия. [2, с. 12].

Итак, выбор сделан- человек проанализировал свои желания и возможности и выбрал профессию инженера.

А кто же это - инженер?

Понятие «инженер» зародилось в Италии в Средние века. Сначала так называли оружейных мастеров и управляющих военными машина-

ми. К настоящему времени функции представителя инженерной профессии существенно изменились. С латинского языка слово «*ingenium*» переводится как «способность», «изобретательность». И действительно, инженер является очень универсальным специалистом, отличающийся особым даром к изобретениям.

Талантливым инженером можно назвать известного итальянского художника Леонардо да Винчи. Он является автором множества технических открытий и идей. Им были разработаны проекты летательных аппаратов, подводного скафандра, воздушного вентилятора, дрели, контактных линз и многих других полезных приспособлений.

Профессия насчитывает уже несколько сотен и даже тысяч лет. К величайшим известным инженерам относятся не только Леонардо да Винчи, но и Архимед, Никола Тесла, Генри Форд, Сергей Королев, Илон Маск и этот список гениальных изобретателей никогда не закончится.

Инженеры, как правило, вовлечены во все процессы жизненного цикла технических устройств, являющихся предметом инженерного дела, включая прикладные исследования, планирование, проектирование, конструирование, разработку технологии изготовления (сооружения), подготовку технической документации, производство, наладку, испытание, эксплуатацию, техническое обслуживание, ремонт, утилизацию устройства и управление качеством.

Основным содержанием деятельности инженера является разработка новых и/или оптимизация существующих инженерных решений. Например, оптимизация проектного решения (в том числе вариантное проектирование), оптимизация технологии, менеджмент и планирование, управление разработками и непосредственное контролирование производства. Новые инженерные решения зачастую выливаются в изобретения. В своей деятельности инженер опирается на фундаментальные и прикладные науки.

В XXI веке сфера влияния инженеров растёт с сумасшедшей скоростью. Если две тысячи лет назад инженер занимался разве что проектированием военной машины, то сейчас у инженера в руках сосредоточено множество ресурсов для влияния на все сферы жизнедеятельности человека. Инженер может получить специальность в любой области начиная с экономики и заканчивая военным делом.

Но кто же все такой инженер?

Прежде всего – это изобретатель-энтузиаст. Да-да, с уверенностью можно заявить, что инженер – творческая профессия, потому что на его плечи падает ноша модернизации всего, что существует в нашем мире, начиная с пишущей ручки и заканчивая космическими кораблями. Здесь

недостаточно просто хорошо знать физику с математикой: инженер должен видеть новое в обычном и воплощать это в реальность. Не следует путать создание нового продукта с созданием новой обертки – это прерогатива маркетологов (хотя и они имеют своё подразделение в инженерном деле).

Современный инженер — это специалист, обладающий высокой культурой и хорошо знающий современную технику и технологии, экономику и организацию производства, умеющий пользоваться инженерными методами при решении инженерных задач и в то же время обладающий способностью к изобретательству. [3, с. 4].

Существует огромное количество видов специализаций инженеров, таких как:

- технолог – оптимизирует процесс работы установок, устройств, роботов и совершенствует их;
- конструктор – проектирует, создает и испытывает новые изобретения;
- физик – применяет профильное образование и знания по физике для разработки новых изделий и повышения их функциональности;
- биолог – основываясь на знаниях и биологических процессах, решает технические задачи (клонирование органов, стимулирование роста растений);
- программист – пишет программное обеспечение и алгоритмы для достижения максимального уровня автоматизации производства;
- экономист – анализирует экономические показатели и ищет пути их улучшения;
- военный – применяет навыки инженера для создания военной техники, ее обслуживания и улучшения. [4, с. 2].

В России для того, чтобы быть успешным инженером, недостаточно только лишь зная особенности профессии - необходимо уметь грамотно писать, правильно выражать свои мысли и быть коммуникабельным. Всего этого можно достичь лишь в том случае, если человек прекрасно знает русский язык.

А насколько значим русский язык в современном мире?

Роль русского языка в современных условиях становится все более значимой в связи с постоянными изменениями, происходящими в стране и мире. История развития нашей планеты объективно указывает, что такая великая, уникальная и самобытная страна, как Россия, была, есть и всегда будет оставаться могущественной державой, несмотря на неоднократные внешние вызовы.

Русский язык издревне являлся и остается языком межнационального общения, посредством которого преодолевается языковой барьер между представителями разных этносов внутри одного многонационального государства, а взаимопроникновение национальных культур только способствует его укреплению и обогащению.

История человечества демонстрирует возможность достаточно динамичного изменения лидерства того или иного языка как средства международного общения: в древнем мире – греческий, затем латынь в Европе и арабский в Азии, которые не сдавали свои лидирующие позиции до конца Позднего Средневековья, в XIX в. – французский, в XX в. – английский. Однако времена меняются.

Еще 20–25 лет назад невозможно было представить, что на русском языке будут составляться путеводители, развешиваться вывески в магазинах и банках. Так происходит в большинстве стран Евросоюза, а также в туристических зонах целого ряда азиатских стран. Наряду с английским, немецким, японским языками делаются объявления по-русски в аэропортах многих стран мира. Весьма важным и показательным изменением в позиции мировых языков, несомненно, следует считать создание в мировой паутине русскоязычных сайтов.

Русский язык принадлежит сегодня к наиболее распространенным языкам мира. По числу говорящих на нем, он занимает пятое место в мире после китайского, хинди (вместе с близким ему урду), английского и испанского языков. По другим оценочным данным, русский язык по числу владеющих им (свыше 500 млн человек) занимает в мире третье место после китайского (свыше 1 млрд) и английского (750 млн).

В той или иной мере русский язык изучают в вузах и школах более, чем в 140 странах мира. Он является официальным или рабочим языком множества авторитетных международных организаций. [5, с. 7].

Все большее число студентов выбирает русский язык в качестве второго иностранного. Наблюдается, в частности, рост интереса к овладению русским языком у будущих экономистов, управленцев, юристов, студентов художественных профессий.

Русский язык вновь становится востребованным теми, кто непосредственно принимает участие в развитии связей с Россией и реализации международных проектов. В последние годы в Германии, Испании, на Кипре, Греции и Португалии появились значительные группы носителей русского языка из числа бывших советских и российских граждан. В связи с ростом количества туристов из России, в ряде стран организуются курсы русского языка для работников сферы обслуживания и гостиничного бизнеса. Русским языком владеют десятки тысяч граждан государств Азии, получивших высшее образование в России. Тысячи

юношей и девушек из этих стран ежегодно поступают в российские вузы на обучение как за счет федерального бюджета, так и на компенсационной основе. [6, с. 8].

Итак, современному российскому инженеру в 21 веке придется намного больше трудиться, чем это было ранее. В связи с тем, что необходимо соответствовать высоким стандартам и требованиям к этой профессии в России. Ведь недаром наши предшественники трудились днем и ночью, дабы оставить след в Русской истории инженеров, таким образом повышая уровень русского профессионализма в области инженерии на мировом уровне.

К будущему инженеру в системе современного высшего профессионального образования предъявляются высокие требования. К инженеру-технологу, строителю, механику, конструктору, проектировщику, электрику предъявляются следующие требования в приобретении опыта деятельности:

- овладеть основными нормами русского литературного языка;
- обогатить словарный запас и грамматический строй;
- овладеть нормами русского речевого этикета, культурой межкультурного общения;
- овладеть всеми видами речевой деятельности и основами культуры устной и письменной речи, базовыми умениями и навыками использования языка в жизненно важных для данного возраста сферах и ситуациях общения.

Профессия инженера подразумевает высшее образование на русском языке, получить ее можно в различных технических вузах. Она делится на ряд специальностей, связанных с различными отраслями производства. Для этой профессии характерна высокая степень специализации. [7, с.5].

Русский язык занимает солидное место в кругу языков современной науки и техники. На русском языке издаются научные и технические журналы, выходит новая научная литература.

Научные публикации на русском языке по физике и математике, лингвистике и литературоведению пользуются международным признанием. Большой интерес во многих зарубежных странах вызывают работы на русском языке в таких технических областях, как разработка космических аппаратов и приборов, электротехника. Потребности науки и технического описания изобретений инженерной мысли привели к формированию в русском литературном языке функционального развитого научного стиля, позволяющего четко и определенно описать по-русски любые научные открытия и технические достижения.

Одной из актуальных задач сегодняшнего дня в этой области являются совершенствование, отбор и закрепление терминологии в области компьютерной техники и информационных технологий. На данный момент в этой динамично развивающейся области на русском языке еще не сформировалась устойчивая система терминов, велика роль заимствованных и профессионально-жаргонных слов, не всегда их русские эквиваленты удобны в использовании по стилистическим и семантическим причинам.

Составление словарей и справочников компьютерных терминов позволило бы разработать более четкие и общепризнанные нормы технической речи в данной области. Общение на профессиональные темы в любой области предполагает не только точное употребление терминов и знание стоящих за ними понятий, но и соблюдение общих норм культуры речи. Адресованность речи специалистам не отменяет необходимости следить за ее соответствием нормам литературного языка. [8, с.20].

Таким образом, знание русского языка – это необходимый инструмент, это-старт в профессию инженера, ключ к достижению профессионального успеха личности.

Уметь точно выражать свои мысли, иметь речь выразительную и правильную, уметь привлекать и удерживать внимание слушателей, грамотно работать с документами – эти качества необходимы для большинства современных профессий. Умение правильно и грамотно общаться на русском языке- очень важно для достижения профессионального успеха инженера.

СПИСОК ЛИТЕРАТУРЫ

1. Википедия. Свободная энциклопедия // URL: <https://ru.wikipedia.org/wiki/Инженер> (дата обращения 23.03.2021) [2, с. 12].
2. TIMES.BNTU.BY // URL: <https://times.bntu.by/events/396-ya-inzhener> (дата обращения 24.03.2021) [3, с. 4].
3. PROFCHOICE.RU // URL: <http://profchoice.ru/atlas-professij/inzhener>(дата обращения 24.03.2021)) [4, с. 2].
4. Зязиков М.М. Русский язык и его роль в современном мире // Патриотическое воспитание. Коллективная монография (в пяти томах) «Казачество: история, патриотическое воспитание, геополитика». – 2016. – Т.3., №14 – С.21–33.) [5, с. 2].
5. GRAMOTA.RU // URL: http://gramota.ru/biblio/research/mid/rubric_466/(дата обращения 24.03.2021)) [6, с. 8].

6. Асанкулова Б.С., Калымбетова Н.П. Профессиональный русский язык для студентов специальности «Технология и проектирование текстильных материалов», «Технология и конструирование изделий легкой промышленности», «Материаловедение и технология новых материалов», «Дизайн». Учебное пособие. – Тараз: Тараз университеті, 2017 – 91 с.) [7, с.5].
7. Саньярова Н. С. Профессиональный русский язык. Методические указания и комплекс практических заданий для СРО (специальность 5В070200 – Автоматизация и управление). – Алматы: АУЭС, 2017 – 41 с. [8, с.20].

Ли Цзябао (Китай)

Дальневосточный федеральный университет, г. Владивосток

Научный руководитель: Милянчук Наталья Сергеевна, к.ф.н., доцент

ЯЗЫКОВЫЕ СПОСОБЫ РЕПРЕЗЕНТАЦИИ КИТАЙСКОЙ КУЛЬТУРЫ В РАССКАЗЕ Б. ЮЛЬСКОГО «ВОЗВРАЩЕНИЕ Г-ЖИ ЦАЙ»

Борис Михайлович Юльский (1912–1950) – один из самых талантливых представителей русской литературы дальневосточной эмиграции. С раннего детства живя в Харбине, он в полной мере «воспринял окружавшую его китайскую культуру и весьма своеобразно отразил ее в своих “русских” рассказах» [1, с. 70]. Эта характерная особенность творческого метода писателя позволяет исследователям-литературоведам относить его творчество к художественной этнографии [2, с. 94]. Предметом нашего исследования являются языковые особенности текстов Б. Юльского, в частности феномен языковой репрезентации китайской культуры в русскоязычном тексте.

Рассказ «Возвращение г-жи Цай» – яркий образец «художественной этнографии» Б. Юльского – представляет изысканную «стилизацию под китайскую фантастическую новеллу» [1, с. 70].

Главный герой рассказа – почтенный господин Цай – скорбит по безвременно ушедшей любимой супруге, заглушая боль курением опиума. Его одиночество скрашивает огромная крыса, каждый день навещающая господина Цая. А когда Цая грозит выселение из дома за долги, крыса приносит ему два больших бриллианта и спасает его от разорения. Цай уверен, что его спасительница – не крыса, а любимая супруга, которая заботится о нём даже после смерти.

Рассказ русского писателя наполнен различными китайскими мотивами, символами, мифопоэтическими образами. Однако его «китайский» характер определяется не только этнокультурным содержанием, но и целенаправленным использованием особых формальных, собственно языковых, средств, позволяющих автору в русскоязычном тексте воссоздать «картину» китайской жизни – материальной и духовной.

Лингвистический анализ показал, что элементы китайской культуры в тексте рассказа Б. Юльского «Возвращение г-жи Цай» представляются разными способами – за счёт различных языковых средств. К этим средствам мы отнесли:

- 1) лексемы-китаизмы;
- 2) русскоязычную вербализацию китайских реалий;
- 3) кальки;
- 4) языковую репрезентацию китайских мифологических образов.

В рассказе представлены такие лексемы китайского происхождения, как *гаолян*, *кан*, *даянь-гуан*, *фа-ин* и др. Для полного и точного понимания текста эти слова требуют комментария. Например:

Он бросал на землю горсти гаоляна, и голуби падали вниз пёстрым каскадом [3, с. 318].

Гаолян – от кит. 高粱; gāo liang. Однолетнее злаковое растение. Имеет много разновидностей. Листья похожи на листья кукурузы, но более узкие, соцветия конические, цветки длинные на верхушке стебля, стебли высокие, красновато-коричневые или белые. Листья и побеги идут на корм лошадям; семена употребляют в пищу, из них делают муку, водку; стебли используются для изготовления заборов, плетней и крыш домов, а высохшие остатки – как топливо [4, с. 431].

Он курил дома, зажигая на своём кане маленькую лампочку с круглым стеклом и переворачивая над огнём серебряными иглами пузырящийся комочек коричневого снадобья [3, с. 317].

Кан – от кит. 炕; kàng (из маньчжур.). Традиционная система отопления в крестьянских домах северного Китая. Типичный кан представлял собой широкую кирпичную или глиняную лежанку, внутри которой по специально проведенным каналам проходил горячий воздух от печи, то есть кан одновременно являлся дымоходом. Печь, примыкавшая к одному из концов лежанки, служила также и для приготовления пищи. Сверху кан накрывался бамбуковыми или соломенными циновками. Ночью на кане расстилали постель и спали; днем ели, играли в карты и т.д. Во время еды на кан ставили небольшой столик (около 30 см высотой), вокруг которого семья садилась обедать или ужинать [4, с.728].

Господин Цай курил опиум. Но ни разу за то время, как пятнадцать раз цвели грушевые деревья, он не посетил даянь-гуан [3, с. 317].

Даянь-гуан – от кит. 大烟馆; dà yān guǎn; букв.перевод «дом большого дыма». Место для оказания услуг курильщикам опиума – опиумная курильня [5, с. 185].

Почтенный Цай был мудр: он курил опиум очень долго и отлично знал, что такое «фа-ин» [3, с. 318].

В час, когда летнее солнце начинало клониться к закату, старый господин Цай чувствовал, как приближается фа-ин [3, с. 318].

Фа-ин – от кит. 罰癮; fá yǐn; букв.перевод «наказание за зависимость». Состояние наркотической ломки [4, с. 1557].

К русскоязычной вербализации китайских реалий мы отнесли те случаи, когда в тексте упоминаются специфические элементы китайской культуры, но вместо их китайских названий используются русскоязычные номинации. Например:

Эту историю мне поведал старый китаец за чашкой золотого цветочного чая [3, с. 316].

Золотой цветочный чай – 金花茶; jīn huā chá. Цзинь Хуа Ча – «уникальный черный чай, содержащий полезные бактерии Цзинь Хуа («золотой цветок»). Обладает мягким, сладковато-древесным с фруктовыми нотками вкусом. Настой прозрачный, темно-абрикосового цвета» [6].

Белые кони умчатся с дымом в пляшущих языках огня, а визг пиццалок и грохот литавров будут веселить звонкой музыкой освобождённую уходящую душу... [3, с. 317].

Пиццалка – так, судя по всему, русский писатель называет суону, кит. 唢呐; suǒ nà. Суона – один из самых популярных народных духовых инструментов в Китае. Обладает ярким, пронзительным звуком. Широко используется в национальных церемониях свадьбы, похорон, жертвоприношения [7].

Китайская культура может отражаться в русскоязычном тексте за счёт калькирования. В анализируемом рассказе используются синтаксические, фразеологические, семантические кальки. Например:

Старый господин Цай выкурил свою первую трубку, вспоминая яркий летний день на берегу реки в благословенной провинции Шань-дун [3, с. 316].

Для китайской лингвокультуры характерно выражение почтения к пожилому человеку за счёт добавления к его имени определения старый, которое указывает не столько на возраст, сколько на мудрость,

опытность: оборот *старый господин Цай*, используемый автором рассказа, является синтаксической калькой китайского выражения 老蔡先生; *lǎo cài xiān shēng*.

Когда небо посылает нам гостя, мы должны встретить его достойным образом... [3, с. 320].

Небо видит, у меня нет пяти тысяч... [3, с. 322].

В китайском языке небо может пониматься как:

1) 天 *tiān*, 天空 *tiān kōng*

на небе – 在天上; 在天空里

2) рел. 天堂 *tiān táng*, 极乐世界 *jí lè shì jiè*; (божественные силы)

天命 *tiān mìng*, 天意 *tiān yì* [4, с. 1282].

В приведённых примерах слово *небо* употребляется в значении «божественные силы», то есть автор использует семантическую кальку.

Важным средством отражения китайского сознания в русскоязычном тексте является вербализация китайских мифологических образов. Например:

И ещё господин Цай думал о том, что скоро белые бумажные кони, которых сожгут в день похорон, понесут душу госпожи Цзи-шень в золотое просторное небо [3, с. 317].

Когда же были совершены похороны и белые кони умчали с огнём душу старого господина Цай нее звёздное небо, соседи, пришедшие в его опустевший домик, нашли на кане громадную седую мёртвую крысу [3, с. 324].

Белый бумажный конь – 白色的纸马; *bái sè de zhǐ mǎ*; обычно используется в качестве объекта символического жертвоприношения в китайском обряде погребения усопших [4, с. 1674].

Отдельного анализа требует языковая репрезентация центрального мифологического образа рассказа – образа крысы.

Все выявленные нами языковые средства, используемые системно и комплексно, позволяют писателю Б.Юльскому весьма убедительно воссоздать в русскоязычном тексте полноценный фрагмент китайской культуры.

СПИСОК ЛИТЕРАТУРЫ

1. Кириллова Е.О. Мотивы ухода от реальности, созерцания, отшельничества в литературе русского зарубежья Дальнего Востока

- (на примере произведений Б. Юльского) // Вестник Череповецкого государственного университета. – 2016. – № 2 (71). – С. 70–74.
2. Забияко А.А. Проза харбинского писателя Бориса Юльского в контексте художественной этнографии дальневосточного зарубежья // Гуманитарные исследования в Восточной Сибири и на Дальнем Востоке. – 2015. – № 2 (32). – С. 91–102.
 3. Юльский Б.М. Зелёный легион: повесть и рассказы / Сост. и авт. вступ. ст. А.М. Лобычев. – Владивосток: Изд-во альманаха "Рубеж", 2011. – 560 с.
 4. 现代汉语词典. 第6版, 北京: 商务印书馆, 2012. 1874页 [Словарь современного китайского языка. – 6-е издание. – Пекин: Коммерческая пресса, 2012. – 1874 с.]. (На кит.яз.)
 5. 罗竹风, 汉语大词典. 第七卷, 上海: 汉语大词典出版社, 1991. 1554页 [Луо Чжунфэн. Китайский словарь. – Т. 7. – Шанхай: Chinese Dictionary Press, 1991. – 1554 с.]. (На кит.яз.)
 6. Черный чай из Аньхуа (Цзинь Хуа Аньхуа хэй ча) // URL: <https://drakonchai.ru/catalog/kitayskiy-chernyy-chay/chernyy-chay-iz-ankhua-tszin-khua-ankhua-khey-cha-2016-g/> (дата обращения: 25.03.2021).
 7. 民族乐器：古老声音的流变 [Национальные музыкальные инструменты: эволюция древних звуков] // URL: http://www.wenming.cn/wmzh_pd/ws/qwys/201409/t20140924_2195686_1.shtml (дата обращения: 25.03.2021). (На кит.яз.)

Ли Шуан (Китай)

Пермский государственный национальный
исследовательский университет, г. Пермь

Научный руководитель: Кондаков Борис Вадимович,
д. филол. н., профессор, декан

ОБРАЗ ХАРБИНА В ТВОРЧЕСТВЕ Л.П. КРАВЧЕНКО

Своим возникновением Харбин был обязан строительству Китайско-Восточной железной дороги (КВЖД) и русским строителям дороги. Город, возникший на рубеже XIX – XX вв., стал неотъемлемой частью истории России и Китая, вокруг которого развёртывались важные исторические события. Харбин оказался русским «культурным анклавом» в

Китае, само существование которого оказалось уникальным культурным экспериментом.

Удобное географическое положение Харбина, находившегося на пересечении важного водного пути (полноводная река Сунгари впадает в Амур, имеющий прямой выход в Тихий океан), и железнодорожной магистрали, соединявшей Европу с Азией, порты Балтийского и Черного морей несколькими тихоокеанскими портами, предопределило быстрое развитие города и превратило его в крупный населенный пункт, который стал центром и проводником русской культуры в Маньчжурии [1, с. 62].

Писательница Лариса Павловна Кравченко (1929 – 2003) родилась в г. Харбине, в семье строителей КВЖД. Она училась в известном Харбинском политехническом институте, а потом начала работать инженером на железнодорожной станции Харбин. С юности её интересовала литература. Она входила в харбинское литературное объединение «Молодая Чураевка», возглавляемое известным поэтом А. Ачаиром, ученицей которого она себя считала, а с 1946 г. она стала сама публиковаться в разных харбинских изданиях. В 1954 г. Л.П. Кравченко переехала в Советский Союз, где ей удалось продолжить литературную деятельность, сочетая её с работой в качестве инженера. В 1960-е гг. ей удалось переселиться в Новосибирск, а в конце советской «перестройки», в 1990 г., когда ей было уже более 60 лет, она была принята в Союз Писателей России. В 1960–1980-е гг. Л.П. Кравченко печаталась в журналах «Сельская молодёжь», «Сибирские огни», «Новосибирск», в литературных сборниках и альманахах.

Л.П. Кравченко выступала одновременно и как поэтесса, и как писатель-прозаик. Основной темой её творчества стала история России в самые сложные, кризисные моменты (в частности, рубеж – XX вв. и период Второй Мировой войны), а также судьбы русских семей, оказавшихся на переломе истории. Среди наиболее известных её публикаций – книга стихов «Встреча с Родиной» (1962), романы «Преодоление границы» (1971) «Пейзаж с эвкалиптами» (1985), «Харбинский роман» (2002), составившие вместе трилогию, в центре которой изображение истории русской «восточной» эмиграции, рассмотренной сквозь жизнь «частного» человека.

Изображение «русского» Харбина стало важной темой творчества Л.П. Кравченко. В 1990-е гг. ей удалось несколько раз посетить Харбин, и она – в отличие от многих других русских эмигрантов, которые после переезда в СССР так и не смогли вернуться в город своей юности, – могла сравнить город в его «новом» качестве и городом её памяти. Важной частью литературной деятельности писательницы стала работа

по сохранению харбинского культурного наследия, результатом которой оказалось издание сборника «Харбин. Ветка русского дерева» (1991), подготовленного ею совместно с известным ученым-историком Е.П. Таскиной, в которой была собрана часть литературного наследия русского Харбина [2].

Вот так описывала Л. Кравченко рождение этого удивительного города: «...На пустом, практически, месте (не считая глинобитных деревушек), на высоком сунгарийском берегу, русскими именно стал возводиться город, до того на карте мира не существовавший, у истории — не отнять» [2, с. 39]. Возникновение Харбина описывается ею примерно в так же, как российские писатели XIX в. описывали появление на берегу Невы, среди болот города Санкт-Петербурга — новой столицы России (да и называли Харбин нередко «Петербургом на сопках Маньчжурии»).

Рассказ Л.П. Кравченко «Пейзаж с эвкалиптами» воспроизводит создание железной дороги и начало становления Харбина как крупного транспортного, промышленного и культурного центра, а также процесс экономической и культурной интеграции русских и китайцев (КВЖД подключалась не только к российской, но к китайской сети железных дорог).

По договору между Китаем и Россией КВЖД (вместе с 10-километровой «полосой отчуждения»), включая с станционные города и посёлки, должна была на протяжении 100 лет (то есть до 1998 г.) принадлежать России (при этом предусматривалась её совместная с Китаем эксплуатация), а затем она должна была быть передана Китаю. В соответствии с замыслом создателей города Харбин должен был стать не только железнодорожной станцией, но и центром торговли с Китаем, центром промышленности, местом культурного взаимодействия русского и китайского населения. В Харбине создавались фабрики и заводы, нацеленные на переработку местных продуктов и полезных ископаемых, строились театры и университеты; в город приезжали самые передовые образованные русские люди — инженеры, промышленники, купцы, военные (занимавшиеся охраной КВЖД и связанных с ней населённых пунктов от набегов разбойников-хунхузов), университетские профессора, артисты.

Л.П. Кравченко описывает, как выглядел Харбин в начальный период своего развития: «Город Харбин возник при постройке КВЖД как узловая станция на стыке трех линий: западной, восточной и южной, у мостового перехода через реку Сунгари, на пустом, по существу, берегу. Только и было там — глинобитная деревушка, да глинистый обрыв, желтая поверхность реки с квадратными парусами шаланд, да жирные

от ливней дороги в полях гаоляна, по которым скрипели арбы на высоких колесах. А жители деревушки, коренастые и желтолицые, не очень приветливые, но и не вероломные, просто не мешали русским строить дорогу. Русские — сами по себе, маньчжуры — сами по себе» [3, с. 11].

Жизнь в Харбине не заставляла русских чувствовать, что они находились в чужой стране. В рассказе передаются ощущения персонажей — русских людей, оказавшихся в Маньчжурии. Так, например, один из главных героев произведения, «чернобровый хлопец с Черниговщины», Григорий Савчук «никогда не думал, что он живёт фактически за границей — настолько кругом было много своих — машинистов и служащих дистанции, и Дорога возила их, не ощущая границы, в Никольск-Уссурийский, где учились в гимназии дети, в гости к родне во Владивосток и на заимку под Шкотово» [3, с. 11]. Русские люди существовали в Харбине «как в российских городах: ходили на службу и ездили на извозчиках, стояли в церквах у обедни, и торговал на углу Новоторговой улицы магазин под куполом — вездесущего купца Чурина» [3, с. 11].

Жизнь русских людей в Маньчжурии имела очень важное отличие от традиционного быта российских городов — «интернациональное качество»: «Одно только было непохожим — китайцы. Лавочники и старьевщики, водоносы, прачки, белильщики — племя, на русский взгляд, одноликое, на ломаном русском языке кричащее, корзинками и ведрами покачи-вающее, шло невозбранно с черного хода в казенные квартиры хозяек и крепило финансовые и дружеские связи. И бок о бок с русским городом, от той деревушки на берегу реки и множился “Китай-город” — пригород Фуцзянь» [3, с. 11]. Именно эта подмеченная писательницей особенность закладывала и определяла всё будущее своеобразие города.

Л.П. Кравченко также отметила в своём рассказе, что первоначальное воздействие событий Октябрьской революции в России на Харбин оказалось минимальным: «И то, что произошло в России в семнадцатом году, дошло сюда поначалу таким слабым отголоском, что не беспокоило переменой жизни» [3, с. 7]. Основная причина, по которой Октябрьская революция не повлияла на Харбин, заключалась в том, что большинство россиян, живущих в Харбине, были рабочими, которые строили, ремонтировали и обслуживали железную дорогу. Поэтому они «о царском правительстве не сожалел нисколько, а о большевиках просто не знали ничего, кто такие? Руки есть — работа будет» [3, с. 7] — так рассуждало большинство харбинцев, именовавших свой город «Счастливой Хорватией» (от фамилии генерала Д.Л. Хорвата, руководившего КВЖД).

Русские люди, проживавшие в Харбине, мало интересовались политикой: они полагали, что — независимо от того, кто ими руководит — их жизнь не должна измениться. Жители Харбина считали, что главное — то, чтобы «поезда ходили исправно, возили грузы и пассажиров, и жалованье служащим выдавалось так же» [3, с. 7], — а при какой власти это будет, им было совершенно безразлично.

Л.П. Кравченко также описала Харбин после того, как он стал настоящим городом: «Город строился, и своими улицами и домами становился похож на все российские города понемножку — кусочек от Читы и кусочек от Владивостока, даже московский Кузнецкий мост можно найти в нем, если приглядеться. И всё в нем было, что положено, — массивный вокзал и кирпичное депо. Управление дороги из серо-зеленоватого камня и железнодорожное собрание с оркестровой раковиной в саду. И, конечно, был собор, как бревенчатый символ России: на вершине пустою холма с маньчжурским названием Нанган» [3, с. 11]. В этом описании, как нам представляется, важно подчеркнуть, Харбин был показан как город, образ которого обобщал черты многих российских городов — как «древних», так и «новых», как «европейских», так и «азиатских» — сибирских.

Образ Харбина, созданный в произведениях Л.П. Кравченко, отличался реалистической точностью и конкретностью. Писательница сумела показать разные аспекты, связанные с этим городом: его связь с русской землей, его значение как экономического центра, устремлённого в будущее, его уникальную функцию «хранителя» русской культуры XIX в., его роль как «международного» города — «моста», связывающего в пространстве и во времени русский и китайский народы; ей удалось соединить представления об «изначальном» Харбине с взглядом на него из «современности» конца XX в., — и в этом, с нашей точки зрения, заключается непреходящее значение её творчества

СПИСОК ЛИТЕРАТУРЫ

1. Аблова Н. Е. История КВЖД и российской колонии в Маньчжурii в конце XIX — начале XX в. (1896–1917 гг.) // Белорусский журнал международного права и международных отношений. — 1998. — № 3. — С. 62–72.
2. Кравченко Л. Харбин изначальный // Харбин. Ветка русского дерева: Проза, стихи. Новосибирск, 1991. — 399 с.
3. Кравченко Л.П. Пейзаж с эвкалиптами. — Новосибирск: Новосибирское книжное издательство. — 1988. — 60 с.

Ли Юнно (Китай)

Пермский государственный национальный
исследовательский университет, г. Пермь

Научный руководитель: Ерофеева Тамара Ивановна,
д. филол. н., профессор

ЛЕКСЕМА ЛЮБОВЬ В НАИВНОМ СОЗНАНИИ КИТАЙСКИХ СТУДЕНТОВ

Данная статья согласуется с точкой зрения Пермской школы социолингвистики: язык не только является «социальной структурой, обусловленной социальным контекстом своего функционирования», но и «внутренней психической структурой, которая представляет собой составляющую сознания, базу речевой способности индивида» [1, с. 147].

Слово как основная единица языка играет важную роль в исследованиях современной лингвистики. М.А. Кронгауз полагает, что «слово как языковой знак, т.е. знак, относящийся к системе естественного языка, обладает определенным значением» [2, с. 103]. В то же время слово «отражает не сам предмет реальности, а его видение, которое навязано носителю языка имеющимся в его сознании представлением, понятием об этом предмете. Понятие же составляется на уровне обобщения неких основных признаков, образующих это понятие» [3, с. 40].

«Лексическое значение обусловлено рядом как лингвистических, так и экстралингвистических факторов, к которым относятся, в первую очередь, реальная действительность (отношение к предмету), мышление (отношение к понятию), языковая система (отношение к языку), эмоционально-оценочное отношение человека к обозначаемому» [4, с. 51].

Основными методами исследования являются метод компонентного анализа и метод конструирования семантического поля.

С целью выявления национальных особенностей понятия слова любовь нами был проведен эксперимент с носителями китайского языка. Мы пригласили 20 китайских информантов участвовать в этом эксперименте. Все информанты – студенты, проживающие в городах (г. Циндао, Хэфэй, Шанхай, Гуанчжоу), их возраст – от 19 до 24 лет. Выборка информантов была сбалансирована по гендеру и специальности (гуманитарии/негуманитарии).

Анализ собранного материала проводился методом компонентного анализа. В ходе лингвистического эксперимента было необходимо выявить актуальные для информантов семантические компоненты, отраженные в толкованиях слов.

При анализе использовано членение семантического поля. Рассматривались следующие зоны:

Первая зона (ядерная) включает самые частотные семы, обозначающие постоянные, обязательные и неустранимые признаки предмета.

Вторая зона (предъядерная) — зона важных для информантов актуальных смыслов с достаточно высокой частотой сем.

Третья зона (периферия) — зона индивидуальных реакций, в которых выделяемые семы каким-либо образом уточняют актуальные смыслы слова.

Распределение сем по зонам позволяет выявить актуальные семантические компоненты в понимании слов. Зоны разделяются с помощью метода перепада.

Представим полученные материалы в виде рисунка. Для этого реакции информантов обработаны с помощью выделения семантических компонентов. В ответах информантов-женщин получено 10 семантических компонентов: эмоциональное чувство (5 ответов), отношения к людям и вещам (4 ответа), семья, друзья и родственники (3 ответа), бескорыщность (2 ответа), забота (2 ответа), добро, счастье, искренность, терпение, составить компанию (все они 1 ответ).

Данные семы можно представить графически. Получим семантическое поле слова *любовь*, репрезентированное в языковом сознании китайских информантов-женщин.



Рис 1. Семантическое поле слова *любовь* в сознании китайских информантов-женщин

Ядро состоит из одного семантического компонента — эмоциональное чувство, которое является самой частотной семой — 50% ответов китайских женщин. *Эмоциональное чувство* — это синкретичное чувство, оно показано в очень объемном виде, в толковых словарях разделяется по нескольким толкованиям: привязанность, доброта, милость и т. д.

Предъядерная зона включает *отношения к людям, вещам, семья, друзья и родственники, забота и бескорыстность*. Зона состоит из двух подзон с перепадом в середине зоны.

Периферийную зону составляют семьи *добро, счастье, искренность, терпение, составить компанию*.

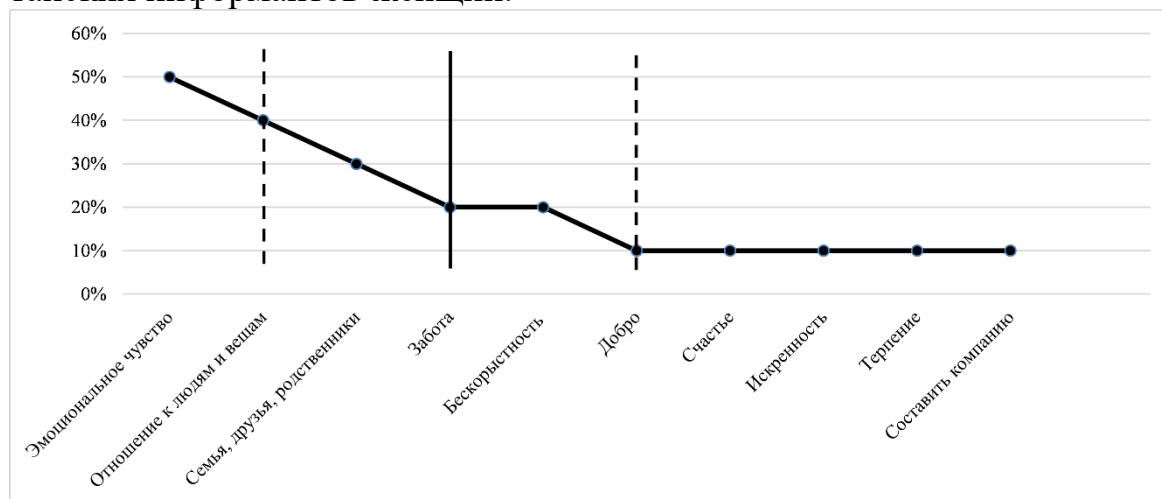
Следовательно, любовь в языковом сознании китайских женщин — это *эмоциональное чувство*, проявляемое к друзьям и родственникам, чувство бескорыстное, искреннее и доброе.

В ответах информантов-мужчин выделено 14 семантических компонентов: эмоциональное чувство (5 ответов); понимание и доверие (3 ответа), беречь и заботиться, беспокоиться (3 ответа), абстрактное, священное чувство, альтруизм во всем (3 ответа); отношение к людям и вещам (2 ответа), любовное отношение (2 ответа), высшая ценность (2 ответа), взаимное чувство, взаимопонимание (2 ответа); терпение, счастье, семья, друзья и родственники, противоречивое чувство, забота и ответственность, жертвенность (все эти 6 семантических компонентов 1 ответ).

Данные семантические компоненты можно представить графически. Получим семантическое поле слова *любовь*, репрезентированное в языковом сознании китайских информантов-мужчин.



Рис 2. Семантическое поле слова *любовь* в сознании китайских информантов-мужчин

Ядро представлено одним семантическим компонентом — *эмоциональное чувство*, которое является самой частотной семей — 50% ответов китайских информантов.

Предъядерная зона включает следующие семантические компоненты: *понимание и доверие, беречь, заботиться и беспокоиться, абстрактное, священное чувство и альтруизм во всем, отношение к людям и вещам, любовное отношение, высшая ценность, взаимное чув-*

ство и взаимопонимание. Она может быть представлена двумя подзонами с перепадом в середине зоны.

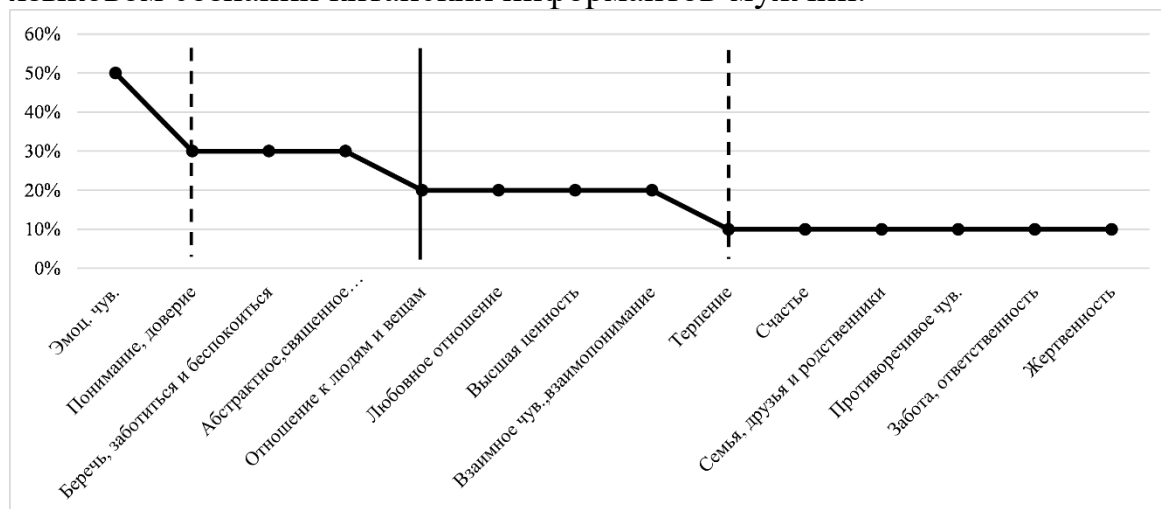
Периферийную зону составляют 6 семантических компонентов: *терпение, счастье, семья, друзья и родственники, противоречивое чувство, забота и ответственность, жертвенность*.

Следовательно, любовь в языковом сознании китайских мужчин определяется семантическим компонентом – *эмоциональное чувство*, в котором важное место занимает понимание, доверие и забота, отмечено и любовное отношение, и взаимность чувства.

Сопоставим ответы, данные китайскими информантами-женщинами и мужчинами на слово *любовь* (см. табл.).

Таблица

Ядро	
Кит. жен	Кит. муж
Эмоциональное чувство	Эмоциональное чувство
Предъядерная зона	
Кит. жен	Кит. муж
Отношения к людям и вещам Семья, друзья и родственники Забота	Понимание и доверие Беречь, заботиться и беспокоиться Абстрактное, священное чувство и альтруизм во всем
	Отношение к людям и вещам Любовное отношение Высшая ценность Взаимное чувство и взаимопонимание
Периферийная зона	
Кит. жен	Кит. муж
Добро Счастье Бескорыстность Терпение Составить компанию Искренность	Терпение Счастье Семья, друзья и родственники Противоречивое чувство Забота и ответственность Жертвенность

Из таблицы видно, что ядро слова *любовь* в сознании китайских мужчин и женщин представлено одинаково – это *эмоциональное чувство*.

Предъядерная и периферийная зоны у китайских женщин включают 9 семантических компонентов. Важным семантическим компонентом является *отношение к людям и вещам*. Для женщин любовь тесно связана с семьей, друзьями и родственниками; близкие люди занимают важное место в их понимании любви. Уделяется большое внимание взаимности любви, пониманию и доверию. Любовь для них – доброе, счастливое и бескорыстное чувство.

Предъядерная и периферийная зоны в ответах китайских информантов-мужчин представлены 13 семантическими компонентами, в которых выражается конкретизация значения любви в жизни. Для мужчин это противоречивое чувство, но в то же время, это жертвенность, забота и ответственность перед семьей, друзьями и родственниками, это высшая ценность, священное чувство. В отличие от женщин, мужчины отметили в своих ответах важность любовных отношений.

Однако можно отметить общие семантические компоненты в понимании любви китайскими мужчинами и женщинами, обнаруженные в предъядерной и периферийной зонах.

Например, любовь как эмоциональное чувство по отношению к людям и вещам совпадает с определением «Словаря современного китайского языка» 2017г., где первое значение формулируется как «иметь глубокое чувство к людям или вещам» [5, с. 3]. Семантический компонент «семья, друзья и родственники» играет важную роль в сознании китайских информантов, и, по их мнению, именно «семья – это место, где люди чувствуют любовь». Общим семантическим компонентом является компонент «забота, заботиться», также отмеченный в «Словаре современного китайского языка» 2017г. и имеющий большое значение для китайского общества.

Итак, результат нашего исследования отражает особенности значений и личностных смыслов, закрепленных за словом любовь в представлениях китайских информантов. Мы считаем, что исследование эффективно, а его данные могут быть использованы для последующего изучения морально-этических представлений китайских студентов.

СПИСОК ЛИТЕРАТУРЫ

1. Доценко Т.И., Ерофеева Е.В., Ерофеева Т.И. Пермская школа социолингвистики: теоретические и методологические основания // Вестник Пермского университета. Российская и зарубежная филология. – 2010. – Вып. 2(8). – С. 144-155.
2. Кронгауз М.А. Семантика. – М.: Издательский центр «Академия», 2005. – 352 с.
3. Тер – Минасова С.Г. Язык и межкультурная коммуникация. – М.: Слово, 2000. – 146с.
4. Стернин И. А. Коммуникативное и когнитивное сознание // С любовью к языку. – М.: Изд. Воронеж, 2002. – С. 44-51.
5. Словарь современного китайского языка. – Пекин: Коммерческое издательство, 2017. – 1471с.

Луань Луань (Китай)

Российский университет дружбы народов, г. Москва

Научный руководитель: Шаклеин Виктор Михайлович,
д. филол. н., заведующий кафедрой

ВЛИЯНИЕ ИНТЕРНЕТА НА ДИСКУРС РУССКИХ ДЕТЕЙ

Дети современного поколения все больше подвергаются значительному влиянию информационных технологий, в частности Интернету. Появление новых концепций и языковых единиц, связанных с виртуальной сферой воздействует на детский дискурс, речевые навыки детей и их языковую картину мира. Настоящая работа посвящена изучению влияния Интернета на дискурс русских детей. В статье анализируются речевые продукты детей, записанные родителями на сайте «Говорят дети», приводятся выражения детей, возникших под влиянием Интернета на разных уровнях, формулируется роль Интернета. Исследование имеет практическое значение: результаты статьи позволяют выявить положительные и негативные аспекты влияния Интернета на формирование языковой личности и языковой картины мира ребенка.

Воздействие Интернета на детский дискурс проявляется на разных уровнях: на фонетическом, лексическом, синтаксическом, а также на когнитивном уровне. Его влиянию на произношение ребенка отмечают родители: *«Новые технологии довели до того, что у пятилетней дочки появился московский акцент через YouTube. Вместо нашего кубанского эканья она протяжно тянет а-а»* [1].

Поскольку телефон и компьютер играют все более важную роль в жизни человека, неизбежным становится появление многочисленных новых концептов и названий, включающих элементы, связанные с информационными технологиями. Так, например, в детской речевой продукции возникают такие лексемы, как «Юла» (название программы): *Я тут на «Юле» видел, волкодавы продаются по рублю*; «Тик ток» (название программы): *Давай тик токи смотреть*; «Ютюб» (название программы): *Это вообще давно было, тогда даже Ютюба не было*; «Гугл» (название программы): *Я по гуглу говорил, а он мне видео выслал и я их все посмотрел*; «подписчик» (в значении фолловеров): *Дорогие подписчики, смотрите, как я могу! Пишите ваши комментарии*; «блогер» (владелец блога; человек, который пишет пост в социальной сети): *Мама, включи мне шоколадных блогеров*; айпад (название планшета): *Когда ты была маленькая, в какие игры любила играть на айпаде*.

На лексическом уровне в детской речи появляются некоторые неологизмы, обусловленные распространением культуры социальной сети. Большинство из них имеют синонимы в лексическом составе традиционного литературного русского языка, которые, однако, редко используются в сетевой сфере. Так, например, понятие «лайк», синонимами которого являются симпатия, восхищение, часто употребляется в Интернете, встречается также его антоним «дизлайк». Такие слова постоянно употребляются в детском дискурсе: *Я твоему обзору на ютубедизлайк поставил; Ставьте лайк и подписывайтесь на мой канал.*

Следует обратить внимание на то, что существуют случаи, когда дети в реальной жизни при описании ситуации, не имеющей отношения к Интернету, продолжают использовать эти слова. Приведем примеры: *Дерутся лайк с дизлайком (борются сторонники с противниками); Я тебе миллион лайков за это ставлю (хвала ребенка кулинарному мастерству матери).* В связи с этим можно сказать, что лексемы из Интернета оказывают разностороннее влияние на детей – на их языковые привычки, способ мышления, языковую картину мира и другое.

Дети овладевают новыми синтаксическими конструкциями, функционирующими в сетевой среде, например, *Я хочу создать канал на ютубе и выкладывать видео; подпишитесь на наш канал.* Иногда ребенок собирает частоупотребляемые в Интернете лексемы и конструирует новые словосочетания или синтаксические конструкции. Например, девочка создала конструкцию «*выключать бабушку*», под которой подразумевается выключение видеочата с бабушкой. В некоторых случаях эти конструкции употребляются в похожих ситуациях в реальной жизни, например, *я не делал апдейт старых царпин.* Выражение «делать апдейт» в данном примере обозначает получение новой раны. Вместо соответствующего ситуации подходящего выражения дети используют языковые единицы, присущие информационной сфере. Такое явление доказывает, что, во-первых, развитие информационных технологий оказывает заметное влияние на речевую продукцию и мыслительную деятельность детей; во-вторых, частоупотребляемые выражения в сетевой среде могут негативно повлиять на усвоение детьми форм и норм литературного языка.

Одним из негативных последствий влияния сетевой культуры на детей является смешение реального мира с виртуальным. Такое явление отражается в коммуникативной деятельности детей, например, в диалоге матери и сына: – *А теперь назови наш домашний адрес. – В смысле? IP?* Нетрудно понять, что мальчик путает адрес в реальной жизни с «адресом» в сетевой среде, который обозначает числовой идентификатор устройства в компьютерной сети [2]. Во время карантина учитель ведет

уроки онлайн, «разговаривает с компьютером», чем вызывает зависть ребенка: *Мама, когда я вырасту, я тоже хочу работать как ты: разговаривать с компьютером и иногда со студентами.* Наблюдается также такой случай: мальчик рассматривает программу-помощника как настоящую девочку, общается с ней: *Алиса, я буду на вас жениться, когда вырасту, вы будете мне женой.* Передовая технология искусственного интеллекта в некоторой степени вводит ребенка в заблуждение при разграничении виртуального мира и реального. Причины, с одной стороны, кроются в несовершенстве детской когнитивной способности, а с другой стороны, в некоторой неточности информации из Интернета. Например, на вопрос ребенка «Ты кто?» Алиса отвечает, что она человек. Сходное явление было отмечено многими родителями. Еще один пример: *«Мой ребенок общается с Алисой в телефоне. Прямо как с другом. Все ей рассказывает. Она там ему что-то советует, отвечает»*[3]. Данные примеры позволяют проследить воздействие Интернета на картину мира ребенка.

В виртуальной сфере существует огромное количество информации, которая не всегда правильна и полезна для детей, и это отрицательно сказывается на раннем развитии детей и процессе формирования их языковой картины мира. Исследователи выдвигают мнение о том, что высокой уровень идентичности виртуальной среды вызывает отрицательное влияние на идентификацию с реальным миром [4].

При изучении детской речевой продукции, было замечено, что в сознании некоторых детей Интернет даже важнее, чем предметы в окружающей среде. Так, например, десятилетняя девочка говорит: *Как гречка поможет ребенку пережить апокалипсис? Лучше бы купили вайфай-роутер.* Такие точки зрения, безусловно, вредны, и отражают зависимость ребенка от Интернета. Из-за наивного мировоззрения, кажется, что ребенок иногда «живет» совсем в виртуальном и фантастическом мире: *Если вы заклеите камеру на ноутбуке, как Дед Мороз узнает, хорошо или плохо вы себя вели?*

«Подростки не просто пользуются Интернетом, они живут посредством его. Это среда обитания, способ жизни при содействии информационных технологий» [5]. По мнению некоторых детей Интернет становится самой важной частью жизни, без которой трудно нормально прожить, причем виртуальная жизнь становится зачастую важнее, чем реальная. Приведем пример: *Теперь у меня свой аккаунт, и я чувствую себя человеком!* Так наглядно прослеживается, что ребенок современного поколения может переоценивать необходимые потребности человека. Это говорит, с одной стороны, о неразделимости виртуальной среды в современном мире и ее роли в обогащении жизни человека. А с другой

стороны, высказывание ребенка свидетельствует о бедности духовного мира, несовершенной оценочной системе и игнорировании важности реальной жизни, живого общения. Такое явление не единично и часто проявляется в речи разных детей, например: *Ну, какое Рождество без вай-фая ?!*(беспроводная сеть).

При исследовании детской продукции про Интернет и компьютер, мы также заметили негативное влияние интернета на чтение книг. Как известно, русские люди высоко ценят и любят чтение. Однако можно предположить, что Интернет и электронные ресурсы наносят большой удар по традиционному бумажному чтению. Так наблюдается такой случай, когда ребенок увидел другого человека, читавшего книгу, он спросил: *А что, Интернет не работает?*

В 2013 году в ходе проведенного среди школьников опроса установили, что 61.4% респондентов приобретают интересную информацию для себя из Интернета, а из книг – лишь 47.2% [6]. Можно предположить, что с распространением информационных технологий и онлайн-чтения степень контрастности еще увеличивается. Так в исследовании 2019 г. говорится о том, что тематика «Интернет» представлена в 229 записей, и «компьютер» – в 447 записей, а тематика «книги» – 211. «В данном случае можно говорить о значительном влиянии медиасреды «Интернет» на формирование языковой личности ребенка, так как количественные показатели по маркерам «Интернет», «компьютер» в сумме и по отдельности превышают количество записей для маркера «книги» [7]. Статистические данные этих показателей в 2021 г. становятся 355 и 511 против 255.

Дети современного поколения с самого рождения оказываются в мире с развитыми информационными технологиями, которые оставляют у них впечатление того, что мир без Интернета является древностью. Об этом свидетельствует реакция ребенка, когда его мать сказала, что она старше Google (одна из компьютерных программ) и мальчик задает вопрос: *А ты динозавров видела?* Аналогично, одна девочка говорит: *Когда не было электронной почты, письма доставляли голуби.* Можно сказать, что под влиянием развития информационных технологий изменяется и мировоззрение детей, зачастую негативно.

На основе проведенного исследования можно прийти к выводу о том, что с развитием информационных технологий Интернет становится неотъемлемой частью современной жизни. Он вносит в языковую систему новые единицы и средства, которые в большой степени воздействуют на способ выражения человека. Следовательно, влияние Интернета отражается также в детском дискурсе. С одной стороны, слияние исходящих из Интернета новых языковых единиц и традиционной

лингвокультуры обогащает корпус русского языка, модернизирует выражения народа, расширяет мировоззрение носителя языка и является окончательной тенденцией общественного развития. А с другой стороны, языковые элементы из Интернета, в определенной степени, заменяют некоторые единицы литературного русского языка. В связи с этим, дети могут с раннего возраста лишиться традиционных языковых средств постоянно употреблять сленг в речевой деятельности.

СПИСОК ЛИТЕРАТУРЫ

1. Говорят дети. // URL: <https://www.det.org.ru/?date=07.08.2020> (дата обращения: 22.03.2021).
2. Википедия (лемма :IP-адрес) // URL:<https://ru.wikipedia.org/wiki/IP-%D0%B0%D0%B4%D1%80%D0%B5%D1%81> (дата обращения: 22.03.2021).
3. Говорят дети. // URL: <https://www.det.org.ru/?date=21.10.2019> (дата обращения: 22.03.2021).
4. Белинская Е.П. Информационная социализация подростков: опыт использования социальными сетями и психологическое благополучие // Психологические исследования. – М., 2013. Т. 6, № 30. – С. 5. [Электронный ресурс]. – режим доступа: <http://psystudy.ru> (дата обращения: 22.03.2021).
5. Влияние интернета на российских подростков и юношество в контексте развития российского информационного пространства: Результаты социологического исследования / С. Цымбаленко, А. Шариков, С. Майорова-Щеглова, П. Макеев. – М., 2012. [Электронный ресурс]. – режим доступа: <http://mic.org.ru/phocadownload/4-cimbalkenko.pdf>(дата обращения: 22.03.2021).
6. Загидуллина М.В. Подростки: чтение и Интернет в повседневной жизни // Социологические исследования.– М., 2016. № 5. С. 115-123.
7. Grunina E.O., Shaklein V.M. Language Identity of a Preschooler in the Aspect of Modern Media Environment // The European Proceedings of Social & Behavioural Sciences (EpSBS): SCTCMG 2019 – Social and Cultural Transformations in the Context of Modern Globalism. 2019. – P. 1205-1212. DOI:10.15405/epsbs.2019.12.04.163.

Лука Майкон Виньичус Беллавия (Италия)

Катанийский Государственный Университет, г. Катания, Италия

Научный руководитель: Хустенко Анастасия Анатольевна

СТЕРЕОТИПЫ В НАЦИОНАЛЬНОЙ ЛИТЕРАТУРЕ: РУССКАЯ КАРТИНА МИРА

ВВЕДЕНИЕ

Литература играет основополагающую роль в предложении возможного представления определенной национальной идентичности, и именно в свете связи, установленной между реальной жизнью и литературной жизнью, в этой области возникают определенные стереотипы [1].

Следуя этой предпосылке, мы теперь заглянем в русский литературный менталитет, пытаюсь увидеть, как культурный стереотип может быть вовлечен в процесс создания архетипов, которые отсылают к видению мира, а литература как конструкция, позволяющая интерпретировать реальность, определяется как картина мира [2]. В таких канонических произведениях, как *Анна Каренина (1877)*, *Преступление и наказание (1866)* возникает достаточно богатое видение некоторых типичных черт русских персонажей, связанных с зарождением стереотипов идентичности.

РУССКАЯ КАРТИНА МИРА

Однако попытка понять Россию через чтение произведений классиков также может оказать негативный эффект [3]. Читая русский роман, человек катапультируется в чрезвычайно правдоподобную реальность и рискует попасть в ловушку восприятия всего написанного в нем, как чтения о повседневной России, так что в воображении читателя создается обобщенное представление о России, которое формируется и закладывается в сознание общества [4]. Главная ошибка читателя заключается в том, что он воспринимает то, что он прочитал, как точный анатомический инструмент, позволяющий ему установить, что из себя представляет таинственная русская душа. На самом деле, «русскость» не может и не должна ограничиваться видением этих авторов; видение которое может фактически инкапсулировать лишь малую ее часть, “самую сырую сторону” России. *Среди различных русских мифов есть литературно-ориентированный эссенциализм*, то есть идея о том, что способ, которым представлена Россия ее великими авторами, раскрывает именно “*сущность русской души*” [1] [2].

Тем не менее, великие классические литераторы помогли нам в распространении реального способа интерпретации реальности. Не слу-

чайно, в национальном языке, как и в словарях, родились некоторые термины, которые включают в себя реальное мировоззрение как в случае с прилагательными, приведёнными в таблице ниже:

Таблица 1

Великие прилагательные русской национальной литературы

Русский
Пушкинский
Гоголевский
Достоевский
Толстовский

В таблице приведены некоторые специфические термины, используемые для обозначения мировоззрения, связанного с некоторыми великими русскими авторами. Использование этой терминологии предполагает ассоциацию определенных мыслей, содержания, видений и идей, тесно связанных с автором. Так, по каждому из них будут сделаны ссылки на определенный *топос*, на определенные литературные *типы* и на определенные конкретные произведения.

Например, когда мы говорим о *пушкинском*, мы будем ссылаться, главным образом, на этот ярко выраженный национально-идентификационный взгляд на литературу. Пушкинский мир характеризуется постоянным поиском провокационного и иного содержания по сравнению с русской культурой XVIII века, и именно благодаря этому идеалу “обновления” ему удалось навязать себя как непревзойденную модель русской литературы, став классиком. Русский язык, поэзия и проза немыслимы без А.С. Пушкина. Что касается развития литературных “жанров”, то можно сказать, что великой моделью русской реалистической литературы является «Евгений Онегин» [5], произведение, представляющее собой настоящую энциклопедию жизни того времени. Онегин – это молодой денди, ведущий праздный образ жизни и, можно сказать, что он является «лишним» человеком, несущим в себе систему ценностей, включающую бескорыстие и презрение к общественной жизни, цинизм, сплин безудержное отношение и страсти. Таким образом, термин в основном принимает не совсем положительный оттенок, описывая человека, который действует без интереса, и не обращая внимания на проблемы общества.

Благодаря Н.В. Гоголю мы стали свидетелями создания нового литературного жанра, который рождается в вульгарно-сатирико-гротескном мире, типичном для таких произведений, как «Мертвые души» (1842 г.) и «Шинель» (1842 г.). В этом случае сегодня *гоголевский* относится к термину, присутствующему в русском языке и неперево-

тому во многих других: *пошлость* [6]. С творчеством Гоголя связаны, главным образом, два литературных типа: «покупатель души» Чичиков и «маленький человек» Башмачкин. Первый – человек, который живет, погруженный в свою скупость, второй – человек, который вызывает чувство сострадания, страдания, солидарности, печали и отчаяния. Маленький человек, который остается беспомощным перед лицом мирового беззакония, представленного самим Н.В. Гоголем. Маленький человек, который должен был терпеть презрительное отношение своих коллег по ведомству, будучи не в состоянии никоим образом реагировать на их провокации [7]. Его подчинение, безразличие и бездействие вызывают в читателе сильное сопереживание к этому персонажу, который ведет серое, единообразное существование, всегда одно и то же [7] [8] [6].

М.Ф. Достоевский вводит новый элемент – внутреннее и психологическое измерение романа и, следовательно, его героя, который может иметь разные оттенки: от “мечтателя” до “нелепого”, проходящего через “кроткого” и “сострадательного” [9][10][3]. С Достоевским реализуется, пожалуй, самый широкий спектр типажей в русской литературе. В этом смысле универсальное значение придается типу Раскольникова; с его рассуждениями об экстраординарном человеке герой «Преступления и Наказания» (1866) вторгается в подавляющее большинство коллективного воображения, становясь выразителем мысли, выходящей за рамки одного типа, способной охватить оба измерения, как индивидуальное, так и коллективное [11]. В первом она охватывает “тип великого человека” (или сверхчеловека, как выразился Ницше); в коллективном измерении она охватывает все человечество, разделяя его на “обычных” и “необычных” людей [12]. Первые живут в соответствии с нормой, в соответствии с стереотипами; другие движимы инстинктом, который приводит их к выполнению конкретных действий.

И наконец, не менее важное – значение прилагательного *толстовский*, которое в первую очередь включает в себя все те нюансы смятения, мести, предательства, отчаяния и инстинктивности, благодаря героине самого известного произведения Л.Н. Толстого – «Анне Карениной» (1877). Анна символизирует тот тип женщины, в котором доминируют настоящие “американские горки” эмоций, которые приводят ее к трагическому концу [13]. Я думаю, что Каренина – одна из самых увлекательных и символических фигур русской литературы, так как ей удастся воплотить те влечения человеческой души, которые ведут ее к любви, не беспокоясь о суждениях аристократического класса, желая жить, не следуя за отражением жизни других людей, и ту необузданную страсть, которая приведет к печальному концу. Анна появляется как персонаж, который выходит за рамки времени и живет с нами, как лите-

ратурный тип, который принимает человеческие черты. Прилагательные в таблице относятся к определённым типам знаков, которые, в свою очередь, представляют определённые характерные нюансы реальных русских типов. Иными словами, сосуществование стольких персонажей, каждый из которых прекрасно описан как во внешнем облике, так и во внутреннем, привело весь мир к инструментализации русской литературы, приняв ее как ориентир для взгляда на современное российское общество. Однако, таким образом, будет утеряна сама суть литературы, исключая априори те типы, которые не попали в вышеупомянутый список. Поэтому российский мир будет полон *Анны, Евгения, Раскольникова и Баумачкина*, не обращая внимания на всех тех персонажей, которым не удалось достичь высокого значения на транснациональном онтологическом уровне.

СПИСОК ЛИТЕРАТУРЫ

1. Ferrari Bravo D. Identità russa. Lessico intellettuale russo fra '800 e '900 // *Europa Orientalis* 15 (2). – 1996.
2. Сергеева А. Русские. Стереотипы поведения, традиции, ментальность. – М.: Флинта, 2004.
3. King C. You can't understand how Russians think by reading Russian literature, *The Washington Post*, 2015 // URL: <https://www.washingtonpost.com/news/monkey-cage/wp/2015/06/16/how-can-you-find-out-how-russians-really-think-spoiler-not-by-reading-gogol/> (дата обращения: 22/03/21)
4. Личи Л. 7 стереотипов о русской классике, *Мир новостей*, 2017 // URL: <https://mirnov.ru/kultura/literatura/7-stereotipov-o-russkoi-klassiki.html> (дата обращения: 22/03/21)
5. Puškin A. S. *Evgenij Onegin*, ed. originale, 1825.
6. Nabokov V. V. *Nikolaj Gogol'*, *Lezioni di letteratura russa*, trad. a cura di E. Capriolo., collana *Saggi blu*. – Milano: Garzanti, 1987. – 376 с.
7. Gogol' N. V. *Il Mantello* (ed. originale, 1842), contenuto nei *Racconti di Pietroburgo*, trad. a cura di T. Landolfi. – Torino: ET Classici, 2015. – 179-180 с.
8. Gogol' N. V. *Veglie alla fattoria presso Dikan'ka*, ed. originale, 1831-1832.
9. Dostoevskij F. M. *Diario di uno scrittore*, ed. originale, 1881.
10. Dostoevskij F. M. *Il sogno di un uomo ridicolo*, trad. it. a cura di F. D'Amato. *Ianeri edizioni*, 2015.

11. Armeyskov S. #Dostoyevsky is the limit?!, Russian universe, 2014 // URL: <https://russianuniverse.org/2014/10/31/dostoyevsky-is-the-limit/> (дата обращения: 22/03/21)
12. Dostoevskij F. M. Delitto e castigo, trad. it. a cura di D. Rebecchini. – Milano: Feltrinelli, Universale economica, I classici, 2013. – 293 с.
13. Tolstoj L. N. Anna Karenina, trad. a cura di C. Zonghetti, pref. di N. Ginzburg. – Torino: ET Classici, 2017. – 111 с., – 154 с., – 831 с.

Лю Лайган (Китай)

Российский университет дружбы народов, г. Москва

Научный руководитель: Антонова Валерия Владимировна, к.ф.н.

АНАЛИЗ ЛИНГВИСТИЧЕСКИХ ОСОБЕННОСТЕЙ ОФИЦИАЛЬНО-ДЕЛОВОГО СТИЛЯ РУССКОГО ЯЗЫКА С ПОЗИЦИЙ НОСИТЕЛЯ КИТАЙСКОЙ ЛИНГВОКУЛЬТУРЫ

Сотрудничество между Китаем и Россией продолжает расширяться, и статус официально-делового стиля становится более важным. При межкультурной коммуникации на официальном уровне необходимо учитывать многие лингвистические особенности, которые различаются в русском и китайском языках.

Опорой могут стать общие принципы.

Во-первых, эмоционально выразительная и разговорная лексика в официально-деловом стиле используется редко. Тексты должны быть точными и объективными. Необходимо избегать субъективных мнений. Во-вторых, в официально-деловом стиле не используются многозначные слова. Синонимы используются редко. В официально-деловом стиле используется более специальный словарь и часто используемые слова. Например, спрос (需求), клиент (顾客), оборудование (设备), потеря (损失), убыток (亏损), квартал (季度), стандарт (标准) и т. д. В-третьих, словарь, используемый в официально-деловом стиле, имеет определенные формулировки. Например, глава переведена в 章, раздел переведен в 篇 и статья переведена в 条. В-четвертых, в официально-деловом стиле часто используются аббревиатуры, например:

ЗАГС — запись актов гражданского состояния (户籍登记)

АКБ — Акционерный коммерческий банк акций(股份商业银行)

ИЧП — индивидуальное частное предприятие (个体私营企业)

Следует также отметить, что частота использования существительных в официально-деловом стиле превышает частоту использования в других функциональных стилях, а вместо глаголов широко используются отглагольные существительные. Например, соблюдение (遵守), лишение (减少) [1, 45].

В русском официально-деловом стиле часто встречаются некоторые существительные, указывающие на положение, занятие и личность человека. Если это относится к существительному, представляющему женщину, оно также должно быть выражено в мужской форме. Например, профессор Иванова (伊万诺娃教授), инспектор Петрова (彼得洛娃检查员). В официально-деловом стиле часто используются собирательные существительные, такие как работодатель (雇主), материально-технический (物质技术的), нижепоименованный (下列的).

В русском языке часты глагольные словосочетания со словами должно, обязательно. Часто используются инфинитивные конструкции. Например, воспрещаться, запрещаться, обязываться, разрешить, мочь, утверждать, поставлять, приказывать, надлежать, следовать. Часто встречаются сочетания с предикатными наречиями необходимо, нужно, вправе и т. д. Кроме того, инфинитивные предложения часто используются в определенных жанрах, таких как команды и решения. Глаголы в официально-деловом стиле обычно употребляются в настоящем времени. Например, “Лица, совместно давшие поручительство, отвечают перед кредитором солидарно, если иное не предусмотрено договором поручительства”. (“担保合同没有其他规定的, 共同担保人应对贷款人承担连带责任”。——《俄罗斯联邦民法典》) [2, 1994]

Предлоги в официально-деловом стиле часто состоят из самостоятельных слов и имеют строгое письменное значение. Например, обозначение цели: в целях (улучшения жизни), с целью, в развитие, во имя; обозначение существования: по неосторожности (по случаю, в силу), в виду, в силу; обозначающие время: в течение, по истечении; обозначающие основание: на основании, на основе, согласно; обозначающие условия: в случае, при отсутствии; обозначающие помощь: путём, по средствам и т. д. [3, 13].

Сегодня официально-деловой стиль стал незаменимой частью коммуникации стран, организаций и учреждений. Партнеры достигают конкретных целей посредством официального общения. Поэтому изучение

особенностей официально-делового стиля особенно важно в современном мире.

СПИСОК ЛИТЕРАТУРЫ

1. Ван Линлин. Анализ стратегий китайского перевода дискурса по вопросам официальной документации на русском языке - на примере «Стратегии национальной антинаркотической политики Российской Федерации до начала года» – Пекинский университет иностранных языков, 2015, стр.45.
2. Гражданский Кодекс Российской Федерации. Часть первая: Федеральный закон от 30.11.1994 № 51-ФЗ // Собр. законодательства РФ. 1994. № 32. Ст. 363.
3. Чжан Шумэй . Характеристики и методы перевода на китайский язык текстов в деловом стиле официальных документов на русский язык - на примере «Территориальная генерирующая компания №2» –Хэйлунцзянский университет ,2014, стр.13.

Лю Сяося (Китай)

Вятский государственный университет, г. Киров

Научный руководитель: Окунева Светлана Александровна,
к. пед. н., доцент

О ГРАММАТИЧЕСКОЙ ПРИРОДЕ ЕДИНИЦ РЕЧЕВОГО ЭТИКЕТА

В современном мире в его многообразии межличностных отношений и собственно способов коммуникации наблюдается соответствующий количественный рост коммуникативных ситуаций. Каждая ситуация подразумевает наличие определенных стереотипных языковых культурно значимых единиц, которые реализуются в большинстве вариантов той или иной ситуации коммуникации, при этом помогая собеседникам поддерживать положительную тональность общения. Совокупность таких стереотипных единиц и правила их использования называют речевым этикетом.

В науке нет единого мнения относительно грамматической природы единиц речевого этикета. Академик В.В. Виноградов относил этикетные формулы к разряду междометий, представляющих своеобразные экспрессивные звуковые жесты. «Особый разряд составляют междоме-

тия, являющиеся своеобразными экспрессивными звуковыми жестами, которыми обмениваются соответственно общественному этикету знакомые или встречные в разных случаях жизни. В этих междометиях выражается сложная цепь бытовых эмоций и обрядностей. Например: *мерси! спасибо! устар. благодарствуйте! здрастье! новое: извиняюсь!* и т.п.<...> На междометиях этого разряда лежит отпечаток эмоциональной изъяснительности глагольного типа. Смысловыми связями и ассоциациями с глагольными и именными словами обусловлены синтаксические свойства этих междометий (ср.: спасибо вам!)» [2, с. 757].

Следующий шаг в определении грамматической природы этикетных выражений сделал В.Л. Архангельский. В качестве разряда устойчивых фраз исследователь выделил «междометные фразеологические единства и устойчивые фразы, которые употребляются в соответствии с принятым в обществе этикетом знакомыми или встречными лицами в различных стационарных ситуациях: *приятного аппетита!, всего лучшего!, всех благ!, покойной ночи!, с лёгким паром!, хлеб да соль!, милости просим!, за ваше здоровье и много других*» [1, с.174-175].

Н.И. Толстой подходил к описанию этикетных единиц с позиций этнолингвистики. Рассуждая о состоянии историко-фразеологических исследований, он говорил о недостаточном внимании к народной «полуфразеологии»: «Во многих славянских странах, прежде всего в восточнославянских, еще плохо собрана народная, диалектная фразеология и в почти полном небрежении лингвистов остается народная «полуфразеология», т.е. особый устойчивый и клишированный вид текста, выражающий благопожелания, проклятия, ритуальные констатации и своеобразные императивные побуждения <...> или запреты и т.п. Значение такой «полуфразеологии» велико, т.к. она функционирует в сакральной ситуации, в «многокодовом тексте», где помимо вербального символа, знака или заглавия параллельно и взаимозависимо действует предметная и акциональная символика. Полуфразеологизм таким образом включается в микрообряд» [4, с. 24-25].

В большей степени данный вопрос разработан в работах Н.И. Формановской, которая охарактеризовала формулы речевого этикета как особый класс фразеологизированных предложений (ФП), устойчивых в синтаксической форме и постоянных в лексической представленности [5, с. 30].

Аргументируя свое мнение, автор отмечает синонимическую природу большей части формул речевого этикета (ср.: *До скорой встречи!, До свидания!, Пока!*), что говорит о единой грамматической природе данных единиц. Также исследовательница отмечает, что некоторые формулы речевого этикета, являясь стереотипными формулами обще-

ния, из речи переходят в язык, переставая быть лишь разовым фактом речи. Они уже не производятся всякий раз, когда возникает необходимость, а воспроизводятся как единый комплекс элементов, имеющий определённое значение [5, с. 30].

Таким образом, в языке выделяется некоторый фонд базовых формул этикета и образованных от них формул с усложнённой структурой или изменённым порядком слов; речь в данном случае идет о варьировании компонентного состава формулы. Например: *Спасибо! И Спасибочки вам преогромное!* [5, с. 30].

От фразеологизмов в чистом виде фразеологизированные предложения отличаются рядом особенностей. Во-первых, они могут быть однословными, в то время как фразеологизмы, как минимум, двусловны. Во-вторых, фразеологизмы в большинстве своем номинативны (хотя и встречаются синтаксические фразеологизмы), а фразеологизированные предложения – коммуникативные единицы.

Формулы речевого этикета воспроизводятся не свободно, а лишь в рамках диалога, ограниченного кругом определенных коммуникативных ситуаций.

Знаки речевого этикета, реализуя в первую очередь коммуникативно-предикативную функцию языка, являются перформативными высказываниями, равными некому социальному действию «сейчас» (актуализированное время) и «здесь» (актуализированное место). Например, формула *Я бы хотел извиниться перед Вами* имеет грамматический показатель ирреальности, но воспринимается как прямое действие – факт извинения состоялся. Н.И. Формановская говорит о двойной модальности подобных формул, где «сослагательное наклонение в выражении речевого этикета не изменило объективную модальность, но фраза оказалась снабжённой оттенком субъективной модальности – усиленной благодарности в повышенно-вежливом тоне» [6, с. 11].

Вторая грамматическая категория единиц речевого этикета – синтаксическое время. Так как ситуация речевого этикета происходит «здесь» и «сейчас», время, выраженное (эксплицитно и имплицитно) этикетным знаком, – актуальное настоящее (и ближайшее будущее для ряда единиц).

Третья категория – синтаксическое лицо. Как уже отмечалось, действующими лицами ситуации речевого этикета являются «я» (реже «мы») и «ты» (реже «вы/Вы»). Соответственно, все формулы речевого этикета непосредственно исходят от 1-го лица ко 2-му. В некоторых единицах лицо выражается имплицитно, например, *Спасибо, Привет, Бленько, Хлеб да соль*, и соотношение между 1-м и 2-м лицом устанавливается уже в акте общения.

Основанием для выделения единиц речевого этикета как цельной языковой группы является, в первую очередь, функциональный аспект. Именно благодаря функциональным особенностям в единый состав формул речевого этикета объединяются такие, на первый взгляд, разнородные явления культуры и языка, как фразеологизмы, пословицы, поговорки – все, что в речи начинает выполнять функцию единицы речевого этикета, а именно служит в качестве знака установления, поддержания коммуникации в благоприятной для собеседников тональности, а также завершения общения, приносящего взаимное удовлетворение собеседникам.

В учебниках по современному русскому языку языковые средства относятся к разряду междометий.

Междометие – это «относительно непродуктивная часть речи, которая сама по себе составляет, подобно модальным словам, особый структурно-семантический тип слов и выражает (но не называет!) эмоции (*О!* как произвольное выражение восторга; *ах!* как выражение чувства страха и т.д.)» [3, с. 352].

Среди междометий выделяются три лексико-грамматических разряда [3, с. 352]:

- 1) *эмоциональные*, непосредственно передающие чувства говорящего: *а, ах, ай, ай-яй-яй, о, ого, огого, э, эге, м-да, гм, фи, фу, тьфу; браво, боже, господи, батюшки* и др.;
- 2) *императивные*, передающие то или иное приказание или команду адресату: *айда, алло, марш, на, стоп, баста, ату; ряд междометий этого типа используется при общении с домашними животными: тпру, но, кис-кис* и др.;
- 3) *этикетные*, выражающие общепринятые формулы речевого этикета: *до свидания, спасибо, не стоит* и др.

Основу междометий как части речи составляют междометия эмоционального типа; именно они в полной мере выражают частеречное значение данного грамматического класса. Императивные междометия объединяют свойства междометия и глагола.

Таким образом, формулы этикета – это один из разрядов междометий. Эмоциональность этикетных междометий обычно нейтрализована предсказуемостью их употребления в коммуникативных ситуациях определенных типов (в речевых актах приветствия, прощания, благодарности и пр.).

СПИСОК ЛИТЕРАТУРЫ

1. Архангельский В.Л. Устойчивые фразы в современном русском языке. Основы теории устойчивых фраз и проблемы общей фразеологии. - Ростов-на-Дону, 1964. – 232 с.
2. Виноградов В.В. Русский язык. Грамматическое учение о слове. - М., 1947. - 757 с.
3. Современный русский язык: Учеб.для студ. вузов, обучающихся по спец. «Филология» / Под ред. П.А. Леканта. – М.: Дрофа, 2000. – 560 с.
4. Толстой Н.И. Язык и культура // Язык и народная культура. Очерки по славянской мифологии и этнолингвистике. - М., 1995. – 516 с.
5. Формановская Н.И. Русский речевой этикет: лингвистический и методологический аспекты. - М., 1982. - 156 с.
6. Формановская Н.И. Употребление русского речевого этикета. - М., 1984. - 192 с.

Лю Юйхуэй (Китай)

Тяньцзиньский Педагогический Университет, г. Тяньцзинь

КОНЦЕПТ «НАСЕКОМОЕ» В РУССКОЙ И КИТАЙСКОЙ КАРТИНАХ МИРА

Лингвокультурология — это наука, возникшая на стыке лингвистики и культурологии и исследующая проявления культуры народа, которые отразились и закрепились в языке.[1] Как ядерная теория лингвокультурологии, языковая картина мира привлекла большое внимание ученых в последние годы. Языковая картина мира — это совокупность зафиксированных в единицах языка представлений народа о действительности на определенном этапе развития народа. В данной статье мы на примере насекомых анализируем изображения насекомых в русской и китайской картинах мира.

Насекомые представляют собой самую многочисленную биологическую группу в мире. В связи с разницей между русской и китайской культурами, народы двух стран дают насекомым различные эмоциональные оценки. Статья состоит из трёх частей: *«одно и то же насекомое имеет такое же значение в двух языках»*; *«одно и то же насекомое имеет частичные разные значения в двух языках»*.

1. Одно и то же насекомое имеет такое же значение в двух языках

Стрекоза в русской культуре символизирует легкомыслие и ленивость. В «*Басни Крылова*» история «*Муравей и стрекоза*» описывает образ легкомысленной стрекозы, которая пристрастится к наслаждению и не хочет работать. Стрекоза также используется для описания образа непосед, особенно живых, подвижных девочек. Например, *Не сидится тебе на месте, стрекоза...* [2]

В китайской культуре стрекоза тоже ассоциируется с легкомыслием и ленивостью. Китайский фразеологизм 蜻蜓点水 qing ting dian shui – букв.знач.: стрекоза касается поверхности воды. В переносном смысле подразумевает нахвататься вершков и поверхностное отношение.

Комар обычно используется в значении слабой силы в России. Например, выражение *говорить комариным голосом*. В народном представлении образ комара в фольклоре часто с юмористической окраской, упоминаемый вместе с мухой, часто как муж мухи. Например, *Ой, что ж там за шум учинился, Что комар да на мухе оженился...* Мужская символика комара и его укусы в некоторых русских лирических песнях имеют эротический характер по отношению к девушке, которая ждет милого. [3]

В китайской культуре комар имеет одиноковые значения: слабость и малость. Фразеологизмы: 蝇头蚊角 ying tou wen jiao – букв.знач.: голова мухи и усики комара означает очень маленькие слова и нечёткий почерк; 蜗角蚊睫 wo jiao wen jie – букв. знач.: усики улитки и ресницы комара означает очень узкое место. Кроме этого, комар несёт в себе злой оттенок. В династии Хань князь Цзин сказал императору: писк множества комаров бывает равносильно грому и сбор повстанцев может вызвать войну. Здесь комар символизирует злую силу против справедливости. [4]

2. Одно и то же насекомое имеет частичные разные значения в двух языках

Муравей – это символ ума, сплочения и трудолюбия в России. Издавна муравьи привлекали внимание русских и китайских народов четким разделением совместных трудов, упорядоченностью своей жизни, восхищали своим трудолюбием и сплочением. В русском языке много афоризмов и изречений, восхваляющих муравьев: «*Муравьи сообща и льва одолеют*» — качество сплочения; «*У муравья голова с просяное зернышко, а ума — чулан*» — качество ума.

В Китае муравей тоже символ трудолюбия и сплочения. Люди часто хвалят муравьев таким выражением: 蚂蚁般泰山 ma yi ban tai shan – букв.знач.: муравьи и гору Тайшань перенесут. Значит, что муравьи являются очень сплочённым и трудолюбивым коллективом. Кроме того, муравей ещё есть следующие значения в китайском языке: 1) Символ богатства. Китайские иероглифы 蚁 (yi: муравей) и 亿 (yi: сто миллионов) омофоны. Поэтому муравей в Китае имеет значение богатства. 2) Люди, которые имеют сходные плохие привычки. Например, фразеологизм 如蚁附膻 ru yi fu shan – букв.знач.: как муравьи на смрад, т.е. люди, которые любят льстить и гоняться за пустой славой.

Пчела называется «святым пчёлам», «божьей угодница» в России. Она чаще всего ассоциируется с чистотой, трудолюбием и вечностью. В Христианстве пчела – символ вечной души человечества, и летающая пчела значит, переход души на небеса. Украинцы и Белорусы даже пчел называют Марией (мать Иисуса в христианской мифологии). [5]

В китайском языке образ пчелы несёт как положительные, так и отрицательные значения. С одной стороны, пчела является синонимом трудолюбия и бескорыстия. Существуют многие стихотворения, восхваляющих пчел: 采得百花成蜜后, 为谁辛苦为谁甜 cai de bai hua cheng mi hou, wei shui xin ku wei shui tian – букв.знач.: пчелы каждый день занимаются сбором цветов, чтобы делать мёд. Для кого и зачем они так много работают? Здесь имеется в виду благородное качество трудолюбия и бескорыстия. С другой стороны, китайские часто ассоциируют пчелы с распутным или легкомысленным мужчиной: 招蜂引蝶 zhao feng yin die – букв.знач.: принимать пчелы и бабочки. Данное выражение обозначает, что легкомысленный мужчина изо всех сил старается привлечь внимание женщин.

Таким образом, мы заметим, что в русской и китайской языковых картинах мира насекомые несут богатые культурные ассоциации, которые зачастую связаны с качеством человека. Одновременно, существуют различия в культурных ассоциациях одного и того же насекомого, именно потому что у разных народов есть свои уникальные познания в мире. При анализе образов насекомых в русской и китайской картинах мира, мы можем глубже понять национально-культурные особенности двух стран и преодолеть трудности межкультурной коммуникации.

СПИСОК ЛИТЕРАТУРЫ

1. Маслова В. А. Лингвокультурология [М]. М.: Академия, 2007. с. 27.
2. Куприн А. И. Олеся [М]. М.: Гослитиздат, 1989. – [Электронный ресурс]. – Режим доступа: <https://ilibrary.ru/text/1180/p.5/index.html>
3. Гура А. В. Символика животных в славянской народной традиции. М.: Издательство «Индрик», 1997. с. 447.
4. 李宏,徐燕霞. 中国象征词典[М]. 湖南:湖南科学技术出版社, 2006 (5) : 163.
5. <https://leveton.su/znachenie-pchyol/>

Люй Мэнсю (Китай)

Российский университет дружбы народов, г. Москва

Научный руководитель: Коваленко Александр Георгиевич,
профессор, декан

ИМПРЕССИОНИЗМ ВЛАДИМИРА НАБОКОВА КАК ГЛАВНЫЙ МЕТОД ОПИСАНИЯ, ОБРАЗ ПОВЕСТВОВАНИЯ И ОКНО ВИДЕНИЯ ЕГО МИРОВОЗЗРЕНИЯ (НА ПРИМЕРЕ «ВЕСНА В ФИАЛЬТЕ»)

Владимир Набоков как знаменитый постмодернист в волне эмиграции писателей. В процессе создания его произведений очевидна типичная манера - что импрессионизм, это яркая черта в его творчестве. Стоит понимать, что образ повествования и метод описания, это показатель видения мира автора. По ним он выбирает те или иные описательные слова, которые оказались более подходящими. Каждый писатель в своей эпохе, по своему социальному статусу на Свете, видит по-разному: «тип художественного видения в конечном счете является претворением средствами искусства общекультурных параметров сознания, художественное видение обнаруживает себя прежде всего в форме, в способах построения произведений искусства» [4, с. 262–263]. Для понимания образа описания автора важно прежде всего узнать, когда и каким образом проживал сам автор.

Первоначально импрессионизм появился в 19 веке во Франции, это стиль живописи. В процессе написания картин художники используют разные оттенки цветов, создают разные параллельные, сравнительные

цвета, а не стараются описать один конкретный тонко и четко. Это приносит читателями более чувствительное ощущение и гармонию. По мнению И. В. Корецкой, «для импрессионистического произведения характерна опора на первичный чувствительный образ, возникающий при непосредственном, свяжем взгляде на предмет». [3, с. 210–211].

«ИМПРЕССИОНИЗМ В ЛИТЕРАТУРЕ (фр. *impressionisme*, от *impression* – впечатление) – одно из литературных стилевых явлений, распространившееся в последней трети 19 – начале 20 вв. Импрессионизм как метод впервые появился в живописи, затем распространился на другие виды искусства. Термин возник, когда в 1874 на выставке в Париже молодых художников, отвергнутых официальным Салоном, К. Моне представил свою картину Впечатление. Восход солнца (1872). «Впечатление» (*impression*) дало название новому направлению, которое в основном проявилось в живописи.» [2.] Литераторы Алпатов, М, В, Зернов, Б, придерживаются точки зрения, импрессионизм — особый вид среди способов видения и понимания мира, «импрессионизм — это искусство, в основе его лежит новое художественного видения мира» [1, с. 123–124].

Не случайно в 19 веке, когда впервые импрессионизм понимается как специфический метод описания в литературе, в связи со сближением художественной литературы и живописи этой эпохи. Так же в России тогдашние литераторы и художники присоединились к «Миру искусства», это проводит к переходу импрессионизма из живописи в создании литературных произведений.

Произведения, которые можно считать, как первые импрессионистические в мире, написаны братьями Э. и Ж. де Гонкур, Э. Золя, Ги де Мопассана, русские первые отечественные импрессионисты: И. С. Тургенев, А. П. Чехов, И. А. Бунин.

Чтобы понять импрессионизм как главная черта повествования В. Набокова, стоит узнать, какая у него была жизнь. Родился он в богатой дворянской семье, его дедушка был министром юстиции в правительстве, отец популярный юрист, а мать дочь золотопромышленника. Затем, как известно, была революция, Набоков с семьей начал переезжать в разные страны по разным городам. Это сильно влияет на его произведения, в своём творчестве он уделил большее внимание эмигрантам, их несчастью и показывает своё сочувствие к ним. «Нина, как спят нищие переселенцы на Богом забытых вокзалах». Так же у автора типична еще смена разных сцен и времени, «В первый раз за границей я встретил ее в

Берлине, у знакомых. Я собирался жениться... Всякий раз, когда мы встречались с ней, за все время нашего пятнадцатилетнего...» [5.]

Часто употребляемые цвета у Набокова, это разные мутные или темные оттенки, как «серый», «темный», «тьма», «коричневый», а реже яркие: «ярко-алый», «красный», все цвета хорошо сочетаются и не разрушают совокупность, составляют особый эстетический взгляд. Он пестрый и чувствительный. Кроме этого, цвета у Набокова часто показывают характер героев, для каждого есть свои типичные цвета. Антигероя описывает темными, положительных яркими оттенками. Он не пользуется один отдельный цвет, а параллельные родственные оттенки, как «красный», «алый», и «румянец», такие более близкие, имеют переход из одного к другому. Разные оттенки цветов в одном творчестве имеет особую функцию для составления двоемирия, которое отдельно у разных героев, но одновременно имеют связь между собой. Цвета по ходу сюжета изменяются, часто бывает, как показатель судьбы и предупреждение трагедии у героев, в начале несчастья всегда «коричневый», «темноватый», а постепенно в середине в веселое время оттенки бывают: «синий», «белый», «голубой», а на прощание с любимой это «черный», «красный» это трагедия, все эти манеры служат созданию двоемирия. Как и жизнь у автора, молодость на Родине, а остальное время уже прошло в иной стране за рубежом, конечно это трагедия, и не только для него, поэтому в его произведениях часто показывается сожаление к классу такого народа. Создание двоемирия, как способ уйти от боли потери своих любимых, Родины и от реального мира, наполненным недостатком, двоемирие как и главный символ у постмодернистов. В конце рассказа, когда герой узнал о смерти героини, «теперь оно было солнечное сплошь, и это белое сияние ширилось, ширилось, все растворялось в нем, все исчезало», такие белые, безвинные оттенки символизируют вечное освобождение от мучительной жизни.

Таким образом, импрессионизм, сформированный в литературе, в живописи, в музыке в определенной исторической эпохе, — это главный способ повышения выразительности эстетики в разных областях, как актуальный метод повествования В. Набокова, так же и для авангардов постмодернистов, импрессионизм показывает мировоззрение автора и его предпочтение к жизни.

СПИСОК ЛИТЕРАТУРЫ

1. Алпатов, М. В. Этюды по всеобщей истории искусств, М., Издательство: Советский художник, 1979, — 386с.

2. Большая российская энциклопедия. // URL: https://bigenc.ru/fine_art/text/2006604 (дата обращения 24.03.2021).
3. Делакруа Э. Мысли об искусстве, о знаменитых художниках. М., 1960, — 282с.
4. Кривцун О. А. Эстетика. М., Издательство: Аспект Пресс, 1998, — 423с.
5. Набоков. В. В. Весна в Фиальте. // URL: <http://lib.ru/NAVOKOW/rassk16.txt> (дата обращения 24.03.2021).

Ма Сюань (Китай)

Народный университет Китая (г. Пекин)

Научный руководитель: Чэнь Сяохуэй,
к. филол. н., старший преподаватель, заместитель декана

ЛИНГВОКУЛЬТУРНЫЙ КОНЦЕПТ «ДОМ» (НА МАТЕРИАЛЕ КИТАЙСКОГО И РУССКОГО ЯЗЫКОВ)

Обычно под концептом понимается культурно маркированный базовый образ. По мнению Л.А. Базыловой, в нём находит отражение связь языка, мышления и культуры, через него можно прикоснуться к материальной и духовной самобытности этноса [1, с. 214]. Дом – один из универсальных образов любой культуры, играющий важную роль в материальной и духовной жизни людей.

В китайской и русской культурах значимость дома укоренилась в сознании людей в виде набора архетипов – базовых понятийных категорий, отразившихся в мифологических, религиозных, философских, научных представлениях, а также в искусстве, литературе и языке.

В китайской мифологии сохранились предания о богах-хранителях входа в дом –мэньшэнях. Самый известный из них – Чжун Куй. Он выглядит не очень привлекательно, но к людям относится хорошо и защищает дом от злых духов. Поэтому теперь во время праздника Весны многие китайцы вешают изображения Чжун Куя на дверях своих домов, чтобы избавиться от нечистой силы.

А славянские предания говорят, что в каждом доме есть домовый – домашний дух, мифологический хозяин и покровитель дома, обеспечивающий хорошую жизнь семьи, плодородие, здоровье людей, животных.

Образ дома также воплощается в искусствах Китая и России, даёт писателям и художникам вдохновение для творчества.

В китайской живописи одной из десяти самых известных картин является картина художника Чжана Цзэдуаня «Qing ming shang he tu» («清明上河图»), букв. *картина о жизни на берегах реки в праздник Цинмин*), написанная в XII веке. Она изображает жизнь людей в столице династии Северная Сун. На картине изображение домов занимает значительное место, и оно свидетельствует о процветании династии и о зажиточности жизни людей того времени.

А в русской культуре изба – это символ быта, поэтому мотив избы часто встречается в русской живописи. Изба стала предметом изображения таких известных художников, как А.К. Саврасов («Пейзаж с избышкой», 1866), В.И. Суриков («Изба», 1873), И.Е. Репин («В избе», 1878), И.И. Левитан («Избы, освещенные солнцем», 1889) и др.

В китайских и русских литературных произведениях также концепт дома находит свое яркое воплощение. В следующих китайских произведениях образ дома занимает центральное место и приобретает метафорические значения:

«Mao wu wei qiu feng suo po ge» («茅屋为秋风所破歌») / **«Стихи о том, как осенний ветер разломал камышовую крышу моей хижины»**, автор Ду Фу, написаны в 761 г. В этом стихотворении описано реальное событие в жизни поэта, но в то же время разломанная хижина – метафора государства, которое пришло в беспорядок после войны.

«Lou shi ming» («陋室铭») / **«Посвящение убогому дому»**, автор Лю Юйси, написано в 824-826 гг. Несмотря на то, что дом выглядит скромно, но важно то, что живущий в нём человек достойный и благородный. Здесь убогий дом символизирует высокие нравственные качества человека.

«Hong lou meng» («红楼梦») / **«Сон в красном тереме»**, автор Цао Сюэцинь, написан в 1763 г. Красный терем – жилище, в котором живут высокопоставленные и богатые женщины. И повествование данной книги развёртывается главным образом именно между девушками и женщинами семейства Цзя.

«Si shi tong tang» («四世同堂») / **«Четыре поколения под одной крышей»**, автор Лао Шэ. Эта трилогия была написана в 1944-1948 гг., показывает судьбу большого семейства во время антияпонской войны. Понятие «крыша» связано с покровительством и чувством долга и ответственности членов семьи перед Родиной.

Образ дома в русской литературе также нашёл своё воплощение. «Домострой» – памятник русской литературы XVI века, считается нормой семейной жизни на Руси. Он содержит в себе полезные сведения, поучения и советы по всем направлениям жизни человека и семьи. В русской литературе XIX века помещичий дом пребывает в состоянии постепенного разрушения. В «Дворянском гнезде» И.С. Тургенева падение усадьбы Лизы – символ падения русского дворянства. У А.П. Чехова понятие дома наиболее детально раскрывается в его последней пьесе «Вишнёвый сад». Здесь вишнёвый сад, который брат и сестра Раневских вынуждены продать, символизирует родовое гнездо, комфорт и крепкое «стояние на ногах» семьи Раневских.

Образ дома нашёл своё отражение в китайском и русском языках.

В китайском языке большое количество пословиц и поговорок, имеющих в своем составе слово дом/wu, fang, shi. Они отражают образное переосмысление дома и разнообразных сторон человеческой жизни:

Wu lou pian feng lian yin yu (屋漏偏逢连阴雨, букв.знач.: когда на крыше дома прорыв, идёт затяжной дождь) – беда не приходит одна;

Jin wu sang jiao (金屋藏娇, букв.знач.: поместить любимую красавицу в золотой дом) – 1) баловать свою любимую женщину; 2) взять себе вторую жену;

Du shou kong fang (独守空房, букв.знач.: сидеть в пустом доме одной) – о женщине, у которой мужа нет рядом;

Dong fang hua zhu (洞房花烛, букв.знач.: комната новобрачных в свадебных свечах) – символизирует свадьбу и свадебную ночь;

Yin lang ru shi (引狼入室, букв.знач.: пустить волка к себе в дом) – самому себе навредить;

Yi shi yi jia (宜室宜家, букв.знач.: и дом и семья) – имеется в виду дружная семья, в которой муж и жена живут в гармонии и согласии.

В русском языке также много пословиц и поговорок, связанных с домом: В гостях хорошо, а дома лучше; Хоть худ дом, да крыша крепка; Дом не велик, да лежать не велит; Гость на порог – счастье в дом; Дома и стены помогают; Не дом хозяина красит, а хозяин дом; Мой дом – моя крепость и др.

Следует отметить, что образ дома вызывает различные ассоциации. Причём эти ассоциации в китайском и русском языках в значительной степени совпадают. Например, и у китайцев, и у русских дом ассоциируется с такими словами, как семья, родина, очаг, тепло, защита и т. д.

Образ дома даёт возможность построить семантическое поле. В него входят такие единицы, как крыша, стреха, порог, окно, стена, дверь,

семья, фундамент, потолок и т. д. И на основе номинативного поля возникает образное. Здесь мы выберем некоторые центральные микрообразы и рассмотрим подробно, чтобы через них раскрыть особенности духовной сферы жизни китайского и русского народов.

墙/壁 *qiang/ bi* (стена)

Jia tu si bi (家徒四壁, букв.знач.: в доме кроме четырёх голых **стен** ничего нет; образн. знач.: оказаться в состоянии крайней нищеты);

Tong qiang tie bi (铜墙铁壁, букв.знач.: медная **стена**, железная ограда; образн. знач.: неприступная крепость, непреодолимая преграда);

Shi shang mei you bu tou feng de qiang (世上没有不透风的墙, букв.знач.: в мире не существует такой стены, сквозь которую ветер не может пройти; образн. знач.: от людей ничего не скроешь);

窗 *chuang* (окно)

Shi nian han chuang (十年寒窗, букв.знач.: десять лет сидеть учиться у холодного **окна**; образн. знач.: нужно упорно учиться, невзирая на лишения);

Jian zhu xi chuang (剪烛西窗, букв.знач.: сидит и беседует с другом/женой у западного **окна** так долго, что нужно снять нагар со свечи; образн. знач.: 1) скучает по жене, которая находится далеко; 2) знакомые и близкие собираются вместе и беседуют);

Xin ling de chuang hu (心灵的窗户, букв.знач.: окно в душу; образн. знач.: глаза человека);

门 *men* (дверь)

Guo men (过门, букв.знач.: войти в **дверь** дома мужа; образн. знач.: выйти замуж);

Da kai xin men (打开心门, букв.знач.: открыть дверь в душу; образн. знач.: быть откровенным и искренним);

檐 *yan* (стреха)

Ren zai wu yan xia, bu de bu di tou (人在屋檐下, 不得不低头, букв.знач.: стоя под **стрехой**, невозможно не опустить голову (в древнем Китае стреха была очень низкая); образн. знач.: надо приспособляться к обстоятельствам);

Tong yi ge wu yan xia sheng huo (同一个屋檐下生活, букв. знач.: жить под одной **стрехой**; образн.знач.: жить в одном доме, жить одной семьёй);

槛kan (порог)

*Mai bu guo de kan (迈不过的槛, букв.знач.: **порог**, который не переступить; образн. знач.: непреодолимое препятствие);*

*Zhao pin men kan (招聘门槛, букв.знач.: **порог** наймы работников работодателями; образн. знач.: основные условия наймы);*

И в русском языке многие слова, входящие в состав данного семантического поля, имеют метафорические значения. Например, в русском языке **стена**, с одной стороны, это то, что защищает. Женщина, состоящая в браке с верным, сильным и трудолюбивым мужчиной, чувствует себя «как за каменной стеной». А с другой, это и то, что отделяет. «Встала стена между кем», то есть у них появились разногласия. И «сидеть в четырёх стенах» – человек ни с кем не общаясь, находится в полном одиночестве. **Окно** – это визуальный способ связи с внешним миром. «Прорубить окно в Европу» значит установить связь с Европой, дать возможность познакомиться с европейской жизнью, бытом и культурой. **Крыша** – это обозначение материальных границ с внешним миром, которые защищают человека. «Крыша над головой» – кров, пристанище человека, и люди, которые живут «под одной крышей», считаются членами одной семьи. Если русские говорят, что у кого-то «крыша поехала», это значит, что человек сошёл с ума. В метафорических переносах **дверь и порог** предстают как вход и выход. «Открыть дверь» – дать свободный доступ, а «указать кому на порог» значит выгнать кого-то из дома. И словосочетание «с порога», в буквальном смысле обозначает «сразу после прихода», а в переносном – «сразу же, не вникая в суть дела». Кроме того, как и в китайском языке, порог в русском также является символом трудностей и преград [2, 3].

Вышеперечисленные примеры из разных областей культуры и языка свидетельствуют о том, что образ дома является одним из основополагающих концептов китайской и русской культуры. Концепт «дом» является не просто значимым, но еще и системообразующим понятием. Он «является бесценным ключом к пониманию культуры, поскольку передаёт специфику образа жизни и мышления народа» [2, с. 99].

В общем, образ дома рождается, формируется и развивается внутри языковой системы, но при этом он находится в неразрывной связи со сферой социально-политической, социокультурной, духовной, эстетической деятельности людей-носителей китайской и русской культуры и стал важным концептом в языковых картинах мира народов этих двух стран.

СПИСОК ЛИТЕРАТУРЫ

1. Базылова Л.А. Лексема дом и её дериваты как репрезентанты концепта «дом» в русском и немецком языках // Вестник Тамбовского университета. – 2009. – Сер. Гуманитарные науки. Выпуск 11(79). – С. 214-218.
2. Валеева Д.Р. Устойчивые сочетания, репрезентирующие концепт «дом» в русском языке // Вестник Воронежского государственного университета. – 2009. – Сер. Лингвистика и международная коммуникация. № 1. – С. 96-99.
3. Лю Темэй. Концепт «дом» в русской и китайской языковых картинах мира и его перевод // Вестник Московского университета. – 2009. – Сер. 22. Теория перевода. №1. – С. 16-24.

Му Юйси (Китай)

Томский государственный университет, г. Томск

Научный руководитель: Нестерова Наталья Георгиевна,
д. филол. н., профессор

МЕДИАОБРАЗ КИТАЯ ЧЕРЕЗ ПРИЗМУ КИТАЙСКОЙ КАЛЛИГРАФИИ

Исследование выполнено при финансовой поддержке Китайского совета по стипендиям № [2019] 553.

Понятие *медиаобраз* как «образ реальности, конструируемый во всех текстах, созданных в медиaprостранстве (профессиональными журналистами, блоггерами, интернет-пользователями и т. д.)» [3, с. 91], активно изучается российскими и зарубежными политологами, экономистами, историками, филологами, культурологами, философами. В научной литературе отмечается, что «одним из самых продуктивных способов осмысления действительности в медиасфере является создание и распространение медиаобразов» [5, с. 6]. Медиаобраз страны играет важную роль в формировании представлений о ней у разных народов.

На фоне глобализации Китай вызывает активный интерес у мирового сообщества. Благодаря развитию проекта «Один пояс – один путь», взаимоотношения между Россией и Китаем становятся все более и более тесными. Китай в качестве партнера России является объектом обсуждения в массовой коммуникации в связи с вопросами взаимодействия государств в разных сферах. Отмеченный факт делает закономер-

ным актуальность исследований, в центре которых находится медиаобраз Китая.

Интенсивная межкультурная коммуникация, международные культурные и образовательные обмены стимулируют интерес русских исследователей к искусству и культуре Китая. Одним из основных элементов китайской культуры, вызывающих неизменный интерес русского человека, является китайская каллиграфия. Искусство написания иероглифов «занимает достойное место в области традиционного искусства страны, это не только средство общения, но и средство выражения внутреннего мира человека в эстетическом смысле» [2, с. 307]. Основные иероглифы произошли от пиктографических изображений, они отражают представления о восприятии китайцами мира. Исследователь Н.О. Монгушзамечает, что «искусство каллиграфии является не только практическим воплощением китайской письменности или инструментом для передачи информации, но также уникальным средством выражения духовного мира мастера каллиграфии» [8, с. 156].

Китайская каллиграфия изучается российскими учёными в разных аспектах. Так, вопросы о возникновении каллиграфии, его этапах становления и развития затрагиваются в работе Т.А. Кремневой [6]. В.Г. Белозерова рассматривает традиции данного искусства как уникальный и целостный культурно-исторический феномен. Ученый подчеркивает важность каллиграфии в культуре Китая. По мнению автора, она «с древности по XX в. включительно выполняла основную стилеобразующую функцию, в связи с чем без знания каллиграфической истории и эстетики невозможно полноценное исследование изобразительного искусства Китая и китайской культуры в целом» [1, с. 3]. Е.А. Тупичкина и Е.М. Куланина акцентируют внимание на дидактическом потенциале и реформе обучения каллиграфии в разные периоды развития китайского образования. Отмечается, что обучение каллиграфии позволяет создать эстетический вкус, развивать структуру мозга и познавательных способностей и преодолевать негативные эмоциональные состояния [9, с. 79]; поэтому обучаться каллиграфии можно на всех образовательных ступенях (в начальных и средних школах, в университетах, в пожилом возрасте) [7, с. 145-150]. Как упоминалось выше, каллиграфия отражает духовный мир человека, поэтому она тесно связана с философией. Взаимосвязи даосской философии и традиционной китайской каллиграфии изучаются А.И. Донченко. Исследователь замечает, что «основной идеей даосской философии является стремление к естественности. В искусстве каллиграфии естественность является самым высоким стандартом» [4, с. 54]. Из представленных работ следует, что каллиграфия как художественная форма письма является культурным со-

кровищем китайского народа и вызывает большой интерес исследователей.

Цель данного исследования – выявить языковые средства описания фрагмента медиаобраза Китая на основе материалов русскоязычных блогов об искусстве каллиграфии. Материалом послужили русскоязычные тексты блогов, опубликованные на онлайн-платформе «Живой Журнал» (<https://www.livejournal.com/>) и в интернет-издании «Магазета» (<https://magazeta.com/>).

Предметом изучения являются языковые единицы лексического уровня, синтагмы и высказывания о китайской каллиграфии. Новизна работы состоит в рассмотрении лингвистической репрезентации изучаемого медиаобраза через призму каллиграфии как особого вида китайского искусства.

Медиаобраз Китая в исследуемых текстах создается посредством актуализации 4 аспектов описания искусства каллиграфии: долгая история китайской каллиграфии; каллиграфы старшего и нового поколений; значение каллиграфии в восточном и мировом искусстве; субъективные оценки авторов текстов в отношении китайской каллиграфии

В изучаемых текстах блогов отмечается, что каллиграфия – это одно из древнейших искусств Китая, она имеет различные стили, у каждого стиля своя многовековая история. Важную роль в воплощении этой характеристики играют числительные, лексика с темпоральным значением, специальная терминология рассматриваемой тематики: **чжуаньшу** – иероглифы печати, он появился в **VIII** веке д.н.э.; стиль **кайшу** появился чуть **больше 2000 лет назад**; стиль **лишу** зародился в **III** веке д.н.э. Авторы блогов активно используют имя прилагательное древний и его превосходную степень древнейший, отражающие долгую историю различных стилей данного вида искусства: **один из древнейших стилей** (о стиле чжуаньшу); **Он тоже довольно древний**. (о стиле лишу).

Для характеристики известных каллиграфов используются антропонимы, например, называются каллиграфы старшего поколения: **Появилось большое число художников-каллиграфов, элегантный стиль Ван Сичжи отвечал самым высоким литературным стандартам; Искусство Ван Сичжи полностью передает дух стиля Вей Цзинь. Кроме того, он был наиболее влиятельным каллиграфом в истории; Знаменитый мастер каллиграфии Ли Си смог преобразовать шрифт малой печати. Один из представителей направления, Янь Чжэньцин, разработал стандарт для этого вида шрифта; Талантливый художник Су Донпо представляет новую идею; Работы каллиграфов Чжу Да и других по-прежнему передавали внутренние переживания и настроения.** Высокая оценка китайских каллиграфов, как показывают приве-

денные примеры, отражается рядом имен прилагательных в формах положительной и сравнительной степени: эlegantный, самый высокий, наиболее влиятельный, знаменитый, талантливый.

В исследуемых текстах подчеркивается большой вклад одного каллиграфа нового поколения. Им является Мао Цзэдун – китайский государственный и политический деятель, главный теоретик маоизма и основатель КНР. Ценность его каллиграфических работ автор текста связывает с особым эмоциональным воздействием. Это передается оценочными словосочетаниями: *Благодаря Мао Цзэдуну большую популярность получил жанр эпитафия, его каллиграфические работы производят большое впечатление на людей, а также несут важное значение.* Оценка исключительности и характеристики стиля Мао Цзэдуна выражается оценочными прилагательными, которые выстраиваются в ряды однородных членов предложения: *Мао Цзэдун разработал собственный уникальный каллиграфический стиль, энергичный и величественно прекрасный; Его стиль героический, сильный, мощный, с меняющимся направлением движения.*

Особое место каллиграфии в китайской и мировой культуре и её (каллиграфии) философская сущность передаётся посредством специальной лексики, составляющей словосочетания из сферы философии и культурологии: *единство эстетических представлений китайской культуры; квинтэссенция китайского мировоззрения и метафизических концепций; сущность восточной культуры; красота восточного искусства; наследие мировой культуры; одна из основ мировой художественной истории.*

Высокая оценка китайской каллиграфии выражается средствами художественной выразительности. *Это искусство — предмет гордости китайского народа.* Отмечается, что каллиграфия для китайцев очень важна и отражает душевные качества человека, для описания этого факта автор использует цитирование известного восточного афоризма: Известный восточный афоризм гласил: *«Красота человека – в красоте его письма».* Можно предположить, что образность китайского языка оказывает влияние на речь русскоязычных блогеров, которые в выражении своего восприятия каллиграфии как искусства часто прибегают к метафоре: *каллиграфия – это не чистописание, а путь познания длиной в жизнь; каллиграфия – прекрасный цветок китайского общества.*

Субъективные оценки авторов репрезентируются именами прилагательными в краткой и полной формах: *загадочно, таинственно, интересный,* глаголами: *наслаждаться, интересоваться;* абстрактным существительным *красота:* *Для нас, русских, это искусство загадочно*

и таинственно; красиво написанный иероглиф или строка из стихотворения свидетельствовали о красоте мысли и духа; Мне все больше и больше нравилась красота китайских иероглифов; А мы наслаждались красотой иероглифов; Оно давно **интересовало** меня.

Многие высказывания авторов передают не только восхищение китайской каллиграфией, но и сильное эмоциональное воздействие. Отмеченные чувства реализуются наречием невероятно в сочетании с другими наречиями, выражающими эмоцию: *В древнем Китае искусство каллиграфии ценилось **невероятно высоко**; А ещё это искусство **невероятно медитативно**.* Кульминацией эмоционального воздействия считаем использование фразеологизма со словом *душа*: *Примеры каллиграфии **очень красивы, прямо за душу цепляют**.*

Изучаемые тексты свидетельствуют о том, что русскоязычные авторы, так же, как и сами китайцы, расценивают каллиграфию как вид искусства: *В углах залов стояли такие вот **интересные арт-объекты*** (о работах, выполненных в жанре каллиграфии).

Проведённый анализ показал, что русскоязычные авторы блогов передают своё понимание каллиграфии как уникального художественного выражения красоты, которую определяет китайская культура. В текстах блогов об искусстве каллиграфии разными вербальными средствами создаётся фрагмент образа Китая как страны с особой философией и мудростью.

СПИСОК ЛИТЕРАТУРЫ

1. Белозерова В.Г. Искусство китайской каллиграфии: анализ культурной традиции: автореф. дис. ... д-р искусствоведения. – Москва, – 2004. – 49 с.
2. Белоцерковская Д.С. Каллиграфия как неотъемлемая часть культуры Китая // Язык и культура: сборник статей XXVII Международной научной конференции. – 2017. – С. 307–309.
3. Галинская Т.Н. Понятие медиаобраза и проблема его реконструкции в современной лингвистике // Вестник Оренбургского государственного университета. – 2013. – № 11. – С. 91–94.
4. Донченко А.И. Влияние даосской философии на искусство китайской каллиграфии // Восточная Азия: факты и аналитика. – 2019. – С. 47–55.
5. Драчева Ю.Н. Медиаобраз локальной устной речевой культуры: когнитивно-языковые механизмы: автореф. дис. ... д-р. филол. наук. – Архангельск, – 2019. – 39 с.

6. Кремнева Т.А. К вопросу об основных характеристиках памятников китайской каллиграфии периода Западного Чжоу // Вестник современных исследований. – 2018. – С. 628-629.
7. Куланина Е.М. Каллиграфические традиции в культуре и образовании современного Китая // Концепт: философия, религия, культура. – 2019. – № 3 (11). – С. 143-157.
8. Монгуш Н.О. Каллиграфия китайской письменности // Россия, Запад и Восток: диалог культур: материалы Первой Международной молодежной научно-практической конференции. – 2014. – С. 156–159.
9. Тупичкина Е.А. Психолого-педагогические ресурсы китайской каллиграфии в развитии личности // Мир образования – образование в мире. – 2020. – С. 78-84.

Натале Мария Кьяра (Италия),
Владимирова Татьяна Леонидовна (Россия),
Ануфриева Марина Александровна (Россия)

Неаполитанский университет Л'Ориентале, г. Неаполь,
Томский политехнический университет, г. Томск,

Научные руководители:

Владимирова Татьяна Леонидовна, к. филол. н., доцент;
Ануфриева Марина Александровна, к. филол. н., ст. преподаватель

СПЕЦИФИКА ИСПОЛЬЗОВАНИЯ СОЦИОЛЕКТОВ В РУССКОМ ЯЗЫКЕ

Социолект, или социальный диалект, – термин, который появился в лингвистике XX в. Под социолектом понимают речевые особенности, характерные для какой-либо социальной группы (профессиональной, возрастной, субкультуры и т.п.).

Следует отметить, что в современной лингвистике нет единого подхода к классификации социолектов, в различных источниках можно встретить использование таких понятий, как жаргон, сленг, аргю. В лингвистическом энциклопедическом словаре отсутствует термин «социолект», дается толкование понятий «жаргон», «аргю», «сленг» [1].

Б.А. Серебренников отмечает, что в лингвистических исследованиях «термины “аргю” и “жаргон” употребляются нетерминологично, нередко выступая как синонимы. Термину “жаргон” иногда придается стилистически сниженное значение, наблюдается стремление закрепить

этот термин за наименованием замкнутой речевой системы какой-нибудь антиобщественной социальной группы, ср. например, “воровской жаргон”» [2]. Исследователь, дополняя классификацию социальных вариантов речи В.Д. Бондалетова, предлагает следующую систематизацию: профессиональные лексические системы, групповые, или корпоративные, жаргоны, жаргоны деклассированных, условные языки [2].

Г.М. Лисина в своей статье «Термины “социолект”, “арго”, “жаргон”, “сленг”, “интержаргон” в современном русском языке» на материале различных словарей (толковых, этимологических, иностранных слов) рассматривает отличительные черты этих понятий [3].

Наш исследовательский интерес связан с изучением функционирования тюремно-лагерного социолекта (жаргоны деклассированных), под которым понимается специфическая речь, сформировавшаяся в Советском Союзе в системе исправительно-трудовых лагерей (СЛОН, ГУЛАГ). Количество осужденных, находившихся в разные годы в лагерях, было огромным. Например, в 1935 г. численность заключенных ГУЛАГа составляла 965 742 человека, в 1950 г. – 2 561 351 человек [4]. В лагерях находились представители всех социальных слоев общества, разных национальностей, возрастов, политические заключенные отбывали наказание вместе с уголовниками. Поэтому на формирование тюремно-лагерного социолекта в той или иной степени оказали влияние все группы социальных вариантов речи: профессиональные, групповые жаргоны, жаргоны деклассированных.

Изучение тюремно-лагерного социолекта интересно тем, что он демонстрирует способность языка не только служить средством коммуникации, но и передавать информацию о ценностях, истории, тенденциях развития общества. Язык – живой организм, который постоянно развивается, живо реагируя на изменения политической, общественной, экономической ситуации. Слова в социолекте приобретают новые значения, они отражают среду, в которой появляются и развиваются, а также мысли, заботы и интересы тех, кто их использует.

В своей статье «Лагерный язык Колымы» Н. Добротворский пишет, что корни воровского жаргона уходят в XV в., когда большое количество греков переехало в Русь и начало торговать. Русские называли их афинянами (из греческого города Афины). Чуть позже всех этих торговцев-разносчиков стали называть «офинеями» или «офенами». Офени стали использовать тайный язык, может быть, чтобы скрыть информацию о товаре, или, наоборот, чтобы обмануть покупателя. Исследователи отмечают, что преступники часто рождались в этой торговой среде. Таким образом, постепенно язык офеней и стал блатным жаргоном [5].

В XIX в. уголовный жаргон широко распространился в преступном мире. Скорее всего, в то время он был известен как «блатная музыка» [6]. Сначала это был очень фрагментарный жаргон, или, точнее, ряд связанных, но разных жаргонов. Он никогда не был настоящей заменой русскому языку. Уголовный жаргон представлял собой параллельную систему новых слов, уже существующих слов с новыми значениями и общепринятых фраз, которые имели скрытые значения. Таким образом, преступники могли скрывать смысл своих разговоров и доказать свою социальную идентичность. Как и многие другие подобные социолекты, «феня» состоит из заимствований из других жаргонов, а также из иностранных языков.

В первой половине XX в. тюремно-лагерный социолект достиг такого уровня стандартизации, что стал «языком повседневного общения» для многочисленных заключенных в ГУЛАГе. Язык кодифицировал пространство исправительно-трудовых учреждений и выполнял прагматическую, нормативную и дидактическую функцию. Уголовные преступники с помощью жаргона «пропагандировали» свою систему ценностей среди заключенных лагерей, устанавливая таким образом свои нормы поведения. Например, одним из их главных правил было никогда не работать честно и, следовательно, никогда не подчиняться государству. Воры глубоко презирали тех, кто честно зарабатывал деньги и предателей воровского кодекса.

Как утверждает Н. Добротворский, происхождение многих жаргонизмов уходит корнями в русскую историю. Например, слово «бабки» означает «снопы в полях». Крестьяне царской России так мерили свои урожаи – бабками. Другая часть криминального языка состоит из переделанных иностранных слов, как например, *шарамыжник* – от французского “*cher ami*”, или *шопошник* – магазинный вор, от английского “*shop*”. Преступники в лагерях разговаривали друг с другом на ломаном русском, неизвестном диалекте, смешанном с ивритом, немецкими, английскими, цыганскими и татарскими словами [5]. Для тюремно-лагерного социолекта характерно использование словосочетаний и целых выражений вместо слов (когти рвать – «убегать», *горбатого лепить* – «обманывать»), а также чрезмерное использование вспомогательных глаголов (*сделать связку* – вместо «связать», *делать кражу* – вместо «красть») [5].

Часто слово в воровском жаргоне имеет много значений. Это происходит с использованием тропа или метафоры, которая придает слову особый красочный оттенок. Е.В. Пархоменко в своей статье «Всегда ли мы понимаем? (опыт осмысления уголовного жаргона)», исходя из предположения, что язык символичен по своей природе, утверждает,

что многие слова были включены в криминальный жаргон из профессионального языка моряков, а также из языков разных народов, следуя логике – логике мышления. Символы, метафоры и полисемия не являются неправильными лингвистическими формами или просто литературными украшениями текста, а позволяют постоянно обновлять и создавать новые значения. По ее мнению, «слова переиначиваются согласно своей логике: для определенного термина подбирается соответствующий эквивалент, причем какие-либо признаки, присущие ему, характерны и для термина, например: дымок – «табак» (соединение по дыму), *корова* – осужденный на съедение беглец, *котел* – «голова» (сходность формы) <...> Употребление жаргона по привычке, «без мотивации» делает его живым органом современного языка. Следовательно, можно говорить о том, что арго как специфический профессиональный язык запечатлевает определенный стиль мышления» [7].

Следует отметить, что слова тюремно-лагерного социолекта распространились далеко за пределы преступного мира: их можно встретить в СМИ, кинематографе, художественной литературе, разговорной речи. Приведем некоторые примеры.

С начала 1990-х гг. некоторые слова тюремно-лагерного социолекта начали активно использоваться в СМИ: *крутой*, *тусовка*, *тусоваться*, *кинуть*, *мочить*, *беспредел*, *малина*, *лох* и производные от него слова – *лохушка*, *лохотрон*, *лохотронщик* и др. Например, газетные заголовки – «Лоху кругом плохо» (Труд, 2001, 19 июня), «Инструкция для лохов» (Труд, 2006, 24 авг.), а также заголовки на сайтах различных интернет-изданий – «Как разводят лохов на фондовом рынке» (<https://legart.livejournal.com/212643.html>), «Форекс – развод доверчивых лохов» (<http://forextactic.ru/форекс-развод.html>), «"Без лоха жизнь плоха": зрители "России 1" о жертвах "серого" бьюти-рынка» (<https://www.vesti.ru/article/2510245>), «Инвестиционный лохотрон: популярные способы потерять деньги в 2020 году, часть вторая» (<https://vc.ru/finance/123133-investicionnyy-lohotron-populyarnye-sposoby-poteryat-svoi-dengi-v-2020-godu-chast-vtoraya>) и др.

Кроме СМИ, слова тюремно-лагерного социолекта можно услышать в современной речи, – *стрельнуть*, *тянуть резину*, *пацан*, *лады*, *лафа*, *кумекать*, *кореш*, *житуха*, *заначка* и др. [5].

Советский и российский кинематограф также представляет богатый иллюстративный материал для анализа функционирования тюремно-лагерного социолекта. Знаменитый советский фильм «Место встречи изменить нельзя» режиссера С. Говорухина, снятый по роману братьев Вайнеров «Эра милосердия» в 1979 г., рассказывает о борьбе советской милиции с бандами в послевоенное время. Фраза одной из героинь –

Маньки Облигации: «Не бери на понт, мусор!» представляет яркий образец уголовного жаргона. С начала 1990-х гг. и по настоящее время в России снимается огромное количество детективных, криминальных сериалов, в которых часто используются слова тюремно-лагерного, воровского, уголовного социолекта.

Трагические страницы советской истории, связанные с многочисленными репрессиями 1930–1950-х гг., стали предметом осмысления в творчестве многих писателей XX в. – бывших узников лагерей: А.И. Солженицын «Один день Ивана Денисовича», «Архипелаг ГУЛАГ», В.Т. Шаламов «Колымские рассказы», О.В. Волков «Погружение во тьму», Ю.О. Домбровский «Факультет ненужных вещей» и др. Жаргонная лексика в художественных произведениях используется для создания образа лагеря, речевой характеристики героев.

Подводя итоги, отметим, что, несмотря на процессы жаргонизации, характерные для современной речи, жаргонная лексика находится за пределами литературного языка. Частое использование жаргонизмов в устной и письменной речи приводит к снижению их экспрессивности, к утрате их первоначального смысла – демонстрации принадлежности к автономной социальной группе.

СПИСОК ЛИТЕРАТУРЫ

1. Лингвистический энциклопедический словарь // URL: <http://tapemark.narod.ru/les/index.html> (дата обращения: 15.03.2021).
2. Серебренников Б.А. Территориальная и социальная дифференциация языка // Серебренников Б.А. Общее языкознание. Формы существования, функции, история языка. – М.: 1970. – С. 451–501 [Электронный ресурс]. – режим доступа: <http://www.philology.ru/linguistics1/serebrennikov-70a.htm> (дата обращения: 15.03.2021).
3. Лисина Г.М. Термины “социолект”, “арго”, “жаргон”, “сленг”, “интержаргон” в современном русском языке // Язык в национально-культурном ракурсе: теория и практика. Сб. статей / под общ.ред. Л.А. Мардиевой, Т.Ю. Щуклиной. – Казань, 2019. – С. 81–88.
4. Земсков В.Н. ГУЛАГ (историко-социологический аспект) // Социологические исследования. – 1991. – № 6–7.
5. Добротворский Н. Лагерный язык Колымы. Часть вторая. [Электронный ресурс]. – режим доступа:

<https://kolyma.ru/index.php?newsid=84939> (дата обращения: 15.03.2021)

6. Galeotti M. *The Vory Russia's super mafia*. – Yale University Press, 2018. – 66 p.
7. Пархоменко Е.В. Всегда ли мы понимаем? (опыт осмысления уголовного жаргона) [Электронный ресурс]. – режим доступа: <https://cyberleninka.ru/article/n/vsegda-li-my-ponimaem-opyt-osmysleniya-ugolovnogo-zhargona/viewer> (дата обращения: 2010)

Нгуен Ле Ань Фыонг (Вьетнам)

Институт социальных и гуманитарных наук
при Вьетнамском Национальном университете, г. Хошимин

Научный руководитель: Буй Ми Хань, к.ф.н.,
заведующий кафедрой теории языка

ТРАНСФОРМАЦИИ ПРИ ПЕРЕВОДЕ СЛОВА «КОГДА» НА ВЬЕТНАМСКИЙ ЯЗЫК В РАССКАЗАХ А.П. ЧЕХОВА «ДАМА С СОБАЧКОЙ» И «СТЕПЬ»

В статье рассматриваются трансформации, употребляющиеся при переводе слова *когда* на вьетнамский язык в рассказах А.П. Чехова «Дама с собачкой» и «Степь».

Ключевые слова: переводческие трансформации, слово *когда*, добавления, замены, перестановки, опущения.

Рассмотрение переводов с одного языка на другой является эффективным и информативным подходом к изучению языковых явлений. Тем более, слово *когда* играет важную роль в лингвистике в целом и в изучении русского языка как иностранного, в частности. На этом основании в данной статье мы проводим изучение переводческих трансформаций слова *когда* на вьетнамский язык в рассказах А.П. Чехова «Дама с собачкой» и «Степь». До сих пор данные рассказы были переведены лишь вьетнамскими переводчиками Фан Хонг Жанг и Као Суан Хао в сборнике «Рассказы А.П. Чехова».

Переводческие трансформации – это определенные отношения между двумя языковыми или речевыми единицами, из которых одна является исходной, а вторая создается на основе первой, а переводческие трансформации – многочисленные и качественно разнообразные межъязыковые преобразования, которые осуществляются для достижения

переводческой «адекватности перевода» вопреки расхождениям в формальных и семантических системах двух языков [1, с. 148].

По Л.С. Бархударову, переводческие трансформации можно выделить 4 следующих типа: добавления, замены, перестановки и опущения. [1, с. 65]

С точки зрения С.А. Кузнецова, слово когда может выступать в роли местоименного наречия, союза или союзного слова. В переводе на вьетнамский язык его семантика может изменяться в силу разнообразия вьетнамских эквивалентных слов и словосочетаний. Ниже мы рассмотрим, как переводчики Фан Хонг Жанг и Као Суан Хао передают значения слова когда на вьетнамский язык в некоторых примерах двух вышеупомянутых рассказах А.П. Чехова на основе четырех типов переводческих трансформаций по Л.С. Бархударову.

Добавления

- | | |
|---|---|
| (1) <i>Егорушка, когда еще не горел костер и можно было видеть далеко, заметил, что точно такой же старый, покосившийся крест стоял на другой стороне большой дороги. [6]</i> | <i>Khi lửa chưa đốt lên hãy còn có thể nhìn ra xa, Iegoruska đã để ý thấy có một cây thánh giá nữa, cũng cũ kỹ xiêu vẹo như thế, ở bên kia đường cái. [7]</i> |
|---|---|

В примере № 1 переводчики добавили словосочетание *lúc này* к слову *khi* в переводе союза *когда* для подчеркивания и уточнения значения прошедшего времени в данном сложном предложении. С другой стороны, по нашему мнению, при переводе союза *когда* словосочетание *lúc này* может быть опущено, но это все еще не теряет значение прошедшего времени предложения в вьетнамском языке благодаря слову *đã*.

Замены и перестановки

- | | |
|---|---|
| (2) - <i>Когда проехали тут наши подводы? [6]</i> | - <i>Xe chở hàng của chúng tôi đi qua đây từ hôm nào? [7]</i> |
|---|---|

В данном примере семантика слова *когда* в качестве местоименного наречия переводится словосочетанием *từ hôm nào* в целях получения ответа о конкретной дате, а не о годе, месяце, неделе, днях недели или часе, и т.д. Данный тип трансформаций называется «конкретизация», относящаяся к «лексическим заменам». Чтобы правильно выбрать соответствующий вариант при переводе данного наречия, мы должны определить цель коммуникации говорящего по контексту.

Более того, наречие когда в оригинале стоит в начале предложения, но в переводе его соответствующий вьетнамский эквивалент *từ hôm nào* перемещается в конец предложения. Данное явление является измене-

нием порядка слов/ словосочетаний в структуре предложения, относящимся к «перестановкам».

Опущения

(3) ... а на коне сидел золотой всадник, который всякий раз, когда часы били, взмахивал шашкой направо и налево. [3]

... và trên lưng ngựa có một kỵ sĩ bằng vàng, cứ mỗi lần đồng hồ điểm giờ thì lại vung gươm chém sang phải một nhát, rồi chém sang trái một nhát. [4]

В примере № 3 переводчики обращаются к типу трансформаций «опущения» для перевода временного союза *когда*. При наличии словосочетания *всякий раз* данный союз стал избыточным словом по значению в переводе на вьетнамский язык. В частности, вьетнамский эквивалент *khi* временного союза *когда* опущен в переводном тексте, и лишь словосочетание *всякий раз* переведено как *cứ mỗi lần*. Кроме того, можно отметить, что в предложении вьетнамского языка словосочетание *cứ mỗi lần* играет в роли союза в целях сохранения и передачи авторского замысла о подчеркивании повторяемости действий. И это важный элемент, который отличает «опущения» от «синтаксических замен» (а именно «замены союзной связи бессоюзной»).

При переводе слова *когда* в двух вышеприведенных произведениях были употреблены типы переводческих трансформаций «добавления» (8 раз), «замены» (99 раз), «перестановки» (3 раза) и «опущения» (2 раза). Обобщение результатов исследования в данной статье может быть проиллюстрировано данной диаграммой:



Диагр. 1. Количество типов переводческих трансформаций, применяющихся при переводе слова *когда* в рассказах А.П. Чехова «Дама с собачкой» и «Степь».

Как отмечалось в диагр. 1, тип трансформаций «замены», употребляющийся для перевода слова *когда*, занимает первое место (88%) по

степени регулярности, «добавления» – второе (7%), «перестановки» – третье (3%) и «опущения» – последнее (2%).

Мы можем прийти к выводу, что переводчики склонны особо использовать два типа переводческих трансформаций «замены» для перевода слова *когда* с русского на вьетнамский язык во всех случаях. При сравнении перевода рассказов на вьетнамский язык с оригиналом, нами было обнаружено, что у слова *когда* множество разных вьетнамских эквивалентов, так как русский и вьетнамский языки совершенно разные по типологии и грамматическим структурам, и поэтому имеют различные способы передачи информации. Полученные результаты могут быть использованы и в практике изучения и преподавании теории перевода во вьетнамской аудитории.

СПИСОК ЛИТЕРАТУРЫ

1. Бархударов Л.С. Язык и перевод. – М.: Международные отношения, 1975. – 240 с.
2. Кузнецов С.А. Большой толковый словарь русского языка. СПб.: Норинт, 2000. – 1536 с.
3. Чехов А.П. Степь [Электронный ресурс]. – режим доступа: <https://ilibrary.ru/text/1337/p.1/index.html>
4. Чехов А.П. Степь. Переводчики Фан Хонг Жанг, Као Суан Хао [Электронный ресурс]. – режим доступа: <https://truyenvip.vn/doc-truyen/thao-nguyen-chuong-1>
5. Чехов А.П. Дама с собачкой [Электронный ресурс]. – режим доступа: <https://ilibrary.ru/text/976/p.1/index.html>
6. Чехов А.П. Дама с собачкой. Переводчики Фан Хонг Жанг, Као Суан Хао [Электронный ресурс]. – режим доступа: <https://kilopad.com/truyen-ngan-c197/doc-sach-truc-tuyen-nguoi-dan-ba-co-con-cho-nho-b8135/chuong-1-ti1>

Педалина Джулия (Италия)

Катанийский государственный университет

Научный руководитель: Хустенко Анастасия Анатольевна

КОММУНИСТЫ (И ПИСАТЕЛИ), КОТОРЫЕ "ЕДЯТ ДЕТЕЙ"

Главное внимание в статье уделяется знаменитому лозунгу "Коммунисты едят детей" с точки зрения культуры и политики. Цель данной

работы – установить «правдивость» этого утверждения, оценить причины, которые привели к его распространению и проанализировать результаты его влияния в обществе, в истории и в литературе.

С одной стороны, историко-политическая перспектива нам помогла, сконцентрироваться на основных этапах истории Советского Союза и на истории стран, с ним связанных. Речь идёт, в частности, о распространении мифа о «коммунистах, которые едят детей» и об обрядах каннибализма в России XX века. С другой стороны, литературная перспектива позволила оценить, как писатели разных эпох художественно воспроизводили людоедство. Одним из них является известный современный русский писатель В.Г. Сорокин и один из его самых обсуждаемых рассказов «Настя» [1], который входит в сборник «Пир».

В статье обобщаются иконографические материалы из произведений великих классиков русской литературы и из исторических источников, проанализированных в эссе Стефана Пивата «*Коммунисты едят детей. История легенды*» [2]. Все источники относятся к периоду между двумя Мировыми войнами, а также затрагивают период после Второй мировой войны.

От реальности к литературной фантастике

Каннибализм и антропофагия – темы, которые из давно были источником вдохновения для многих писателей и отправной точкой исследований, направленных на удовлетворение их любопытства и на реализацию проектов, иногда ужасных, с участием психологов и антропологов.

Итальянский психиатр Волфанго Лусетти в своём исследовании [3], посвященном взаимосвязи между каннибализмом и сознанием, попытался выяснить исторические причины, которые привели к реализации этой практики во вред человеческому роду. Точный ключ к «людоедскому прошлому» человека содержится, например, в мифе о Каине и Авеле. Возможно, именно Каин, с его предательством, дал жизнь проклятию, темной практике, которая с молчаливого согласия дошла до наших дней.

Даже современный русский писатель В.Г. Сорокин, похоже, поддается «очарованию каннибализма», используя мотив детского каннибализма, в некоторых своих произведениях, о чем свидетельствует сборник «Пир» и, в частности, произведение «Настя» [1].

Владимир Георгиевич Сорокин, в интервью с Марусей Климовой (настоящее имя Татьяна Николаевна Кондратович), говорит: «Я понимаю, что я, конечно же, не писатель... Каждый писатель имеет свой стиль, он узнаваем. Я же в любой момент могу его сменить» [4]. Все писатели называются таковыми, потому что они следуют определенному

течению мысли и потому, что у них есть стиль, который отличает их произведения и делает их узнаваемыми. Сорокин, однако, за свою литературную карьеру, претерпел много изменений и в идентичности, и в стиле, и поэтому он стал сегодня одним из величайших современных русских писателей, известных как на родине, так и за рубежом. Как утверждает писатель Дмитрий Шаманский, в произведениях Сорокина обнаруживается совершенно революционная парадигма.

По словам Сорокина, в советский период, идеи многих писателей были заблокированы непреодолимой стеной и обузданы гнетущей рутинной режимом. У Сорокина есть необходимость вернуть свет в тему прошлого, стараясь истребить их особенности, уничтожить недоразумения, предрассудки и убеждения, которые оставались слишком долго, вплоть до Советского Союза. Литература и его новые методы представления – символ этого нового императора, который нужен русскому народу.

Центральными темами в сборнике «Пир» Сорокина являются каннибализм и еда. Пища представляется бесформенной, неопределенной сущностью, которая может принимать различные коннотации в зависимости от обстоятельств и потребностей, например, питаться человеческой плотью. Так обстоит дело с новеллой «Настя», которая, ставя в центре всего тему детского каннибализма, направлена на открытие бытия и сосредоточена на поиске самого себя.

Опровергая коммунистическое клише и российскую современную литературную традицию, Сорокин рассказывает о семье, которая празднует шестнадцатилетие своей дочери, приготовив её в печи и съев её с друзьями и родственниками. Эпilog рассказа, удивительно далёкий от начального ужаса, показывает фиктивную сущность советского каннибализма и оказывается важным и «особенным» литературным приёмом.

От литературной фантастики до фантастики реальности

«История», или, по мнению французского историка Марка Блоха, «наука о прошлом и людях и, следовательно, наука о людях во времени» [5], представляет собой совокупность действительно произошедших событий. Но «история» – это рассказ, повествование, иногда вымышленное дело, продиктованное фантазией писателя. Несмотря на четкие различия, термины часто путаются и порождают легенды.

Одна из легенд, которая нашла благодатную почву для её распространения – та, что Стефано Пивато, профессор современной истории в Университете Урбино, рассмотрел в своей монографии «Коммунисты едят детей. История легенды» [2]. Как и все легенды, она имеет подлинные основания. Вера в то, что «коммунисты едят детей», распространившаяся во Франции, Германии, Англии, Испании и Китае, проистекает

ет из страха и враждебности к большевизму. Революция 1917 года и последствия первого мирового конфликта привели к разрушению, террору, смерти, голоду, в том числе голоду 1920 г.

В июле 1921 года Максим Горький опубликовал обращение к миру, в котором заявил, что миллионы жизней находились в тяжелых условиях: «Для страны Льва Толстого и Достоевского, Менделеева и Павлова, Мусоргского, Глинки и других всемирно ценных людей наступили грозные дни, и я смею верить, что культурные люди Европы и Америки, поняв трагизм положения русского народа, немедленно помогут ему хлебом» [6].

Александр Исаевич Солженицын, в романе «Архипелаг Гулаг» [7], описывает этими словами бесчеловечное состояние народа, которому никто не угрожал извне, но медленно разрушенного и изношенного самим собой и обреченного на долгий и мучительный плен: «Голод, однако, дошёл до каннибализма, до пожирания собственных детей».

Факты антропофагии запятнали русский народ кровью, и всемирное распространение этой новости создало неразрывную связь между коммунистическим режимом и каннибализмом.

Серьезность ситуации была очевидна, как осознание того, что голод «коммунистов» не был продиктован политической идеологией: это был только страх смерти, который превратит отца в монстра – жертву, и повергнет целый народ в бескультурье. Человек советской эпохи, стал монстром, который ел членов своей семьи, и «некрасный» Запад воспользовался страданиями и потребностями Советского Союза.

Все эти предубеждения, возникшие от невежества итальянского народа в отношении советской истории, учитываются профессором Пивата, были на первых страницах итальянских газет в период между двумя мировыми войнами. Среди коммунистических людоедов, которых фашистский Запад назвал чудовищными людоедами, оказались также коммунисты итальянцы.

Итак, мы пришли к выводу, что «голод» детей не является преступлением «коммунистов всего мира», а средством, которое враги коммунизма постоянно использовали в своей борьбе.

Знаменитая фраза "коммунисты едят детей", используемая в книге Пивата, благодаря глаголу настоящего времени, кажется, не имеет времени и, кажется, вечной и неизменной. Фраза стала средством антикоммунистической пропаганды.

Политика часто понималась как «голодная сущность», которая в ущерб народу обогащается, достигает власти и пользуется правами и привилегиями.

Истина, которая скрывается за реальностью – «идеальный реализм» знаменитой американской писательницы Гертруды Стайн и её «Нежных Кнопок» [8] – это выход за пределы слов, поиск их сущности, их поэтической ценности, отношение между словами и их смыслом. Каждая идея, каждая мысль, каждая убежденность теряют свои границы и свою последовательность и наполняются своим истинным смыслом. Согласно этой интерпретации, идея «красных монстров, питающихся детьми» – помимо любой интерпретации каннибалов и людоедов, и помимо любой формы фантастики, в пользу истины: истина, которую может «попробовать» тот, кто – «жаден до истины».

СПИСОК ЛИТЕРАТУРЫ

1. Сорокин В. Г., Пир, «Настия», издательство Ад Марджинем, Москва, 2001.
2. Пивато С., Коммунисты едят детей. История легенды, Ил Мулино, 2013.
3. Волфанго Л., Каннибализм и рождение сознания, Армандо издатель, ожерелье: Траччиати, 2008 – 148 с.
4. Маруся Климова, с. 323–324 // URL: http://www.library.ru/2/lik/sections.php?a_uid=116 (дата обращения 11.02.2020)
5. Руджери Е., История в её двояком значении // URL: <http://www.alparcolucano.it/archivio/rubriche/1897-la-storia-nel-suo-duplice-significato#:~:text=La%20storia%20%20C3%A8%20rappresentata%20da,eventi%20umani%20nel%20loro%20svolgimento.&text=Per%20Marc%20Bloch%20%20C3%A8%20inesatto,essere%20oggetto%20di%20scienza...> (дата обращения 10.02.2020)
6. Максим Горький (Архив Максима Горького).
7. Солженицын А. И., Архипелаг гулаг (том 1) 1918-1956. Эссе повествовательного расследования 1-2. Перевод Марии Олсуфьевой. Арнольдо Мондадори Издатель 1974.
8. Стайн Г., Нежные кнопки, Рэндом Хаус, Нью-Йорк 1914.

Садури Хасанет (Тунис)

Российский университет дружбы народов, г. Москва

Научный руководитель: Микова Светлана Станиславовна,
к. филол.н., доцент

ЛИНГВОДИДАКТИЧЕСКОЕ ОПИСАНИЕ РУССКИХ ГЛАГОЛОВ «БЕЖАТЬ – БЕГАТЬ»

Для носителей иностранного языка при изучении русского, главным считается получение навыков по использованию русского языка как инструмента общения. Для того чтобы уметь общаться на иностранном языке, важно обладать в достаточной мере фонетическими, графическими, лексическими и грамматическими навыками.

Особую роль в освоении нового языка имеет изучение грамматики, грамматических правил. Применение функционала грамматических категорий и форм по своей сути происходит практически, т.е. в процессе применения языковых форм [4, с. 220].

Изучение русского языка как иностранного происходит с учётом грамматики родного языка изучающего.

Глаголы движения — один из самых сложных разделов при изучении русского языка, где отмечаются проблемы стилистики и многозначительности слов. Так, глаголы бежать - бегать рассматриваются как нейтральный центр синонимичного ряда глаголов быстрого движения.

Сначала нужно обратить внимания на то, что глагол «бежать» отличается от других глаголов движения, так как он является разноспрягаемым, таким образом нужно наблюдать чередование «ж\г»: бегу-бежишь.

Бежать	Бегать
Я бегу	Я бегаю
Ты бежишь	Ты бегаешь
Он/ Она бежит	Он/ Она бегают
Мы бежим	Мы бегаем
Вы бежите	Вы бегаете
Они бегут	Они бегают

Глагол «бежать» используется, когда речь идет об однонаправленном движении и об однократном движении, обычно о движении, которое происходит в данный момент, например:

Куда ты бежишь?

Я бегу в университет.

А что касается глагол «бегать», можно его использовать, когда речь идёт о разнонаправленном движении и о многократном движении, например:

Она каждый день бегают на пляж.

А ты бегаешь по утрам?

Обособленность данных глаголов объясняется их лексическими значениями, едиными словообразовательными и грамматическими свойствами, которых нет у других (иной не используется в этом значении) глаголов. Глаголы однонаправленного движения обозначают действие, осуществляемое непрерывно. Глаголы неоднаправленного движения могут быть постоянно реализующимися и указывать на разные направления. [1, с. 37]

Глаголы движения обладают особенностями употребления в речи, с учетом реализации их видовых качеств. Некоторые приставки указывают на направление и место движения (движение вниз, вверх, внутрь и т.д.), другие – вносят временные значения. При присоединении приставок к глаголу однонаправленного движения «бежать» образуются глаголы совершенного вида начинательного значения (побежать,...), разнообразные глаголы с пространственным значением (выбежать, добежать, перебежать, отбежать) образуют видовые пары (перебежать – перебежать, добежать – добегать, отбежать – отбегать).

В переносных значениях, которые относятся к социально-общественной жизни, глаголы быстрого и медленного движения бежать, лететь, нестись, плестись, шагать используются по минимуму. Глагол бежать может соответствовать сочетанию «быстро отступать» (о разбитом войске): «Пугачев бежал, преследуемый ... Михельсоном» (Пушкин, «Капитанская дочка»).[2, с. 102].

В Толковом словаре Ожегова приведены пять значений глагола движения «бежать- бегать», два из которых переносные: несов. 1. Двигаться быстро, резко отталкивающимися от земли движениями ног. 2. Быстро двигаться, проходить, течь. 3. Спасаться бег бегством. 4. О часах: спешить, идти вперед. 5. О деятельности, которая не приносит результата. [3].

Определяется трансформационный и семантико-прагматический материал глаголов «бежать- бегать» при описании определенных событий. Данный глагол на уровнях словарных дефиниций выделяются прямые и переносные значения. Как показал анализ глаголов «бежать- бегать» реализуется в каждом из представленных значений, кроме того

можно отметить, что комплекс значений данного глагола при его текстовой реализации расширяется.

СПИСОК ЛИТЕРАТУРЫ

1. Муравьева Л.С. Глаголы движения в русском языке. Изд-во «Прогресс». Москва. Пособие по грамматике русского языка для иностранных учащихся, издание второе, переработанное, Москва 1998. 456 с.
2. Рожкова Г.И. Изучение глаголов движения в русском языке // Вопросы методики преподавания русского языка нерусским. М., 1958. 500 с.
3. Ожегова Толковый словарь русского языка [Электронный ресурс]. Режим доступа: <https://gufo.me/dict/usakov>
4. Щербакова О.М. Русский язык как иностранный, Москва. Издво «Флинта», изд-ва «Наука», 2008. 414 с.

Сюй Ханьти (Китай)

Санкт-Петербургский государственный университет,
г. Санкт-Петербург

Научный руководитель: Попова Татьяна Игоревна,
д. филол. н., профессор

СТАТЬЯ КАК ЖАНР НАТИВНОЙ РЕКЛАМЫ И ЕЕ РЕЧЕВАЯ РЕАЛИЗАЦИЯ (НА МАТЕРИАЛЕ ИНТЕРНЕТ-СМИ «МЕДУЗА» И «КОМСОМОЛЬСКАЯ ПРАВДА»)

В последние годы общественность постепенно устает от традиционных прямых форм рекламы, особенно в интернет-СМИ, считая, что реклама, размещаемая непосредственно на веб-странице, сильно влияет на восприятие чтения, что вынудило рекламодателей изменить форму подачи рекламных объявлений и найти новые эффективные способы воздействия на потенциальных потребителей. В связи с этим набирает все больше популярность новая форма рекламы – нативная реклама.

Следует отметить, что до сих пор стандартного определения у нативной рекламы еще не существует. Однако по сути своей под нативной рекламой понимается «реклама, которая соответствует формату, функциям и тематике платформы, на которой размещается» [3, с.243]. Характерной чертой текста нативной рекламы является то, что рекламный

контент встроен в публикуемый материал. Кроме того, нативный рекламный текст должен иметь качественное, интересное и полезное содержание без прямого призыва к покупке товара.

Принимая во внимание, что «публицистический стиль функционирует в определенных устойчивых тематических, композиционных и стилистических формах – жанрах» [4, с.113], исследование жанра текста нативной рекламы позволит нам глубже понять взаимосвязь между текстом нативной рекламы и обычным публицистическим текстом.

В публицистическом стиле центральную роль занимает жанр «статья», принадлежащий к группе аналитических жанров. Именно статья является одним из самых распространенных жанров у публикуемых в интернет-изданиях текстов нативной рекламы. Прежде чем анализировать нативный рекламный текст в жанре «статья», необходимо рассмотреть общие характеристики данного жанра.

М. С. Черепанов дает следующее определение: «Статья – один из основных жанров публицистического вида, характеризующийся постановкой проблемы, разработкой широкого значения выводов на основе анализа явлений, взятых в неограниченном масштабе на основе теоретических посылок и обобщенных данных» [6, с.89]. Особая функция жанра статьи заключается в том, что «статья объясняет читателям как общественную, так и личную значимость актуальных процессов, ситуаций, явлений, их причинно-следственные связи и таким образом инициирует их размышления, действия, связанные с предметом отображения в публикации» [5, с.263-264].

При композиционной организации статьи главную роль играют следующие три момента:

- начало: выдвигание основного тезиса для доказательства;
- основная часть: построение системы аргументации, раскрывающей суть выдвинутого тезиса;
- концовка: выводы из системы доказательства [2].

Итак, статья отличается глубиной анализа фактов, логичностью изложения. Для нее характерно также рассуждение, выступающее наиболее часто используемым типом речи. Тем не менее в состав газетной статьи могут быть включены описание и повествование.

Далее мы с позиции тематики, композиции, функционально-смысловых единиц речи и их языкового воплощения рассмотрим нативные рекламные тексты в жанре статьи, размещенные в интернет-изданиях «Медуза» и «Комсомольская правда» (далее: «КП»).

Тематические особенности статьи нативной рекламы.

Наиболее характерной для издания «КП» является статья нативной рекламы, размещенная в рубрике «Здоровье». Тема статьи включает в

себя: 1) популяризацию, профилактику и лечение заболеваний; 2) ознакомление с товарами для здоровья; 3) анализ явлений, угрожающих здоровью человека. Объектами рекламирования являются, в основном, лекарства, медицинские препараты, средства по уходу за кожей, медицинские лаборатории.

По сравнению с «КП» тематика статей нативной рекламы в издании «Медуза», намного богаче, она касается многих аспектов жизнедеятельности человека. Объектами рекламирования являются бренды, компании, товары, услуги и т.д.

Таким образом, не трудно заметить, что тематика статьи нативной рекламы отличается от обычной газетной статьи тем, что она определяется объектом рекламирования. Т.е. на самом деле существуют две темы – «поверхностная» тема (тема статьи) и «скрытая» тема (тема объекта рекламирования).

Композиционные особенности статьи нативной рекламы.

В целом статья нативной рекламы состоит из трех частей:

- постановка проблемной ситуации;
- анализ проблемы (часто разделенный на несколько частей несколькими заголовками);
- рекламный контент.

Тезис часто содержится прямо в заголовке. Например, *«Зачем нужно принимать дигидрокверцетин при угрозе коронавируса?»* (материал из «КП»), *«Рубль зависит не только от цены на нефть! За чем еще следить, чтобы заранее знать о скачках курса? Вот еще 6 показателей»* (материал из «Медуза»).

В отличие от обычной газетной статьи, у статьи нативной рекламы отсутствует вывод, вместо которого выступает описание рекламируемого товара, бренда или компании.

Функционально-смысловые единицы речи и их языковое воплощение в статье нативной рекламы.

Традиционно в отечественной лингвистике, стилистике выделяют три функционально-смысловых типов речи (далее:ФСТР): описание, повествование, рассуждение. По сравнению с описанием и повествованием, рассуждение обращается не к внешнему миру действительности, а к внутреннему мыслительному миру действительности, с помощью которого построен логическая речь. Так, А. А. Кибрик разделяют рассуждение на три разновидности: объяснение, аргументацию, инструкцию [1, с.598].

В большинстве статей нативной рекламы рекламная информация представляется естественным образом. Например, в статье *«Зачем нужно принимать дигидрокверцетин при угрозе коронавируса?»* (материал

из «КП») сначала объясняются эффективность и метод использования кверцетина, с помощью которого в какой-то степени можно защищать человека от заражения коронавирусом COVID-19, затем описывается рекламируемый препарат Дигидрокверцетин Эвалар, начиная с предложения: *Обратите внимание на Дигидрокверцетин Эвалар – природный капилляропротектор и антиоксидант.* В данном высказывании употребляются следующие ФСТР: 1) инструкция собственно прескриптивного типа, реализуется с помощью конструкции императивного: *обратите внимание на ...*; 2) объяснение (квалификация объекта), отвечающее на вопрос *Что такое Дигидрокверцетин Эвалар?* Далее, объясняются преимущества рекламируемого лекарства, которые воплощаются в глаголах с положительной оценкой:

«Для легких и бронхов:

- *участвует в поддержании тонуса бронхиальной стенки, нормальной проходимости бронхиального дерева;*
- *помогает облегчить дыхание;*
- *способствует сохранению физиологических функций дыхательной системы».*

Кроме того, инструкция выступает важным типом речи в статье нативной рекламы при описании метода употребления рекламируемого товара. Так, например, *«Ополаскивателем можно пользоваться ежедневно – как после чистки зубов, так и после приема пищи».* Данное высказывание реализуется инструкцией ограничительно-прескриптивного типа, используется модальное слово *можно*.

Приведем в качестве примера статью нативной рекламы из издания «Медуза» «Стоит ли отказываться от сахара? И почему обычная соль не хуже морской? Рассказываем о продуктах, у которых неоправданно плохая репутация». В статье рекламный контент появляется более чем в одном месте: в начале статьи рекламодатель упоминается устойчивой синтаксической конструкцией с указанием бренда или компании: *«вместе с ... + название рекламируемой компании или бренда + глагол первого лица множественного числа».* Например, *«Вместе с брендом «Слобода» рассказываем, что ...».* В середине статьи рекламный контент отмечается желтым фоном:

(1) Для производства майонеза «Слобода» используются только проверенные ингредиенты. (2) Среди них, например, подсолнечное и оливковое масла – источники ненасыщенных жиров, необходимых для сбалансированного рациона. Как их проверяют? Компания разработала и запатентовала специальную систему контроля качества «Органик-Контроль» – она подразумевает применение бережных технологий и

допускает в производство только натуральные ингредиенты и безопасное сырье.

Стоит отметить, что он не оторван от статьи, а интегрирован в логическую систему статьи. В предыдущей части этого контента говорилось о влиянии масла на здоровье человека. В данном высказывании употребляется ФСТР аргументация. Цель автора – убедить аудиторию, что *майонез «Слобода»* – качественный продукт. Структура также соответствует модели «тезис (1) – аргументы (2)».

В заключение хотелось бы отметить то, что во-первых, нативный рекламный текст в жанре статьи имеет как общие стилистические черты обычной газетной статьи, так и оригинальные тематические, композиционные, языковые особенности; во-вторых, нативный рекламный текст в жанре статьи соответствует стилю публикуемых изданий; в-третьих, наиболее характерными ФСТР для статьи нативной рекламы являются объяснение, инструкция и аргументация, которые включены в логическую структуру текста, чтобы привлечь внимание аудитории и воздействовать на их выбор.

СПИСОК ЛИТЕРАТУРЫ

1. Кибрик А. А. Когнитивный анализ дискурса: локальная структура // *Язык и мысль: Современная когнитивная лингвистика* / Сост.: А. А. Кибрик, А. Д. Кошелев. – М.: Языки славянской культуры, 2015. – С. 595-638.
2. Ким М. Н. Технология создания журналистского произведения. – СПб.: Изд-во Михайлова В. А., 2001. [Электронный ресурс]. – режим доступа: <http://evartist.narod.ru/text/81.htm> (дата обращения: 02.02.2021)
3. Мелехова А. С. Нативная реклама как элемент digital коммуникационной стратегии бренда // *Вестник экономики, права и социологии*. – 2015. – № 3. – С. 242–245.
4. Попова Т. И. Жанровая дифференциация, отбор языковых средств в публицистике: Речевая агрессия и речевая манипуляция в СМИ // *Русский язык и культура речи: учебник и практикум для вузов.* / Под ред. А. В. Голубевой, В. И. Максимова. – М.: Юрайт, 2020. – С. 112-126.
5. Тертычный А. А. Аналитическая журналистика: Учеб.пособие. – М.: Аспект Пресс, 2010. – 352 с.
6. Черепанов М. С. Проблемы теории публицистики – М.: Мысль, 1973. – 269 с.

Сяо Цзиньюй (Китай)

Пермский государственный национальный
исследовательский университет, г. Пермь

Научный руководитель: Худякова Екатерина Сергеевна,
к. филол. н., доцент

КОММУНИКАТИВНЫЕ НЕУДАЧИ КИТАЙСКИХ СТУДЕНТОВ КАК СОЦИОЛИНГВИСТИЧЕСКАЯ ПРОБЛЕМА

В последние годы обучение иностранных студентов в российских вузах стало обычным явлением, в том числе количество китайских студентов с каждым годом увеличивается. В данном исследовании мы анализируем коммуникативные неудачи (КН) китайских студентов как социолингвистическую проблему. Среди социолингвистических факторов, оказывающих влияние на протекание коммуникации, практически не исследуется фактор “время проживания в стране изучаемого языка”, при этом, вероятно, при изучении межкультурной коммуникации он становится ведущим.

Коммуникация иностранных студентов в учебной ситуации — это специфическая форма межкультурной коммуникации. Из-за разной продолжительности общения на русском языке в России, китайские студенты испытывают множество проблем в речевой коммуникации с русскоязычными преподавателями. В данном исследовании коммуникация китайских студентов в российских вузах рассматривается в социолингвистическом аспекте, в частности, изучается влияние фактора «время проживания в РФ» на успешность межкультурной коммуникации. В статье приводятся количественные данные о коммуникативных неудачах (КН) китайских студентов в учебной ситуации, и анализируются причины различных параметров КН.

Б.Ю. Городецкий определяет коммуникативную неудачу как такой сбой в общении, при котором речевые произведения не выполняют своего предназначения [Городецкий 1989: 23]. В данном исследовании выделяются два случая КН: собственно КН и коммуникативное затруднение (КЗ). Коммуникативная неудача представляет собой самую неудовлетворительную ситуацию, т.к. коммуникация завершается полным непониманием с обеих сторон, общение прерывается, а его цель не достигается. Коммуникативное затруднение — непонимание, которое устраняется различными способами без прерывания коммуникации [Андреева; Андреева 2015: 222].

В данном исследовании применяется методика фиксации спонтанной устной (диалогической) речи в процессе непосредственного наблю-

дения с использованием технических средств (диктофона). В результате получены аудиозаписи диалогов китайских студентов ПГНИУ и российских преподавателей в учебной ситуации. Звуковые файлы с конфиденциальной информацией (ФИО) обработаны программным обеспечением для редактирования звука Audacity.

Собрано в общей сложности 110 диалогов; далее они разделены на три группы в зависимости от продолжительности пребывания студента в России (см. Таблицы ниже). Из-за того, что информанты выборки «4-6 лет» обучаются в одной учебной группе, они не разделены.

Методика анализа материала предполагает сочетание структурного анализа (для выявления минимальных диалогических единств (МДЕ); семантический и функциональный анализ для установления КН и КЗ. Весь проанализированный материал был распределен по трем исследуемым группам информантов; проведен подсчет КН и КЗ. Количественные данные представлены в таблицах № 1, 2 и 3.

Таблица 1

Количество КН и КЗ в диалогах студентов, проживающих в РФ 1 год

параметры диалогов	количество	частота %
Количество диалогов	25	-
Количество МДЕ	84	-
Количество КЗ	27	32.14%
Количество КН	3	3.57%
Количество КЗ преподавателя	9	10.71%
Количество КН преподавателя	2	2.38%
Количество КЗ студента	22	26.19%
Количество КН студента	1	1.19%

Таблица 2

Количество КН и КЗ в диалогах студентов, проживающих в РФ 2 года

Параметры диалогов	количество	частота %
Количество диалогов	30	-
Количество МДЕ	119	-
Количество КЗ	39	32.77%
Количество КН	0	0.00%
Количество КЗ преподавателя	8	6.72%
Количество КН преподавателя	0	0.00%
Количество КЗ студента	31	26.05%
Количество КН студента	0	0.00%

Таблица 3

Количество КН и КЗ в диалогах студентов-магистрантов, проживающих в РФ 4-6 лет

параметры диалогов	количество	частота %
Количество диалогов	55	-
Количество МДЕ	121	-
Количество КЗ	24	19.83%
Количество КН	7	5.79%
Количество КЗ преподавателя	7	5.79%
Количество КН преподавателя	2	1.65%
Количество КЗ студента	13	10.74%
Количество КН студента	5	4.13%

Из таблиц видно, что наибольшая доля КЗ приходится на МДЕ из корпуса текстов студентов, проживающих в РФ 2 года: 32,77%, а наибольшая доля КН встретилась в диалогах с участием магистрантов («корпус 4-6 лет»): 5,79%.

Ниже рассмотрим подробнее каждый тип неудач.

Наибольшая доля КЗ и КН преподавателей (а не студентов) встретилась в диалогах со студентами с минимальным сроком пребывания в РФ (10,71% и 2,38% соответственно, см. Табл.1). Все девять КЗ преодолены, случаев абсолютной неудачи коммуникации - два.

В диалогах с иностранными студентами, проживающими в РФ два года, встретилось восемь КЗ преподавателя (6,72%), но количество КН преподавателя равно нулю. Мы считаем, что это связано с отношением преподавателя к КЗ: русскоязычный преподаватель не отказывается от преодоления ни одного КЗ, активно пытаясь найти способ преодоления КЗ в каждом МДЕ.

Распределение КН и КЗ преподавателей при общении с магистрантами (Табл. 3) в основном такое же, как и с первокурсниками (2 и 7 случаев соответственно).

Если сравнить соотношение неуспешных фрагментов диалога к их общему числу, видно, что в трех группах количество КЗ преподавателя варьирует слабо и составляет 9, 8 и 7 случаев; 10,71%, 6,72% и 5,79% соответственно, а КН - 2, 0 и 2 (2,38%, 0 и 1,65%). Таким образом, можно сделать вывод, что частота КЗ и КН преподавателей мало зависит от типа студенческой аудитории, их общее количество варьирует мало в трех исследуемых группах.

Далее рассмотрим КЗ китайских студентов. Когда мы сравниваем общие пропорции в трех таблицах, обнаруживаем, что по мере увеличе-

ния продолжительности пребывания в России количество КЗ студентов имеет тенденцию к снижению (ср. долю МДЕ с КЗ: 26,19%, 26,05%, 10,74%). Доля КН сначала уменьшалась, а затем увеличивалась: ср.: 1,19%, 0,00%, 4,13% в трех группах по времени проживания в РФ.

В группе с наибольшим временем проживания в РФ процент КЗ студентов наименьший, всего 10,74%. Это показывает, что студенты группы “4-6 лет” уже обладают коммуникативной способностью избегать КЗ, однако, если подобрать стратегию быстрого разрешения КЗ не удастся, оно превращается в полную КН (в рассматриваемой группе коэффициент конверсии КЗ в КН значительно выше, чем в двух других группах).

Полагаем, что это связано с «уровнями», с которыми студенты сталкиваются при речевой коммуникации (см. работы [Zhang Mengyue, Liu Jiuyang, 2014: 238]). По мере того, как содержание учебной программы усложняется, базовое знание языка больше не является основной причиной КН. КН в группе магистрантов связаны уже не с языковым кодированием и декодированием, а с содержанием профессиональной коммуникации. Например, когда иностранные студенты не понимают соответствующих профессиональных единиц (например, лингвистической терминологии), КН появляется с большой вероятностью, см. пример:

Преподаватель: *У Вас что выступают / *** / что у Вас выступает стимульным материалом? //*

Ин.студент: *(молчание)*

Преподаватель: *Ваши слова / да / счастье / забыла какие еще //*

Ин.студент: *Любовь / мир / ненависть / счастье //* Но сейчас еще только / э //

В представленном МДЕ коммуникационное затруднение связано с незнанием грамматической трансформации лингвистического термина (ранее магистрантка была знакома только с единицей “стимул” и маркировано приостановкой коммуникации со стороны китайской студентки).

Для студентов, проживающих в РФ 1 год и 2 года (Табл. 1 и 2) большая часть КЗ студентов связана с базовыми языковыми знаниями:

Преподаватель: *Ах / попробуем разобрать / что означают эти слова / актуальный вопрос / как / по-другому назвать / актуальный вопрос? //* Найдите синонимы //

Ин.студент: *(молчание)*

Преподаватель: *Замените на синонимы актуального вопроса //*

Ин.студент: *(молчание)*

Причина, по которой иностранный студент молчит, заключается в том, что «синонимы» и «актуальный вопрос» — эти лексические единицы, с которыми он еще не знаком.

Количество КЗ студентов в группе «2 года» самое большое - они встретились в 31 МДЕ (доля МДЕ с затруднениями составляет 26.05%). Мы считаем, что возникновение данной ситуации связано с проблемами, с которыми сталкиваются студенты: 30 диалогов, записанных в группе «2 года», часто связаны с ситуациями, требующими от студентов выражения своего личного мнения, интерпретации теоретических положений. Иностранным студентам 2 курса бакалавриата уже необходимо вести профессиональную филологическую коммуникацию: использовать обширный, в том числе специальный, лексикон, сложные синтаксические структуры, свойственные устной научной речи, а уровень владения языком пока не позволяет быстро кодировать и декодировать русскую речь. В группе студентов из КНДР, проживающих в РФ 2 года количество КЗ со стороны студента самое большое среди рассматриваемых групп, это связано с противоречием между существующими коммуникативными навыками китайских студентов, которые жили в России в течение двух лет, и сложностью общения в условиях обучения.

В данной работе приводятся количественные данные о диалогах российских преподавателей и китайских студентов, а также анализируются причины различных параметров КН. Мы приходим к следующим выводам.

В целом, частота КН оказывается намного меньше, чем частота КЗ, а полная КН является редким явлением в речевой коммуникации в учебной ситуации.

Частота КЗ и КН у российских преподавателей мало зависит от типа студенческой аудитории.

С увеличением времени проживания китайских студентов в России частота КЗ китайских студентов будет уменьшаться. Это связано с повышением межкультурной коммуникативной компетенции китайских студентов. В целом, КЗ имеют своей причиной языковые проблемы кодирования и декодирования.

Интересно, что, в отличие от КЗ, причины КН на разных этапах обучения разные: китайские студенты, обучающиеся в РФ 1-2 года, сталкиваются с относительно большим количеством КЗ, обусловленных низким уровнем владения русским языком, но их легче преодолеть, КЗ не переходят в КН. Причиной неудач китайских студентов, проживающих в России более 4 лет, выступает уже содержание учебного процесса (как и у российских студентов), увеличивается вероятность перехода КЗ в полную КН. Как китайским студентам, так и русским преподавателям

необходимо применять специальные стратегии речевой коммуникации, чтобы процесс обучения был более эффективным.

СПИСОК ЛИТЕРАТУРЫ

1. Андреева С. М., Андреева А.М. О сущности коммуникативных неудач // Инновационная наука. – 2015. – № 11. – С. 222-225.
2. Городецкий Б. Ю., Кобозева И. М. Сабурова И.Г. К типологии коммуникативных неудач // Диалоговое взаимодействие и представление знаний, 1985. С. 4, 64-80
3. Zhang Mengyue, Liu Jiuyang. A Study on the Influencing Factors of Cross-cultural Communication: Taking International Students as an Example // Youth and Society. – 2014. – Vol.7. – P. 238-240.

Тан Юе (Китай)

Российский университет дружбы народов, г. Москва

Научный руководитель: Новиков Алексей Львович,
к. филол. н., доцент

ЛЕКСИКО-СЕМАНТИЧЕСКАЯ ХАРАКТЕРИСТИКА УПОТРЕБЛЕНИЯ МЕТАФОРИЧЕСКИХ СЛОВ В ЯЗЫКЕ ГЕЙМЕРОВ (НА МАТЕРИАЛЕ КИТАЙСКОГО И РУССКОГО ЯЗЫКОВ)

В настоящее время по мере развития технологии увеличивается количество компьютерных игр, развиваются разнообразные платформы для них, и соответственно численность геймеров ежегодно увеличивается. В 2018 году численность геймеров в России составляла свыше 65 млн., среди которых большая часть – это молодые люди в возрасте 12-34 лет [1]. Всем известно, что, общаясь между собой, эти группы людей часто используют особую лексику, которая практически не встречается в обычной жизни, поэтому, в большинстве случаев, она непонятна для тех, кто не интересуется компьютерными играми. Тем не менее, такая лексика представляет собой важную составную часть молодёжной речи, и ее изучение на сегодняшний день является актуальным.

Чаще всего эти слова языка геймеров были заимствованы из английского языка, но не в связи с тем, что большинство популярных игр были сделано в США или других англоязычных государствах; а потому, что английский язык представляет собой один из самых распространен-

ных языков в мире. Однако в речи российских и китайских геймеров также существует немало слов, которые образованы на основе имеющих в родном языке морфем по уже известным моделям, или с помощью метафоры и других методов семантической деривации. В данной статье будет дан анализ употребления метафорических слов в языке геймеров с целью выявления их лексико-семантической характеристики, и на основе этого будут выявлены некоторые особенности молодёжной речи.

Изучение метафоры берёт своё начало с античного периода, когда Аристотель описал её как несвойственное имя, перенесенное из рода в вид, или из вида в род, или из вида в вид, или по аналогии [2, с. 66-68]. В основе этого переноса лежат сходство и подобие между разными предметами. Великий древнегреческий философ рассматривал метафору как лексический феномен, который не имел отношения к логике и мышлению, и, хотя такое мнение было ограниченным, он заложил прочную основу для изучения её в будущем.

В 20 веке была опубликована «Философия риторики» (1936 год), в которой А. Ричард развивал свою интеракционистскую теорию метафоры. По мнению учёного, в основе метафоры лежит заимствование и взаимодействие идей, и смена контекста [3]. Это не чисто языковое явление, а скорее всего развитие мыслей и когнитивный механизм. И на основе этого М. Блэк делает один шаг вперёд, определяя взаимодействующие идеи главным и вспомогательным субъектом метафоры [4]. Он подчеркивает важную роль в образовании метафоры общепринятых ассоциаций вспомогательного субъекта: метафора представляет собой взаимодействие двух концептуальных систем. Таким образом, учёные заметили важность когнитивного аспекта в изучении метафоры, и начали изучать метафору с этой точки зрения.

Говоря об истории изучения метафоры, нельзя не вспомнить профессора когнитивной лингвистики Дж. Лакоффа, автора знаменитой работы «Метафоры, которыми мы живём» [5]. Он считал, что наша быденная понятийная система, в которой мы мыслим и действуем, метафорична по самой своей сути [5], что позволяет метафоре быть выраженной языковыми средствами. По мнению учёного, сущность метафоры – это осмыслить явления одного рода посредством терминов явлений другого рода. Исходя из этого положения, он предложил рассматривать концептуальную метафору, которая была разделена на три типа: структурные (канал связи), ориентационные и онтологические метафоры.

Согласно российскому лингвисту Н. Д. Арутюновой [6], можно выделить 4 вида языковой метафоры: номинативная, которая представляет собой ресурс номинации, основа её – сходство по функции или

внешнему признаку предмета; образная, использование идентифицирующего имени с целью описания другого уже поименованного предмета, она является ресурсом синонимов; когнитивная, это обратный процесс образной метафоры, т.е. присвоение объекту чужих признаков, она часто употребляется для создания признаковой лексики «невидимых миров»; и генерализующая, это уже говорит о расширенном определении метафоры, с которой снято ограничение на сочетаемость [6].

Итак, в современной науке метафора не просто считается одной из стилистических фигур, она ещё представляет собой способ познания человеком мира. Встречаясь с новыми предметами или понятиями, мы естественно обращаемся к уже известным нам областям знания за помощью, пытаемся найти общие признаки между новыми и старыми, и с помощью этих признаков познать новые значения и формы слов. И в этом заключается процесс работы метафоры.

По классификации метафоры Арутюновой, один из самых простых методов образования слов, это слово, образованное с помощью *номинативной метафоры*, таких слов у геймеров немало, поэтому рассмотрим несколько примеров.

База, по толковому словарю, слово означает «основание чего-н., опорный пункт вооружённых сил» [7], а в компьютерной игре оно имеет в виду родину персонажа, место, где появился он. И в данном месте персонаж обладает большим преимуществом в битве.

Бижга, слово происходит от бижутерии, мы понимаем его как украшения, имитирующие ювелирные изделия; а в геймерском языке оно указывает на амулеты, обладающие волшебными свойствами, которые могут защитить персонажа.

Контроллер, в обычной жизни означает «прибор для регулирования работы электродвигателя» [8]; а для игры оно обладает двумя смыслами, среди которых первый смысл указывает на устройство ввода информации, включающийся в себя клавиатуру, геймпад, трекбол, и др.

背包, рюкзак, для китайских геймеров оно имеет виду место, где можно хранить предметы, ценности и деньги персонажа, и возможность вытащить эти предметы в любое время в игре, по-русски это инвентарь. Происхождение данного слова, может быть, заключается в том, что в игре оно изображается как рюкзак.

成就, в жизни оно означает достижение какой-то цели (от англ. achievement), в языке геймера по-русски оно звучит как ачивка, что означает награду для персонажа за выполнение определённого задания.

Исходя из анализа этих слов, мы можем увидеть, что они были заимствованы из нашей обычной жизни по сходству в функции или внеш-

нему признаку, их значение не сильно изменилось в геймерском сленге, они были ориентированы на определённые предметы, почти не отличающиеся от предметов в реальной жизни.

Следующий вид – **образная метафора**, которая является самым типичным случаем метафоризации, она также широко представлена в языке геймера.

Вагон, это часть транспортного средства (то, что прицепляют к электровозу) для перевозки товаров или пассажиров; а в геймерском сленге он означает «низкоуровневый» (т.е., слабый) персонаж, которому трудно завершить игровую задачу одному. Так называют этих персонажей в связи с тем, что они похожи на тяжёлый вагон (прицеп), для движения которого нужна помощь «высокоуровневых» персонажей.

Контроллер, второе значение которого является названием персонажа, которому необходимо использовать разные «скиллы» (от англ. skills – навыки и умения) в игре с целью обеспечения выгоднейших условий в бою для своей команды. В игре он выступает в качестве контроллера, то есть определяет выбор новых тактик для победы над врагом.

Босс в реальном мире означает руководителя или начальника предприятия, учреждения; а в игре он имеет смысл самого сильного врага, с которым герой встречается в конце игры. Боссы обычно обладают огромной силой, поэтому получили такое название.

Дед, это название родственника по мужской линии, отца отца; а в словаре геймеров оно указывает на очень опытного игрока. Как говорилось, «Молодой работает, старый — старый ум даёт», старый человек обладает большим опытом. Поэтому не странно так назвать опытного пользователя в игре.

奶爸/奶妈, название персонаже в игре, отвечающего за восстановление статуса других персонажей. По-русски он называется хилером (от англ. healer – целитель); а в китайском языке изначально эти два слова означали папу или маму новорожденного, их роль в игре подобна родителям в семье, которым нужно следить за состоянием здоровья малыша все время.

欧洲人, прямым значением данного слова в китайском языке является европейцы, а в игре оно означает людей, которые очень повезет. Соответственно, существует слово *非洲人*, которое указывает на очень невезучих персонажей, им нужно больше времени и денег для выполнения задачи. Хотя данное слово используется в шутку, но оно неизбежно отражает расовую дискриминацию.

В данном типе метафоры с помощью знакомых нам образов описываются признаки предметов другого класса. Вследствие того, что интерпретация образа каждого человека отличается от других, к одному предмету можно использовать разные образы, поэтому появляются синонимы. К примеру, в геймерском сленге для описания опытного игрока, кроме слова дед, ещё можно употреблять слова «батя», «отец», или «папа».

Для *когнитивной метафоры* хотелось бы привести один пример: 肝, его прямое значение – печень, а в китайском геймерском сленге он превратился в глагол, который означает, что нужно потратить много времени в игре для повышения уровня персонажа или достижения определённой награды. Данное употребление появилось по причине того, что традиционная китайская медицина считает, что поздно ложиться спать вредно для печени. Равным образом, затрата большого времени в компьютерной игре тоже может нанести вред здоровью. В настоящее время данное слово уже применяется не только в языке геймеров, но ещё и в обычной жизни при выполнении различных заданий или работы, которая требует большого количества времени. Использование такого слова отражает противоречивость чувств молодых людей, с одной стороны, «игры такие интересные, хоть играй в них целый день»; с другой стороны, они также понимают, что такое действие не件озуно для здоровья.

Таким образом, на сегодняшний день игры занимают всё более и более важное пространство в нашей жизни, численность геймеров увеличивается с каждым годом, а компьютерный сленг, используемый ими в играх, в немалой степени был взят из нашей повседневной жизни и образован с помощью метафорических слов, которые были тесно связаны со словами из реальной жизни. И со временем, некоторые слова, используемые в компьютерных играх, будут, в свою очередь, проникать в обычную жизнь, становясь общеупотребительными.

СПИСОК ЛИТЕРАТУРЫ

1. Newzoo//URL: <https://newzoo.com/insights/infographics/Russia-games-market-2018/> (дата обращения 10.02.2021).
2. Аристотель. Поэтика. – М.: Academia, 1927. – 120 с.
3. Ричард А. Философия риторики // Теория метафоры / Под ред. Н.Д. Арутюновой, М.А. Журиной. – М.: Прогресс, 1990. – С. 44-67.
4. Блэк М. Метафора // Теория метафоры / Под ред. Н.Д. Арутюновой, М.А. Журиной. – М.: Прогресс, 1990. – С. 153-172.

5. Лакофф Дж., Джонсон М. Метафоры, которыми мы живём // Теория метафоры / Под ред. Н.Д. Арутюновой, М.А. Журиной. – М.: Прогресс, 1990. – С. 387-415.
6. Арутюнова Н.Д. Человек и мир человека. – М.: Языки русской культуры, 1999. – 896 с.
7. База // Большой современный толковый словарь русского языка // URL: <https://slovar.cc/rus/tolk/5373.html> (дата обращения 11.02.2021).
8. Контроллер // Большой современный толковый словарь русского языка // URL: <https://slovar.cc/rus/tolk/42396.html> (дата обращения 11.02.2021).

Трофимова Надежда Александровна (Россия),
Нумонбеков Дониёрбек Эркинжон угли (Узбекистан)

Томский политехнический университет, г. Томск
Томский государственный архитектурно-строительный университет,
г. Томск.

Научный руководитель: Щитова Ольга Григорьевна,
д. филол. н., профессор.

ИНОЯЗЫЧНОЕ ЗАИМСТВОВАНИЕ КАК СПОСОБ ПОПОЛНЕНИЯ РУССКОЙ ТЕРМИНОСИСТЕМЫ СТРОИТЕЛЬСТВА

Активизация лексического заимствования характеризует языковую ситуацию в современной России [1, с. 27]. Иноязычное заимствование является одним из способов пополнения терминосистемы любой профессиональной области наряду с исконным терминообразованием. Ввиду международного сотрудничества в разных сферах профессиональной деятельности человека, в лексике языка для специальных целей, представляющего собой «языковую подсистему, используемую специалистами в области науки для коммуникации, связанной с профессиональной деятельностью» [2, с. 360], наблюдается интенсификация процесса заимствования терминологических единиц иноязычного происхождения [3, с. 107]. Очевидная интернационализация сферы строительства обуславливает активное проникновение иноязычных неологизмов в русский подъязык строительства. С развитием технологий специальная лексика профессионального языка постоянно пополняется новыми терминами.

Под *иноязычным заимствованием* понимается «процесс перехода лексических единиц из одной языковой системы в другую», а также сами эти лексические единицы [4, с. 77]. Проблеме заимствования посвящены работы многих русских и зарубежных лингвистов: Д.С. Лотте, В.М. Лейчика, С.В. Гринева-Гриневича, Л.П. Крысина, Е.В. Мариновой, О.Г. Щитовой, М. Хаспельмата, У. Тадмора, Ш. Поплак и др. Терминосистема представляет собой «упорядоченное множество терминов с зафиксированными отношениями между ними» [5, с. 16].

Целью данной статьи является выявление и описание иноязычных терминологических единиц в русском подязыке строительства.

Материалом для исследования послужили термины иноязычного происхождения, функционирующие в русском профессиональном строительном дискурсе. Для анализа было отобрано 311 терминов. Источниками материала выступают лексикографические издания по строительству, нормативные документы (ГОСТы, ТУ, СТО), а также материалы профессиональных интернет-ресурсов. В исследовании использовались приемы описательного и сравнительно-сопоставительного методов.

В современной лингвоконтактологии выделяются следующие типы заимствований: материальные (прямые) заимствования, семантические и структурные кальки, последние делятся на словообразовательные, фразеологические и синтаксические кальки и полукальки. Под материальным заимствованием понимается лексема, отражающая фонетическую или графическую форму слова-источника. Семантические кальки представляют собой лексемы, получившие новое значение благодаря иноязычному слову, фонетически сходному с исконным словом. Словообразовательные кальки определяются как новые слова в языке, повторяющие морфемную структуру иноязычной лексемы; фразеологические (сочетаемостные) кальки представляют собой переводы иноязычных фразеологических сочетаний, а синтаксические кальки – это переводные эквиваленты иноязычных синтаксических структур [6, с. 102–110]. Полукальками называется разновидность словообразовательных калек, в которых один из компонентов лексемы остается непереуведенным [6, с. 149; 7, с. 171].

В ходе анализа иноязычной терминологии строительства выделены следующие типы заимствований [см. также 8]:

1. **Материальные заимствования**, предполагающие переход в язык-реципиент иноязычных терминов и терминологических элементов, сохраняющих фонетическую или графическую форму слова. Среди строительной терминологии этот тип заимствования наиболее активен. Примером материального заимствования могут быть следующие термины: рус. *праймер* ‘грунтовка; состав, наносимый на поверхность для ее подго-

товки к нанесению какого-либо покрытия’ < англ. primer ‘то же’ [9]. Приведем контекст использования данного термина в профессиональном интернет-дискурсе: *100% адгезию материалов к основанию обеспечивает праймер высокой степени проникновения AquaMast ТЕХНОНИКОЛЬ* [10]. Русский термин **препрег** ‘армирующий композитный материал, пропитанный смолой’ [11] < англ. pre-preg, сокр. от pre-impregnated ‘предварительно пропитанный’ также является материальным заимствованием: *Поскольку препрег необходимо отверждать при температуре около 100°C, важно, чтобы форма, на которую будет ламинироваться препрег, могла выдерживать эту температуру без размягчения, деформации или ухудшения* [12]. Лексема **топпинг** ‘упрочняющая смесь для бетонного пола’ [13] < англ. topping ‘то же’ широко функционирует в современной профессиональной коммуникации: *Топпинг защищает пол от пыли и грязи и при этом улучшает прочностные характеристики черновых полов* [10]. Отметим значительное количество иноязычных терминов, вошедших в русский подъязык строительства из английского с аффиксом отглагольного существительного -ing: **питтинг** ‘точечная коррозия арматуры, проявляющаяся в виде углублений на металле’ [14, с. 228] < англ. pitting ‘образование ямок’ [9]; **молдинг** ‘переходный декоративный профиль, служащий для заделки стыков декоративных облицовочных плит, панелей’ [15, с. 329] < англ. moulding ‘то же’ [9]; **сайдинг** ‘обшивка; доска для обшивки наружных стен’ [15, с. 541] < англ. siding ‘то же’ и т. д.

Другими примерами материального заимствования могут служить термины **монокоттура** ‘керамическая плитка однократного обжига, а также технология производства такой плитки’ [15, с. 332], восходящий к итальянскому monocottura ‘то же’ [16], а также бикоттура ‘керамическая плитка двойного обжига с глянцевой поверхностью, предназначенная для внутренней отделки стен’ < итал. bicottura ‘то же’ [17]: *Достаточно часто керамическая плитка монокоттура выпускается напольной в соответствии с тоном и размером отдельных видов бикоттуры, тем самым являясь дополнением к облицовочной плитке* [Там же].

Среди материальных заимствований Е.В. Маринова отмечает активное заимствование аббревиатур в русский язык [6, с. 128]. В строительной терминологии такими примерами могут быть термины, обозначающие различные виды древесных плит: **МДФ** ‘древесноволокнистая плита средней жесткости’ < англ. medium-density fireboard (MDF) и **ХДФ** ‘древесноволокнистая плита высокой жесткости’ < англ. high-density fireboard (HDF). Хотя в русском языке и существуют эквиваленты данных номинаций, в русской строительной терминологии используются именно заимствованные сокращенные варианты.

2. Синтаксические кальки – терминологические словосочетания, заимствованные путем пословного перевода неоднословного термина иностранного языка. Примерами данного вида заимствования может являться следующие термины: *поперечно-клееная* древесина ‘панель из склеенных между собой слоев древесины’ [18] < англ. cross-laminated timber ‘то же’: *Несущий каркас из поперечно-клееной древесины по прочности может конкурировать со сталью и бетоном.* [19]; рус. *наливной пол* ‘вид стяжки пола, использующий самовыравнивающиеся смеси’ [18] < англ. poured floor ‘то же’ < англ. poured floor: *Наливной пол обеспечивает надежную гидроизоляцию, пожаробезопасность и устойчивость к химическим веществам* [10]. Данные термины появились в русском языке путем перевода словосочетаний языка-источника или языка-посредника.

3. Полукальки – терминологические композиты и словосочетания, в которых одни элементы (морфемы или слова) калькируемого прототипа заимствуются, а другие переводятся на русский язык. В пример можно привести номинации *3D-пол* < англ. 3D-floor ‘наливной пол с трехмерным рисунком’; *ультра быстросхватывающаяся мембрана* ‘тип изоляционного материала’ < англ. ultra quick-setting membrane. В данном словосочетании наблюдается перевод лексемы *быстросхватывающийся*, остальные компоненты ультра и мембрана заимствованы из иностранного языка. Приведем контекст функционирования данной номинации: *Готовая к применению ультра быстросхватывающаяся жидкая эластичная гидроизоляционная мембрана Mapelastic AquaDefense – новый продукт компании MAPEI* [10].

Терминология строительства в русском языке содержит значительное количество терминов иноязычного происхождения. В результате анализа более 300 терминологических номинаций определены наиболее продуктивные способы заимствования терминологических лексем в русский язык. 52 % от общего количества проанализированных слов составили материальные заимствования, синтаксические кальки – 19 %, полукалек обнаружено 29 %. На раннем этапе заимствования в язык-реципиент входят иноязычные вкрапления, в последующие этапы происходит их графическое освоение; полукальки являются продолжением процесса ассимиляции иноязычных терминов, кальки представляют собой полностью мотивированные терминологические единицы. Исследование показало, что процесс иноязычного заимствования является активным способом пополнения терминологии строительства.

СПИСОК ЛИТЕРАТУРЫ

1. Щитова О.Г. Лексикографические источники изучения функциональной эквивалентности иноязычных новаций в русском языке начала XXI в. // Вестник Томского государственного университета. – 2012. – № 355. – С. 27–29.
2. Жеребило Т.В. Словарь лингвистических терминов. – Назрань: Пилигрим, 2010. – 486 с.
3. Deniko R.V., Shchitova O.G., Shchitova D.A., Nguyen T. Lan. Learning terminology in the Age of Higher Education Internationalization: Problems and Solutions // Procedia: Social and Behavioral Sciences. – 2015. – № 215. – Pp. 107–111. DOI: 10.1016/J.SBSPRO.2015.11.582.
4. Маринова Е.В. Теория заимствования в основных понятиях и терминах: словарь-справочник. 3-е изд., стер. – М.: Флинта, 2018. – 240 с.
5. Гринев-Гриневиц С.В. Терминоведение. – М.: Академия, 2008. – 304 с.
6. Маринова Е.В. Иноязычная лексика современного русского языка. – М.: Флинта, 2012. – 288 с.
7. Щитова О.Г., Дам Т. Н. Ч. Неисконная экологическая терминология в русском и английском языках // Филологические науки. Вопросы теории и практики. – Тамбов: Грамота, 2017. – № 5(71): в 3-х ч. Ч. 3. – С. 170–172.
8. Трофимова Н.А., Щитова О.Г. Иноязычные обозначения новейших строительных технологий в русском языке // Вестник Томского государственного педагогического университета. – 2020. – Вып. 2 (208). – С. 49–54.
9. Collins Dictionary [Электронный ресурс]. URL: <https://www.collinsdictionary.com> (дата обращения 30.03.2020).
10. Строительный эксперт: Портал для специалистов архитектурно-строительной отрасли. URL: <https://ardexpert.ru/> (дата обращения: 27.11.2020).
11. ГОСТ Р 50443-92. Препреги и премиксы. Термины и определения [Электронный ресурс]. URL: <http://docs.cntd.ru/document/gost-r-50443-92> (дата обращения: 21.03.2021).
12. Zetsila. Строительство. URL: <https://zetsila.ru/category/строительство> (дата обращения: 21.03.2021).
13. СТО НОСТРОЙ 2.6.171 – 2015. Полы. Здания производственные. Устройство монолитных полов на основе бетонов и растворов // URL: <https://files.stroyinf.ru/Data2/1/4293765/4293765025.pdf> (дата обращения 21.03.2021).

14. Большой строительный терминологический словарь-справочник / Под ред. В.Д. Наумова. – Минск: Минскиппроект, 2008. – 816 с.
15. Артюхович Д.В. Строительство: Энциклопедический словарь. – Ставрополь: Параграф, 2011. – 766 с.
16. Monocottura. Garzanti Linguistica // URL: <https://www.garzantilinguistica.it/ricerca/?q=monocottura> (дата обращения 21.03.2021).
17. Типы керамической плитки (начало). Керамир // URL: <https://ceramir.ru/company/info/typy-keramicheskoy-plitki-nachalo.html> (дата обращения 21.03.2021).
18. Википедия. Свободная энциклопедия / URL: https://ru.wikipedia.org/wiki/Заглавная_страница (дата обращения 21.03.2021).
19. Дерево в современной архитектуре. Archi.ru // URL: https://archi.ru/press/world/theme_current.html?tid=134 (дата обращения 21.03.2021).

Урмонова Маржона Шерзодбек кизи (Узбекистан),
Амирова Алиса Рустемовна (Россия),
Амирова Оксана Рустемовна (Россия)

Российский Университет Дружбы Народов, г. Москва

Научный руководитель: Бубнова Наталья Александровна,
к. филол. н., старший преподаватель

ПРОБЛЕМА ВЫБОРА СТРАТЕГИИ ПРИ ПЕРЕВОДЕ ЛИНГВОКУЛЬТУРЕМ С УЗБЕКСКОГО НА РУССКИЙ ЯЗЫК

Перевод фразеологических единиц – сложная задача для любого переводчика. Во-первых, потому что фразеологические единицы (ФЕ) заполняют лакуны в лексической системе языка, которая не может полностью обеспечить наименование познанных человеком (новых) сторон действительности, и во многих случаях являются единственными обозначениями предметов, свойств, состояний, ситуаций и т.д. [1, с. 33]. Во-вторых, одной из причин сложности перевода ФЕ может стать наличие в их составе **компонентов с национально-культурной семантикой**. В таких случаях при переводе невозможно заменить исходную единицу эквивалентом, так как в языке перевода эквивалент либо вовсе отсутствует, либо может быть неполным, что гарантированно приводит

к потере определенных коннотаций или, наоборот, приписыванию переводимой единице нехарактерных оттенков смысла.

Лексика с национально-культурной семантикой — это слова, несущие информацию о культуре того или иного народа. Такие единицы называют также **лингвокультуремами**. Этот термин был введен основателем одного из направлений в изучении взаимодействия языка и культуры — **лингвокультурологии** — профессором Российского университета дружбы народов В.В. Воробьевым. В его понимании **лингвокультурема** — это «единица описания взаимосвязи языка и культуры, выделяемая с целью использования ее в лингвострановедческой методике; в первую очередь, в преподавании русского языка как иностранного» [2, с. 21]. В отличие от слова и лексико-семантического варианта (ЛСВ) как собственно языковых единиц, «лингвокультурема включает в себя сегменты не только языка (языкового значения), но и культуры (внеязыкового культурного смысла), репрезентируемые соответствующим знаком» [3, с. 44]. Фразеологизмы, содержащие лингвокультуремы, особенно сложны при переводе, так как на процесс интерпретации компонентов с национально-культурной семантикой оказывает значительное влияние и общая семантика самого фразеологизма. В статье мы представим несколько стратегий перевода такого рода лингвокультурем на примере переводов узбекских пословиц на русский язык.

Первый пример представляет собой собственно подбор эквивалентов в языке перевода. Если ФЕ не содержит лингвокультурем, такой вариант наиболее оптимален. Например: «*Ish ustasidan qo'rqadi*» — «Дело мастера боится», «*Nima eksang, shuni o'rsan*» — «Что посеешь, то и пожнешь» [4].

Однако в случае, если ФЕ содержит в своем составе лингвокультуремы, стратегия подбора эквивалента может привести к переводческой неудаче. Например, перевод пословицы «*Gap desang qop - qop, ish desang Samarqandan top*» эквивалентом «Разговор с три короба, а дела ни на грош» [4]. В этом случае переводчик пытается передать только общую семантику ФЕ, утрачивая при этом чрезвычайно важные культурно и исторически обусловленные оттенки значения фразеологизма. Буквальный перевод пословицы «*Gap desang qop - qop, ish desang Samarqandan top*» — «Как болтать — мешок слов, а как работать — ищи из Самарканды», где Самарканд — лингвокультурема. Исторически Самарканд — город в Узбекистане, где были сосредоточены целые кварталы ремесленников, трудолюбивых и предприимчивых людей. Именно этот оттенок значения утрачивается при подборе русского эквивалента. Однако Н. Любимов в своей работе «Перевод — искусство» писал: «Если русская пословица точно выражает мысль автора и вместе

с тем не связана с реалиями русского быта, русской истории и географии, а следование букве оригинала в данном случае затемнило бы ее смысл, то мы в праве заменить пословицу иноязычную пословицу русской. Все равно читатель наперекор переводчику пробился бы к ней» [5, с. 128]. В таком случае выбор стратегии буквального перевода с сохранением лингвокультураны или стратегии подбора эквивалента может быть обусловлен контекстом, общей семантикой фразеологической единицы и мастерством переводчика.

Особого рода трудности составляют лингвокультураны, связанные с номинацией различных бытовых предметов. Такие единицы можно разделить на лингвокультураны, связанные с элементами одежды, бытового обихода или продуктов питания.

Например, в пословицах «*Duppisini olib kel desa, kallasini olib keladi*» – «Скажешь **шапку** принеси, он готов и голову принести»; «*Bo'uniga qarab to'n bich*» – «Халат крои по росту» использованы лингвокультураны, связанные с номинацией предметов одежды: *doppi* переведено как шапка, а *to'n* как халат [4]. В этом случае переводчик подобрал в целом верные, но неполные эквиваленты. *Doppi* – не шапка в прямом смысле этого слова, это узбекский национальный головной убор, *тюбетейка*: небольшая легкая шапочка круглой или прямоугольной формы, расшитая шелком, золотом, бусинами или бисером. *Doppi*, в отличие от шапки, носят и мужчины, и женщины; декор *doppi* может варьироваться в зависимости от места проживания владельца, его возраста, пола, социального статуса и пр. *To'n* – компонент национального узбекского костюма, длинная верхняя распашная одежда без воротника, только отчасти напоминающая халат. *To'n* может быть как мужским, так и женским. Отличие от западных и славянских стран состоит в том, что в этих странах халаты ассоциируются с домашней или рабочей одеждой, так что в результате подбора неполного эквивалента с более общим значением важный компонент семантики может быть утрачен.

Похожие примеры демонстрируют переводы пословиц с лингвокультуранами, связанными с номинацией предметов быта и продуктов питания: «*Burgaga achchiq qilib, ko'rga kuydirmoq*» – «Рассердившись на блоху съесть **одеяло**»; «*Non pishguncha kulcha kuyadi*» – «Пока большая **лепешка** испечется, маленькая подгорит» [4]. В этих примерах переводчик также выбирает стратегию перевода с помощью подбора неполного эквивалента, так что компоненты *ko'rga* (толстое стеганое ватное одеяло, напоминающее скорее матрас) и *kulcha* (небольшая круглая лепешка, выпекаемая в глиняной печи – *тандыре*), сохранив общий смысл, утратили национально обусловленные коннотации, что можно в целом квалифицировать как переводческую неудачу.

Иногда при переводах лингвокультурем переводчик неверно или неточно подбирает лексико-семантический вариант многозначного слова, без учета национально-культурной специфики оригинала. Например, в пословице: «*Narvonga chiqsang shoshmay chiq, o'z haddingdan oshmay chiq*» – «Когда поднимаешься по лестнице, не спеши и не шали» переводчик использовал слово «лестница», которое имеет следующие значения: а) ряд ступеней для пешего подъема и спуска в различного рода зданиях; б) конструкция для подъема и спуска в виде ряда перекладин; в) помещение лестничной клетки; г) подъёмные элементы служебных машин (например, пожарной); д) трапы судов, самолётов и вертолётов; е) перен. последовательное, постепенное продвижение кого-либо или чего-либо по восходящей линии [4]. В контексте перевода пословицы на русский язык актуализируется значение (а), однако в узбекском языке *narvon* — не просто лестница, а конкретный предмет: две длинные деревянные или металлические жерди с закрепленными между ними деревянными или металлическими перекладинами, используемые для подъема и спуска, так что в источнике этому элементу соответствует значение (б), что не учтено при переводе.

Отдельную группу лингвокультурем составляют имена собственные, которые способствуют сохранению в переводе национального колорита оригинала, как писал В.С. Виноградов в своей работе «Введение в переводоведение» [6, с. 109]. Стратегия транслитерации ономастических лингвокультурем не всегда может полностью отражать национально и исторически обусловленную семантику компонента. Так в примере: «*Ali xo'ja - Xo'ja Ali*» – «Али Ходжа – Ходжа Али» с помощью имен собственных передается общее содержание фразеологизма, буквально: «Что сначала Али потом Ходжа, что сначала Ходжа потом Али — **все одинаково**» [4]. Простая транслитерация имен собственных без введения дополнительного пояснения затемняет содержание пословицы и делает ее непонятной для непосвященного читателя, что также является значительной переводческой неудачей.

Наличие лингвокультурем во фразеологических единицах, которые сами отмечают яркую национальную окрашенность, провоцирует сложности при переводе и требует от переводчика тщательного выбора стратегии, учета контекста и тонкостей семантики, знакомство с культурой и историей языка-источника. В противном случае возможна переводческая неудача или ошибка, вызывающая непонимание или ненужные ассоциации у читателя. Лексика с национально-культурной семантикой чрезвычайно важна для погружения читателя в культуру того или иного языка, для понимания им характера и особенностей того или иного народа. Чрезвычайно ярко это видно на примере фразеологических еди-

ниц, пословиц и поговорок, отражающих специфический национальный опыт, особый взгляд народа на мир, и это особое мировидение, разумеется, терять при переводе было бы крайне нежелательно.

СПИСОК ЛИТЕРАТУРЫ

1. Бабяк Е. Фразеологизм как лингвокультурема в концептосфере языковой личности // Научный вестник Ужгородского университета. Серия: Филология. Социальные коммуникации. – Вып. 2 (32). – Ужгород: Изд-во Ужгородского ун-та, 2014. — С. 33.
2. Воробьев В.В. О понятии лингвокультурологии ее компонентах [Текст] / В.В. Воробьев // Язык и культура: Сб. докл. 2-я междунар. конф. — Киев, 1993. — С. 21.
3. Воробьев В.В. Лингвокультурология (теория и методы) / В.В. Воробьев. – М.: Изд-во РУДН, 1997. — С. 44.
4. Узбекские пословицы - FMC.UZ // URL: <http://fmc.uz/maqollar.php> (дата обращения: 28.03.2021).
5. Любимов Н.М. Перевод — искусство. — 2-е изд., доп. — М.: Сов. Россия, 1982. — С. 128.
6. Виноградов В.С. Введение в переводоведение (общие и лексические вопросы). — М.: Изд-во института общего среднего образования РАО, 2001. — С. 109.

Фам Тхи Тует Ньонг (Вьетнам)

Российский университет дружбы народов, г. Москва

Научный руководитель: Барышникова Елена Николаевна,
к. филол. н., доцент

ЛЕКСИЧЕСКО-ГРАММАТИЧЕСКИЕ ОСОБЕННОСТИ РУССКИХ И ВЬЕТНАМСКИХ ЛИЧНЫХ МЕСТОИМЕНИЙ ПЕРВОГО ЛИЦА В АСПЕКТЕ ОБУЧЕНИЯ РКИ

«...Среди знаков любого языка любого типа, какой бы эпохе или области земного шара он и принадлежал, всегда обнаруживаются «личные местоимения». Язык без выражения лица немислим. [1, с. 295]». В традиционной грамматике личные местоимения согласно чисто логическому подходу делятся на три лица: говорящий - первое лицо, слушающий - второе лицо и человек (реже предмет, явление), не принимающий участие в разговоре - третье лицо. Согласно Майтинской,

личные местоимения выделяются не только логически, но и грамматически (например, по согласованию личных глагольных окончаний, по обособлению собственно-личных местоимений от существительных в образовании форм падежей и числа). Считают, что разделение лица по подходу Майтинской соответствует системным правилам русского языка; однако такое значение лица не полностью отвечает требованиям изолирующего языка, такого как вьетнамский. В рамках данной статьи выявляется лексико-грамматическая специфика русских и вьетнамских местоимений первого лица с целью обучения русскому как иностранному (РКИ).

Личные местоимения первого лица в русском языке представляют собой местоименные слова *я* и *мы*. Два данных местоимения не имеют родовых различий и форм, поэтому могут иметь значение любого рода. Они могут непосредственно обозначать лицо (говорящего субъекта), и тогда их род определён полом лица.

Я не имеет множественного числа, много *я* – это понятие не может быть непосредственно выражено грамматическими средствами. Если местоимение *мы* не относится к одному *я*, то данное слово ещё обозначает: *я* и ещё кто-нибудь другой или другие. Так, еще Ф. И. Буслаев писал: "*Я, собственно, не способно к принятию на себя множественного числа, ибо только одно я, и понятие мы содержит в себе не только меня, но и множество других неделимых различного рода*" [2, с. 80]. Любое «*я*» имеет свою собственную информацию и соответствует каждый раз единичному существу.

Местоимение *мы* в русском языке имеет некоторые специфические характеристики. Во-первых, для выражения атмосферой скромности, авторского величия, торжественной важности слово *мы* используется для замены *я*, которое говорит от лица коллектива, группы людей или которое скрывает себя за другим, не желая распространять данные личности. Авторы научных и часто публицистических произведений чаще всего избегают употребления местоимения первого лица единственного числа *я*, предпочитая заменить его более скромным местоимением множественного числа в том же лице *мы*: *мы исследуем* (вместо *я исследую*), *мы сделаем выводы* (вместо *я сделаю выводы*). Во-вторых, *мы* означают группы лиц, в составе которых находится первое лицо. В данном случае *мы* говорит не о *я* и другом *я* (или о других *я*), а о *я* с другими. Ещё одно популярное употребление местоимения *мы* является сочетанием с предлогом *с* и формой творительного падежа других местоимений и существительных: *мы с тобой* (= *я и ты*), *мы с ней* (= *я и она*), *мы с подругой* (= *я и подруга*).

Похожие на русские личные местоимения первого лица, вьетнамские личные местоимения *tôi/ta* (= я), *chúng tôi/chúng ta* (= мы) также обладают нейтральным свойством, однако редко используются в контексте интимного призвания. Чаще всего говорятся *tôi, chúng tôi* автором в научном стиле для создания объективности статьи. Иногда в некоторых ситуациях общения в определенном контексте *tôi* используется для выражения серьезности разговора или для свидетельствования об утверждении личности говорящего. Личное местоимение первого лица единственного числа *tôi* обычно только относится к человеку за исключением персонификации. Наряду с этим, среди основных функциональных личных местоимений первого лица местоимение *ta* используется в наиболее обобщенном значении. При использовании в этом смысле местоимение *ta* теряет свой властный, превосходный и нейтральный оттенок. По статистике в книге Ву Нгок Фана «*Пословицы и народные песни Вьетнама*» присутствуют 44 случая употребления местоимений *ta*.

А местоимение во множественном числе *мы* во вьетнамском языке имеет при себе некоторые другие эквивалентные варианты, разделяя два основных значения: *chúng tôi, chúng tao, chúng tớ* обозначают группу людей говорящих, не включая слушателя и *chúng mình, chúng ta* обозначают группу говорящих, в составе которой присутствует и слушатель. Данное отличительное значение не выражается словами в русском языке, только определяется в противоположной ситуации как «инклюзивное мы – эксклюзивное мы».

Для обозначения множественного числа местоимения *мы* в русском языке можно включать обоих говорящих с другими объектами, независимо от людей или предметов: «*Эта комната и я – мы оба старые дураки...*» (Тург.). Однако, такое свойство отсутствует для местоимения *chúng tôi, chúng ta* во вьетнамском языке.

Во вьетнамском языке существует 2 случая: личное местоимение первого лица единственного числа используется для обозначения местоимения первого лица во множественном числе и наоборот. В первом случае местоимение единственного числа для выражения множественности перечисляет некоторые известные местоименные слова как *ta, mình*. Кроме значения включения слушателя, данные слова ещё имеют особенные отличительные выразительные оттенки: *ta* иногда бывает представителем вышестоящего, более доброжелательную окраску. В обратном случае, когда местоимение во множественном числе используется для отображения единственного числа, местоимение *chúng tôi* может использоваться как «авторское мы» в русском языке, также для выражения скромности автора.

При склонении русских личных местоимений характерно противопоставление формы именительного падежа формам косвенных падежей: *я – меня, мне, мной, мною; мы – нас, нам, нами*. Данные формы словоизменений у местоимений очень разнородны и они считаются древней суплетивностью падежей личных местоимений. В отличие от русского языка, данное свойство совершенно отсутствует во вьетнамском языке, форма местоимений которого никогда не изменяется.

Кроме морфологических особенностей, личные местоимения первого лица также имеют специфику синтаксическую. Так, если в современном русском языке местоимение *мы* может сочетаться с определительным местоимением *весь*, то во вьетнамском языке *chúngtôi, chúngta* могут соединяться со словами *tất cả, tất thấy, bọn, lũ, tụi*, которые считаются однозначными словами для выражения значения *все* в русском языке, только имеют немного различную выразительную окраску: *tất cả, tất thấy* имеют самый нейтральный выразительный оттенок; *abọn, lũ, tụi* обладают более ярко эмоциональной окраской: фамильярностью или интимностью. Очень часто личные местоимения первого лица связываются с числительными: *мы оба – hai chúng tôi, один я – một mình tôi, пять нас и др.*

Во вьетнамском языке кроме аутентичных личных местоимений *tôi* (= я), *chúng tôi/chúng ta* (= мы) ещё функционирует в речи большое количество существительных, обозначающих родственные отношения, которые всегда могут выполнять роль личных местоимений в разговоре и чаще используются вьетнамскими собеседниками в обыденной жизненной ситуации. Данные местоимения формируются таким образом:

- Когда дополнительное слово *chúng* стоит перед существительным, указывающим на младшее поколение *con*(сын/дочь), *em*(младший брат/младшая сестра), *cháu*(внук/внучка); тогда появляются новые соединенные слова *chúng con*(много сыновей/дочерей), *chúng em*(много младших братьев/сестер), *chúng cháu*(много внуков/внучек), которые имеют при себе уважительные, благовоспитанные оттенки.
- Если дополнительное слово *chúng* находится перед существительным, указывающим на высшее поколение *ông*(дедушка), *anh*(старший брат), *chị*(старшая сестра); тогда создаются новые слова *chúng anh*(много старших братьев), *chúng ông*(много дедушек), *chúng chị*(много старших сестер) которые обладают более торжественным, официальным или, наоборот, неприличным, фамильярным оттенком.
- Иногда возникают при разговоре дополнительные слова *các/tụi/bọn*(равны все в русском языке)с такими же существитель-

ными и в результате существуют такие комбинированные слова как *các anh, tụi tớ, bọn mình...*, имеющие выразительную окраску задушевности или панибратства.

Таким образом, личные местоимения являются важной категорией в практике преподавания для всех студентов, изучающих иностранные языки (включая русский и вьетнамский), поскольку система личных местоимений является одним из первых ключевых элементов в формировании вербального общения, так как служит для связи ситуации с вербальным выражением ситуации. На эту категорию необходимо обращать особое внимание, поскольку в любой речевой традиции содержатся языковые культурные особенности каждого народа. В русском языке для обозначения говорящего в разговоре используют два личных местоимения *я, мы*; в то время как во вьетнамском языке, чтобы обозначать одного говорящего или группу говорящих, в основном используются существительные, указывающие на родственные отношения, только в некоторых особых случаях используются аутентичные личные местоимения *tôi/ta, chúng tôi/chúng ta*. Освоение этих ключевых правил способствует вьетнамским учащимся приблизиться к пути покорения и мастерского овладения русским языком.

СПИСОК ЛИТЕРАТУРЫ

1. Бенвенист Э. Общая лингвистика (русс. перевод). - М.:Издательство «Прогресс», 1974. – 448 с.
2. Буслаев Ф. И. О преподавании отечественного языка. - М.: Издательство Университетская Типография, 1844. – 384 с., ч. 2
3. Виноградов В. В. Русский язык (грам. учение о слове). - М. 1972. – 601 с.
4. Леонтьев А. А. Возникновение и первоначальное развитие языка. - М.: Издательство Академии наук СССР, 1963. – 142 с.
5. Майтинская К. Е. Местоимения в языках разных систем. - М.: Издательство «Наука», 1969. – 305 с.
6. Vũ Ngọc Phan. Tục ngữ ca dao dân ca Việt Nam. - Hà Nội: NXB. KHXH, 1978. – 590 tr.
(Ву Нгок Фан. Пословицы и народные песни Вьетнама. – Ханой: Издательство Социальная наука, 1978. – 590 с.)

Флавия Кризафи (Италия)

Университет Катании, г. Катания

Научный руководитель: Хустенко Анастасия Анатольевна

ДОСТОЕВСКИЙ МЕЖДУ МЕЧТОЙ И РЕАЛЬНОСТЬЮ

Всем известно, что Фёдор Михайлович Достоевский один из самых главных и удивительных русских писателей на свете. Его знаменитые произведения влияли не только на русскую литературу, но и на мировую литературу. С помощью его творчества он прекрасно описал отрицательные и положительные качества русского общества своего времени.

Я познакомилась с этим великолепным писателем на первом курсе университета, но прочтение его повести «Двойник» стало для меня совершенно удивительным и приятным сюрпризом! Во-первых, это произведение в корне отличалось от всех романов, которые я уже прочитала. Читая его, я чувствовала себя прямо как на другой планете. Тогда я ещё ни разу не была в России, и в Санкт Петербурге, поэтому мне очень понравилось немного узнать об этом городе и взглянуть на него глазами Голядкина, главного героя романа. Во-вторых, мне было весело читать эту повесть, потому что сюжет очень неожиданный и уникальный. У Голядкина происходят многие странные приключения, и читатель не в состоянии угадать, что случится на следующей странице. Закончив читать это произведение, я продолжала спрашивать себя, существовал ли, так называемый двойник, или нет? До сих пор не могу ответить на этот вопрос, но считаю, что это безусловно является одним из самых интересных аспектов этого произведения: зыбкая граница между мечтой и реальностью привлекает читателей, не позволяя им оторвать взгляд от страниц романа.

Прочтение этой книги заставило меня задуматься о нашем современном обществе. В настоящее время мы все пытаемся создать нашего идеального «двойника» с помощью социальных сетей. Мы бы хотели, чтобы другие люди только видели самые лучшие грани нашей жизни. Но когда мы понимаем, что бывает огромная разница между нашей виртуальной жизнью и нашей реальной жизнью, бессознательно начинаем себя ненавидеть. Я полагаю, что Достоевский ясно и эффективно описал прямо такое же отвращение к себе, которое часто зависит от требований и ожиданий нашего сумасшедшего общества. Очевидно, что беспорядочный и грустный конец этого произведения прекрасно объяснит нам, как такая ненависть к себе может совершенно разрушить нашу жизнь. Конечно, совсем непросто научиться любить себя, любить свои отрица-

тельные качества и неприятные черты своего характера. Но мне кажется, что Достоевский ясно показывает, что надо обязательно узнать свой личный предел, чтобы его преодолеть.

В конце концов, прочтение «Двойника» дало мне возможность больше узнать о мире вокруг меня и особенно больше узнать о самой себе. В действительности, Голядкин отражает наши внутренние страхи и тревоги, поэтому он помогает нам понимать и принимать такие страшные чувства. Ещё Достоевский научил меня внимательно анализировать мое сообщество и всегда искать скрытый смысл в моей реальности, даже когда она похожа на «продолжение моих беспорядочных сонных грез».

Хама Наджим (Алжир)

СПО в ИАНТЭ «Технический колледж» КНИТУ-КАИ, г.Казань

Научный руководитель: Мулюкова Эльвира Наилевна,
преподаватель РКИ

СОПОСТАВИТЕЛЬНЫЙ АНАЛИЗ НА ОСНОВЕ ЛЕКСИКО-ФОНЕТИЧЕСКОГО СРАВНЕНИЯ ЛЕКСЕМ БЕРБЕРСКОГО И РУССКОГО ЯЗЫКОВ

Кабильский язык, один из диалектов тамазигхтского или берберского языка, остаётся относительно неизвестным на международном уровне и особенно в России. Однако в нескольких словах русского и кабильского языков выделяется ядро общих значений и общих структур, которые свидетельствуют о возможных исторических связях или даже генетическом родстве этих двух языков, которые не могут быть названы конвергентными языками в силу географических особенностей. Конечно, из-за отсутствия древнеисторических документов по некоторым языковым ветвям неизвестно, какая степень родства объединяет эти два языка, но фонетические и морфологические соответствия слишком многочисленны и регулярны, чтобы их можно было отнести к случайностям или заимствованиям. Далее, в качестве примера рассмотрим некоторые примеры берберских и русских слов со схожими фонетическими структурами и лексическим значением:

Глаголы, выражающие действия

1. (Рус. закрыть) - (бер. **ⵝⵓⵔⵓ**) – [сакр`ыт'] в русской транскрипции, что значит: ЗАКРЫТЬ

2. (Рус. слышать) - (бер. **ᵒᵒᵒ**) – [сэл'] в русской транскрипции, что значит: СЛЫШАТЬ ИЛИ СЛУШАТЬ
3. (Рус. украсть)- (бер. **ᵒᵒᵒ**) – [у`к'эр] в русской транскрипции, что значит: УКРАСТЬ
4. (Рус. играть) - (бер. **ᵒᵒᵒ**) – [и`рар] в русской транскрипции, что значит: ИГРАТЬ
5. (Рус. идти) - (бер. **ᵒᵒᵒ** повелит. накл.) –[э`ду] в русской транскрипции, что значит:ИДИ
6. (Рус. убрать) - (бер. **ᵒᵒᵒ**) – [эб`ру] в русской транскрипции, что значит: УБРАТЬ
7. (Рус. знать) - (бер. **ᵒᵒᵒ** **ᵒᵒᵒ** в 3 л. ед. ч.) –[снаг'] в русской транскрипции, что значит:ЗНАТЬ
8. (Рус. умереть) - (бер. **ᵒᵒᵒ**) – [у`м'эт] в русской транскрипции, что значит: УМЕРЕТЬ
9. (Рус. резать) - (бер. **ᵒᵒᵒ**) – [р'эз] в русской транскрипции, что значит:РЕЗАТЬ
- 10.(Рус.с просить) - (бер. **ᵒᵒᵒ**) – [сак`с'и] или [сак`с'ит] в русской транскрипции, в форме повелительного наклонения с прямым дополнением мужского рода, значит: СПРОСИ, РАССПРОСИ (его)
- 11.(Рус. толкать) - (бер. **ᵒᵒᵒ**) – [тал`к'ит] врусской транскрипции, в форме повелительного наклонения с прямым дополнением мужскогогорода, значит:ТОЛКНИ
- 12.(Рус. выходить) - (бер. **ᵒᵒᵒ**) – [ф'ох] врусской транскрипции, что значит: ВЫХОДИТЬ
- 13.(Рус. поднимать) - (бер. **ᵒᵒᵒ**) – [дэм] или [д'э`мит] –в форме повелительного наклонения с прямым дополнением мужскогогорода, значит: ПОДНИМИ; слог[дн'и] – в берберском языке имеет значение: ВВЕРХ, а [под] – значение: ВНИЗ

Другие:

- 14.(Рус. что) - (бер. **ᵒᵒᵒ**) – [а`чу] в русской транскрипции, что значит: ЧТО
- 15.(Рус. чуть-чуть)- (бер. **ᵒᵒᵒ**) –[чут`чут'] врусской транскрипции, что значит: ЧУТЬ-ЧУТЬ, небольшое количество чего-либо
- 16.(Рус. окно)- (бер. **ᵒᵒᵒ**) – [ак`на] врусской транскрипции, что значит: Место, где нужно наклониться, чтобы пройти
- 17.(Рус. гора) - (бер. **ᵒᵒᵒ**) – [га`ра] врусской транскрипции, что значит: ГОРА

- 18.(Рус. воля) - (бер. **ⵏⵔⵉⵏ**) – [во`хо] врусской транскрипции, чтозначит: ВОЛЯ или желание сделать что-либо
- 19.(Рус. мир)-(бер. **ⵎⵉⵔ**) – [мра] врусской транскрипции, чтозначит: ВСЁ, МИР
- 20.Русский предлог « С » в берберском языке - « **ⵉ** » выполняет ту же лексическую роль в значении «с чем-либо».

Фонетическое и лексическое сходство, наблюдаемое вприведённых выше примерах лексем русского и кабилльского языков, побуждает нас искать возможность исторической связи.

Немного истории

Берберский язык

Тамазигхт(тамазайт) - это язык, на котором говорят народы Северной Африки: берберы или варвары, как их называли греки, а затем римляне, которые так и не смогли полностью их подчинить. Большинство берберов имеют митохондриальнуюДНК,передающуюся исключительно по женской линии, что доказывает, согласно исследованиям генетиков, их западно-евразийское происхождение. На протяжении истории Берберов называли по-разному: Мавры, Нумиды, Гетулы, Гараманты, Мазики или Мазиги, и были описаны латинскими авторами, включая Геродота.

Берберы являлись правителями в таких царствах, как Древний Египет, Древний Рим, Нумидия, Древняя Греция, Византия...Шешонк I, Псусенес II, Осоркон I - фараоны в Древнем Египте; Сифакс, Гала, Миципса, Югурта, Капусса, Озалцес, Массинисса, Бокх, Адгербал, Такфаринас и другие в Нумидийском царстве, Древнем Риме и Греции.

У берберов есть свой собственный календарь, называемый аграрным, который начинает отсчет за 950 лет до рождения Иисуса Христа, в день, когда Шешонк получил статус фараона Египта, подчинив всю дельту Нила своей власти. 13 января 2021 года берберы встретили новый 2971 год, что составляет разницу почти в тысячу лет с григорианским календарем.

Таким образом, берберский язык или «тамазайт» является одним из древнейших языков человечества. Это ветвь хамито-семитской языковой семьи, которая охватывает обширную географическую область: от Северной Африки до Канарских островов, и на которой говорят около 38 миллионов людей по всему миру.

Несмотря на нашествия римлян, греков, вандалов, византийцев и арабов, берберский язык, по-видимому, не был изменен под их влиянием и сохранил свою аутентичность.В настоящее время, по данным Кон-

сультативного комитета по продвижению региональных языков и языкового разнообразия, берберский язык является вторым по распространенности нетерриториальным языком во Франции, крупные диаспоры берберов проживают также в Бельгии, Нидерландах, Германии, Италии, Канаде и других странах мира.

Каталог языков и языковых семей Glottolog включает 27 языков-амазигов. Кабилский, ченуи, чауи, терги, челхи, м'заби - самые известные в Алжире. Берберский язык имеет свою собственную систему письма, известную как Тифинаг, которая включает тридцать одну основную букву, а также две буквы, каждая из которых состоит из основной буквы, за которой следует знак лабиализации.

Берберский язык существовал уже около 600 лет до нашей эры, и только в 40-х годах XX века носители языка амазигов начали осознавать необходимость возрождения и защиты своего языка, культуры и идентичности. В 1976 году Мулуд Маммери, алжирский писатель, антрополог и лингвист, написал и опубликовал «Tajerrunt», первую грамматику амазигов (кабиллов), полностью написанную на тамазигхтском языке. Сегодня язык преподаётся и развивается в нескольких странах, заинтересованные правительства потратили колоссальные бюджеты на его развитие: книги, учебные пособия, словари, онлайн-словари, романы, десятки радио и телеканалов в Канаде, Франции, Алжире, Марокко...

Русский язык входит в группу восточнославянских языков. Наряду с Украиной и Белоруссией, Россия произошла от восточных славян по языковой группе. Русский язык является самым распространенным славянским языком. На русском языке сейчас разговаривают более 280 миллионов человек по всему миру, это язык нескольких наук, благодаря усилиям его носителей в области научных исследований.

Русский язык принадлежит к группе восточнославянских языков индоевропейской языковой семьи. Славяне, известные с II века до нашей эры, представляют собой этнолингвистическую группу, говорящую на различных славянских языках более широкой балто-славянской языковой группы. Территория славян простирается от центральной, восточной и южной Европы на севере и востоке до северо-востока Европы, Северной Азии (Сибирь) и Центральной Азии, а также исторически в Западной Европе и Западной Азии, что определяется православными обычаями и кириллицей, а также их культурной связью с Византийской империей.

В целом, влияние Византии на становление Российской культуры, языка, письменности и особенно религии было колоссальным. Первая славянская азбука и алфавит были созданы в IX веке на базе греческого

письма. Первые книги на Руси привозили из Византии. Первым ВУЗом, открытым в Москве в XVII веке, была Славяно-греко-латинская академия. Большинство первых священных текстов были на древнегреческом языке.

Русский алфавит относится к кириллическим алфавитам и на сегодняшний день включает 33 буквы. Фонология русского языка оформлена особым образом: большинство согласных букв на самом деле представляют две отдельные фонемы: одну веларизованную («твердую»), другую палатализованную («мягкую»).

Вероятность генетической связи или близости.

Основываясь на выявлении и глубоком наблюдении за великими историческими событиями, которые имели место в истории человечества и которые пережили дванарода, мы увидели немало признаков, доказывающих возможный контакт между двумя языками.

Начнем с того, что люди, говорящие на обоих языках, находятся в одной географической области – Евразии. И те, и другие поддерживали военные отношения, вступая во взаимодействие с такой великой державой, как Византия, являющейся завоевателем в Северной Африке и в других регионах. Берберские воины возглавляли армии могущественных империй, в данном случае Византийской, которая христианизировала славян, и посредством военных действий на Балканах смогла отбросить сопротивление со своих земель. Один из самых известных воинов той эпохи по имени Анталас (древнегреч: Ἀντάλας), берберский вождь VI века, сыграл важную роль во время войны с вандалами в Бизацене, а затем стал союзником византийцев.

Таким образом, два народа фактически были связаны через внешнюю торговлю в эпоху Греческой и Византийской империй, а также на полях сражений на стороне великих держав того времени и против них.

Славяне и Берберы имели прямой контакт с греческим языком, который считается эталонным среди мировых языков. Оба языка имеют опыт заимствований с греческого языка.

Если обратиться к генетическим исследованиям, можно проследить, что между генофондом русских и берберов прослеживаются некоторые сходства по ДНК Гаплогруппам. В частности, ДНК Гаплогруппа E (M96), имеющая наибольшее распространение в Африке, обнаруживается у 1,8% населения Порхова (Псковская область РФ). При этом ДНК Гаплогруппа R1A, наиболее распространенная в Восточной Европе, присутствует у 4,5% населения Берберов Бухрия (Марокко/Рифаинс/Сиди). Также есть сходства между популяциями русским и Берберов по группам ДНК F(M89), K(M9), J1(M267) и J2(M172).

Через религию.

Религия играет важную роль и вносит значительный вклад в распространение языков среди народов. В нашем случае, количество епископов, базилик, христианских авторов берберского происхождения, уже в третьем веке свидетельствует об этом раннем взаимодействии, как, например: Святой Марцеллин Эмбронский (1-й епископ Эмбруна), Святой Винсент Динский (епископ Диня), Виктор I (14-й Папа Римский с 189 по 199 гг.), Мильтиад (32-й Папа Римский и епископ Римский с 311 по 314 гг.), Геласий I (49-й Папа Римский с 492 по 496 гг.) и другие.

Во главе – Святой Августин (354 - 430 гг. н.э.), христианский философ поздней античности, католический епископ и писатель, родился на территории современного Алжира, в римской колонии Тагаст, в берберской романизированной семье.

Образование, которое он получил в Карфагене, связано с римскими литераторами того времени, однако в его трудах обнаруживаются черты характера, связанные с регионом его рождения. Августин – великий мыслитель, который позволил христианству соединить часть греческого и римского наследия. Он один из отцов Западной церкви. После беспутной юности, о которой он рассказал в одной из своих книг, он заинтересовался проблемой зла, занялся интенсивной интеллектуальной деятельностью, затем обратился в христианство, стал епископом Гиппона, написал «Исповедь», свое самое известное произведение, а также «О граде Божьем», «О Троице».

Конец жизни Августина совпадает с последними днями Римской империи. Он умер во время осады Гиппона лидером варваров Гейзерихом в 430 году. Августин был канонизирован в 1298 году папой Бонифацием VIII. Мысли и произведения Святого впоследствии дали рождение «августинизму».

Также, исторически носители обоих языков встречаются в довольно многих религиозных объединениях, будь то христианские, еврейские, исламские, католические, православные.

В ходе проведенной исследовательской работы, основанной главным образом на исследовании веб-семинара «Википедия», учитывая отсутствие источников и работ, посвященных этой теме, мы определили причины фонетического и лексического сходства берберского и русского языков, которые восходят к древней истории народов, и, несомненно, объясняются особенностями географического положения, военными операциями, миграционными явлениями, торговыми отношениями и, главным образом, влиянием религии, которая, по мнению специалистов,

в данной области, сыграла значительную роль в распространении языков.

СПИСОК ЛИТЕРАТУРЫ:

1. Колин Д.С. Этимологиях магриба. – издательство Hespéris, – 1926-27. – стр. 55-82 и 85-102.
2. Бенойт Ф. Выживание Берберов среди влияния Средиземноморья. – Журнал антропологии, – 1930. – стр. 278-293.
3. Бернард Луган. История берберов. Многотысячелетняя борьба за идентичность, – L'Afrique Réelle, – 2012 г.
4. Бунак В. В. Происхождение и этническая история русского народа по антропологическим данным — М.: Наука, 1965. — Т. 88 (новая серия). — (АН СССР. Труды института этнографии им. Н.Н. Миклухо-Маклая).
5. Лев Пушкарев. Энциклопедия Кругосвет. Славяне. — Новосибирск: Наука, 1999. – стр. 12 – 43.
6. Винсент Маколей, Мартин Ричардс, Эйлин Хики, Эмильце Вега и Фулвио Кручиани, Валентина Гида, Розария Скоццари, Бат-Шева Бонне-Тамир, Брайан Сайкс, Антонио Торрони. Новое дерево из Западно-евразийских мтДНК: Синтез последовательностей контрольной области и RFLPs. – ГЛК, – 1999. – с. 232-249.
7. Степанцов С. А., Фокин А. Р., Лебедев Э. Н., Двоскина Е. М., М. Э. Н. Августин Аврелий – Православная энциклопедия. – М. : Церковно-научный центр «Православная энциклопедия», 2000 – стр. 93-109.

Хань Цзиньян (Китай)

Народный университет Китая (г. Пекин)

Научный руководитель: Чэнь Сяохуэй, к. филол. н., старший преподаватель, заместитель декана факультета русского языка

РЕАЛИЗАЦИЯ КОНЦЕПТА «ТИГР» В КИТАЙСКОЙ И РУССКОЙ ЛИНГВОКУЛЬТУРАХ

Животные очень тесно связаны с людьми. Некоторые из них играют такую важную роль в жизни человека, что их образы уже стали определёнными концептами в лингвокультуре. Например, образ тигра. Он находит своё отражение и в мифологических, религиозных пред-

ставлениях народов, и в различных формах мирового искусства, и в языках. Концепт «тигр» отражает национальные особенности и ценностную картину мира. При исследовании сходств и различий концепта «тигр» в языковой культуре двух стран (Китая и России) мы можем узнать духовную культуру нации, лучше понять другую страну и избежать конфликтов, вызванных культурными различиями.

Образ тигра играет довольно важную роль в жизни китайцев. Тигр – это третий знак из двенадцати знаков зодиака и третий знак из 12-летнего цикла китайского календаря животных. Древние китайцы боготворили тигров. В древней китайской астрономии небо было разделено на четыре части, четыре символа. Каждая часть неба соответствовала определённому мифологическому существу. Одним из них был Белый Тигр Запада. В древней китайской мифологии он считался богом войны и убийства, защищающим не только от смертельных врагов, но и от злых духов. Элемент Белого Тигра – металл, так в древнем Китае было изобретено хуфу – металлический знак военачальника в форме тигра (из двух половинок для сличения), дававший право командовать войсками.

В древнекитайском трактате о реальной и мифической географии Китая – *山海经* («Шань хай цзин») есть записи об одном злодейском звере: «Цюнцзи похож на тигра, но с крыльями. Пожирал людей, начиная с головы...» [2, с. 106]. По преданию он карает добрых и помогает злым. Китайский военный и государственный деятель периода Троецарствия Чжугэ Лян в «Книге сердца, или Искусство полководца» употреблял сравнение: 譬如猛虎加之羽翼 (пер. В. В. Малявина: как свирепый тигр, наделенный к тому же крыльями), отсюда возник китайский фразеологизм 如虎添翼 “*ruhutianyi*” (букв. знач.: *тигру ещё крылья при-дать*), значит стать пособником злодея, подкрепить сильного новой силой.

В отличие от китайской мифологии, в русской образ тигра почти отсутствует, также редко встречается в русских народных сказках. А вот на русском Дальнем Востоке, как в большинстве стран Восточной и Южной Азии, где обитали тигры, с давних времён существовал особый культ тигра. Тигра считали сверхъестественным и мудрым животным. Во времена язычества он был богом, ему поклонялись. В лесах в честь тигра устраивались кумирни, где охотники молитвами просили у него пощады и милости. Для людей, живущих на Дальнем Востоке тигр – это не только животное, которое живёт рядом с ними в Дальневосточной тайге, это часть их жизни. Он вызывает почтение. Он символ силы и мо-

гущества. И все это прекрасно изложено в сказках коренных народов Дальнего Востока [4].

Тигр – популярный герой многих картин мастеров китайской национальной живописи. Многие известные китайские художники обращались к этому образу в своём творчестве, например, Ци Байши (齐白石), Чжан Шаньцзы (张善孖) – брат известного китайского художника Чжан Дацяня (张大千). В их картинах (например, «虎图» («Тигр», Ли Гунлинь 李公麟), «飞虎图» («Летающие тигры», Чжан Шаньцзы)) образ тигра часто живой, могучий, сильный и свирепый. Из этих изображений образа тигра можно видеть смешанное чувство уважения и страха людей перед тигром.

В китайских литературных произведениях часто описывается победа человека над тигром, могучим и опасным существом, чтобы показать на этом фоне смелость и силу человека. Например, в известном китайском классическом романе «Речные заводи» У Сун, один из главных персонажей, убивает тигра на горе, после этого он считается храбрым и мощным. Русский писатель В.К. Арсеньев в своей книге «В дебрях Уссурийского края» рассказывает о том, как главный герой убил тигра, «хозяина тайги» и потом всю жизнь испытывал чувство вины и страха.

В советском и российском кинематографе есть несколько популярных фильмов, где встречается образ этого зверя. Известный фильм «Полосатый рейс» вышел на экраны в 1961 году, и сразу стал лидером проката. Он рассказывал о тиграх, которые вырвались из клеток во время путешествия на корабле. Также есть современный фильм под названием «Белый тигр» (2012). Это название немецкого танка времён Второй мировой войны, в то же время «белый тигр» является метафорой беспощадной и страшной войны.

В связи с тем, что узор на лбу тигра очень похож на китайский иероглиф 王 («царь»), тигр для китайского народа – это царь зверей. Его изображения является символом храбрости, непреклонности. Это качества, которыми должен обладать истинный воин. Поэтому в древнем Китае голову тигра часто изображали на воинских щитах, на знамёнах, на носках боевых кораблей, на одежде солдат, чтобы показать силу, смелость, отвагу и мощь армии. На дверях домов также часто встречаются изображения тигров, люди верили, что тигры могут охранять их от злых демонов [1]. Русские же часто ассоциируют тигра со словами «коготь», «рычать», которые отражают хищность и жестокость этого животного. В русском языке есть слово «тигрица», имеющее переносное

значение «жестокая, злая и решительная женщина». В китайском языке это слово употребляется в таком же значении. С таким же характером одна из главных героинь в романе «Рикша» известного писателя Лао Шэ – Хуню, имя которой состоит из иероглифов «ху» – тигр и «ню» – девушка. О ней так написано: в ней тоже было что-то от тигрицы, мужчинам она внушала страх [1]. И в китайском языке, и в русском существует выражение «бумажный тигр», это то, что не содержит явной, серьёзной угрозы, представляет мнимую опасность для кого-либо.

В китайском языке образ тигра неоднозначен. Он имеет и положительные, и отрицательные коннотативные смыслы.

Во-первых, тигр является символом крепкого здоровья в глазах людей. Фразеологизм 生龙活虎 shenglonghuo hu (букв. знач.: живой дракон и живой тигр) описывает человека бодрого, энергичного. Люди восхваляют тигра за его силу и мужество. Есть фразеологизм 虎父无犬子 hufuwuquanzi (букв. знач.: *от тигра не рождается щенок*), который значит, что у достойного отца и сын не промах. И 将门虎子 jiangmenhuzi (букв. знач.: *в семье полководцев рождаются тигрята*) обозначает, что у талантливых родителей дети талантливы. Образ тигра связан с образом императора, поэтому также является символом благородства, знатности. В выражении 虎落平阳被犬欺 huluopingyangbeiquanqi (букв. знач.: *тигр покинул горы, упал на ровную землю в ловушку, и собака может его обидеть*) тигра сравнивают с могущественным и властным человеком, который теряет свою власть и преимущество. Во фразеологизме 虎头蛇尾 hutoushewei (букв. знач.: *голова тигра, хвост змеи; образн. знач.: не довести дело до конца, кончиться ничем*) тигр символизирует хорошее начало какого-либо дела.

Во-вторых, есть и отрицательные коннотации. Тигр жесток и свиреп. В китайском языке есть такие фразеологизмы и устойчивые выражения, как: 与虎谋皮 yuhumoupi (букв. знач.: *угovorить тигра отдать шкуру; образн. знач.: не иметь шансов на успех, безнадежное дело*), 放虎归山 fanghuguishan (букв. знач.: *отпускать тигра в горы; образн. знач.: отпустить злодея на свободу*), 虎视眈眈 hushidandan (букв. знач.: *смотреть хищно, как тигр; образн. знач.: алчно взирать, бросать алчные взоры*), 初生牛犊不怕虎 chushengniudubupahu (букв. знач.: *новорожденный теленок тигра не боится; образн. знач.: о молодежи, совершающей необдуманные и дерзкие поступки, не задумывающейся над их по-*

следствиями), 明知山有虎, 偏向虎山行mingzhishanyouhu, pianxianghushanxing (букв. знач.: *знать, что на горе тигр, но все равно идти в ту сторону; образн. знач.: не бояться трудностей*), которые отражают чувства ужаса и страха перед тигром. Выражение 不入虎穴焉得虎子buruhuxueyandehuzi (букв. знач.: *как добыть тигрёнка, если не входить в логово тигра*) похоже на русскую поговорку «Волков бояться – в лес не ходить».

Иногда в китайском языке с помощью образа тигра описывается маленький ребенок, милый и добродушный: 虎头虎脑hutouhunao (букв. знач.: *голова тигра, мозг тигра*) В этом выражении образ тигра имеет больше положительное значение. И в диалекте северного Китая говорят «ты как тигр», значит, этот человек импульсивный, безрассудный, совсем не думает о последствиях.

В русском языке почти нет пословиц и поговорок, связанных с концептом «тигр». Все они являются заимствованиями из восточных культур – индийской, китайской, вьетнамской, тайской: «Если считаешь себя тигром – другого считай львом»; «Лицолани, а сердце тигра»; «На своей улице и собака – тигр»; «Армия без полководца все равно, что тигр без головы» и т.д. Образ тигра не имеет такой мощи и очарования, как в китайском языке.

Следует отметить интересное явление: «тигр» в китайской культуре и «медведь» в русской имеют почти одинаковые коннотативные смыслы в пословицах [5]. Например, китайская поговорка 刚出狼窝, 又入虎穴gangchulangwo, youruhuxue (букв. знач.: *бежал от волчьего гнезда и попал в рот тигра*) и русская поговорка «От волка бежал, да на медведя попал» имеют одно и то же значение: человек только что избежал одной опасности и попал в другую. Китайская поговорка 一山不容二虎yishanburongerhu (букв. знач.: *на одной горе два тигра не живут*) и русская поговорка «два медведя в одной берлоге не живут» также имеют одинаковое значение. Это значит, что в одном месте два сильных человека не могут поделить лидерство.

Кроме того, как в китайском языке, так и в русском есть некоторые термины из разных областей науки, связанные с концептом «тигр». Например, в китайском языке часть ладони между большим и указательным пальцами называется 虎口hukou – пастью тигра. Клыки у человека в китайской разговорной речи называются 虎牙huaya (*тигриные зу-*

бы). В России есть декоративно-поделочный камень, имеющий золотистый окрас с коричневым переливом, который называют «тигровым глазом».

Как видно из приведенного выше сравнения, концепт «тигр» находит своё яркое воплощение в китайской лингвокультуре, в русской образ имеет меньше метафорических смыслов. Так отражаются разные представления людей о мире и различные культурные традиции двух народов.

СПИСОК ЛИТЕРАТУРЫ

1. Звери в искусстве - тигр // URL: <http://shedevrs.ru/metr/571-givotnie-v-iskusstve.html?start=25> (дата обращения: 08.01.2021).
2. Каталог гор и морей («Шань хай цзин»). Предисловие, перевод и комментарий Э. М. Яншиной. М.: Наука, 1977.
3. Лао Шэ. Рикша (пер. Е.Р. Рождественской). М.: Художественная литература, 1970.
4. Образ тигра в фольклоре разных народов: познавательные беседы для детей проходят в библиотеках // URL: https://vladlib.ru/n19_09_19_2/ (дата обращения: 08.01.2021).
5. Пань Юе. Сравнительный анализ символического значения культуры животных в русском и китайском языках // Научный аспект. – 2019. – №2. – С. 1110–1119.

Ху Яньпин (Китай)

Томский политехнический университет, г. Томск

Научный руководитель: Мишанкина Наталья Александровна,
д.филол.н., профессор

ПОРТРЕТ В ПУБЛИЦИСТИКЕ (НА МАТЕРИАЛЕ НАЦИОНАЛЬНОГО КОРПУСА РУССКОГО ЯЗЫКА)

Внешний вид человека играет важнейшую роль в его восприятии, в том, какое впечатление он произведет на других людей. Видимо, поэтому портретное описание так важно для писателя, создателя литературной реальности. Авторы часто описывают внешность персонажа, форму тела, осанку, одежду и другие черты, чтобы передать индивидуальность героя произведения.

В российском литературоведении портретное описание исследовалось достаточно подробно на материале самых разных литературных произведений. Однако и портрет литературных героев, относящихся к одной и той же общественной среде, может быть разным как у одного писателя, так и у разных авторов, из-за различного отношения к данной среде. В исследованиях, посвященных этой проблематике представлена типология портретных описаний [1-5], выявляются структурно-функциональные классы [4], описываются социальные и этнокультурные параметры [6-7], прослеживается эволюция в рамках творчества писателя [8]. Анализ источников показывает, что под портретом в тексте понимается описание внешности персонажа, совокупность мимических движений и жестов, при этом все ученые отмечают, что портретное описание помогает понять не только природу самого персонажа, показать его характер, но и охарактеризовать социальную среду.

Несмотря на активное изучение портрета в литературных произведениях, исследование портретного описания в других типах дискурсов только начинается. Это касается и дискурса публицистического или дискурса средств массовой информации, хотя роль описания внешности героев публикаций СМИ не менее значима и в чем-то близка функциями портретного описания в художественном тексте. Портрет персонажа публицистического текста также является органической частью всего типичного образа и является внешним выражением его характера. Кроме того, герой публицистического текста всегда живет в определенной эпохе и отражает ее характеристики. Работы, посвященные портрету в СМИ пока немногочисленные, но здесь можно выделить такие направления: исследование портретных характеристик как составляющей социального типа [9-10], как одного из параметров журналистского жанра [11]. Отдельно можно упомянуть единичные работы, направленные на изучение собственно лингвистических средств портретного описания [12-13].

Таким образом, несмотря на значимость портретных характеристик для моделирования образа человека, особенности портретного описания за пределами художественного дискурса практически не исследованы. Кроме того, несмотря на то, что вербальное представление внешности человека много раз становилось предметом исследовательского внимания, вариативность «портретных» характеристик как целостного образа, особого для разных дискурсов, еще не была изучена.

Цель работы - выявление особенностей портретного описания в публицистических текстах. Материалом послужили данные газетного подкорпуса Национального корпуса русского языка [14]. На настоящем этапе исследования мы попытались выявить, какие именно лексемы, ха-

рактизирующие внешность человека, задействованы в газетном тексте, каково из количественное распределение и функция в описании. В исследовании был использован метод количественного и контекстуального анализа.

Результаты исследования. На первом этапе был проведен количественный анализ непосредственного вхождения лексемы. В качестве запроса были заданы 30 лексем-существительных (в т.ч. и деминутивные дериваты), номинирующие внешность. Ниже в Таб.1. представлено количество вхождений в газетный подкорпус без снятой омонимии.

Таблица 1

Количество вхождений в НКРЯ.

Лексема	Кол-во вхождений	Лексема	Кол-во вхождений
борода	610	очи	250
брови (бровки)	855	подбородок	453
веки	536	прическа	525
волосы	5 309	ресницы	286
глаз (глаза	21 040	реснички	39
глазки)	514	рожа	97
голова (головка)	5420	рот	3 929
грива	55	ротик	31
губы (губки)	1 919	скулы	159
зубки	108	стрижка	544
зубы	3 087	усы	952
лик	381	уши	3 051
лицо	19 800	ушки)	201
личико	181	чело	45
лоб	2 032	челюсть	841
лысина	78	шея (шейка)	346
морщина (морщинка)	14	щека (щеки	50
нос (носик)	4 711	щечки)	640

Как можно убедиться, наиболее частотные лексемы, характеризующие внешний вид человека: глаз (глаза), лицо, голова.

На следующем этапе был проведен контекстуальный анализ выявленных фрагментов для определения функции единицы в портретном описании. Для проведения контекстуального анализа потребовалось сделать выборку контекстов, связанных с описанием внешности челове-

ка. На настоящее время мы рассмотрели 1200 контекстов употребления самой частотной лексемы глаз, из которых только 109 были связаны с портретным описанием. Полученные на этом этапе данные позволяют сделать вывод, что с описанием портрета человека в публицистическом тексте связано около 10% контекстов.

Анализ сочетаемости лексемы глаз с различными единицами, атрибутивного типа показал, что чаще всего (29 контекстов) в публицистическом тексте используются цветовые характеристики: *голубые, черные, карие, темные, светлые, прозрачные и т.п. глаза*. Вторая по значимости характеристика – эмоциональная (14 контекстов): *веселые, печальные, грустные, озорные... глаза*. 11 контекстов из выборки связаны с описанием глаз, отклоняющихся от нормы: *разноцветные белки глаз, странный глаз, разный цвет глаз, заплаканный глаз*. В 9 случаях для характеристики глаз привлекается метафорическое сопоставление с процессом горения/затухания: *горящие, потухшие глаза*. Образы вещества также привлекаются для метафорической характеристики этой части лица. Как правило, задействованы образы стекла, свинца, олова, пепла. В 5 контекстах характеризуется размер (*большие, маленькие, огромные*) и дается общая оценка (*красивые, прекрасные*). Только в трех контекстах используется представление о движении (*быстрые*), отражательной способности (*блестящие*), форме (*миндалевидные*), а также о когнитивных способностях и процессах (*умные, внимательные*). Редко привлекаются температурные характеристики (*холодные*), а также представление о положении (*впалые*).

Контекстуальный анализ позволил выявить еще один аспект описания глаз – функциональный. Нам удалось определить, что описание глаз привлекается для характеристики героя публицистического текста:

1. психологического состояния или черт личности (44 контекста);
2. физических параметров (цвет, размер) (39 контекстов);
3. его «особости», непохожести на других (12 контекстов);
4. состояния здоровья на текущий момент (10 контекстов).

Таким образом, можно сделать предварительные выводы о том, что глаза представляют собой часть лица, наиболее значимую для портретного описания в публицистическом тексте. Наиболее значимая их характеристика – цвет, но при этом представление о глазах тесно связано с психологической характеристикой героя.

СПИСОК ЛИТЕРАТУРЫ

1. Есин А. Б. Принципы и приемы анализа литературного произведения. - М., 1998.

2. Быкова И. А. Типология портрета персонажа в художественной прозе А. П. Чехова // Языковое мастерство А. П. Чехова. - Ростов н/Д, 1990. - С. 38–46.
3. Малетина О. А. Типологии портрета в художественном дискурсе с точки зрения различных подходов // Актуальные проблемы коммуникации и культуры. - М.; Пятигорск, 2008. - С. 289.
4. Невская П.В. Структурно-типологические особенности портретных описаний в художественном произведении // Культурная жизнь Юга России. 2009. - № 4 (33). С. 115-117.
5. Кунавин О.Б., Кунавина И.И. Проблема портрета в художественной литературе // Актуальные проблемы филологии и педагогической лингвистики. -2017. - № 2 (26). - С. 202-207.
6. Фёдорова А.С. Портрет японского гражданина первой половины XX века на примере текстов Юкио Мисимы и Рюноскэ Акутагавы // Апробация. - 2015. - № 9 (36). - С. 79-80.
7. Насалевич Т.В. Лексические особенности портретных описаний в различных типах текста // Вісник Запорізького національного університету. Філологічні науки. - 2005. - № 1. - С. 154-161.
8. Москвин Г.В. Четыре портрета (эволюция словесного портрета романного героя М.Ю. Лермонтова - лермонтовского человека) // Вестник Московского университета. Серия 9: Филология. - 2018. - № 2. - С. 61-72.
9. Кашейкина Ю.А. Языковая репрезентация портрета современной женщины в заголовках женских глянцевого журналов (на материале английского и русского языков) // Вестник научного общества студентов, аспирантов и молодых ученых. - 2016. - № 1. - С. 78-84.
10. Милостивая А. И. Селебрити как персонаж масс-медийного нарратива (на материале статей о Ким Кардашьян) / А. И. Милостивая // Научный диалог. — 2017. — № 8. — С. 84— 103. — DOI: 10.24224/2227-1295-2017-8-84-103.
11. Романова А.В. Лексико-стилистические особенности триединства "портрет - интерьер - пейзаж" в современной русской репортажной прозе // Известия Саратовского университета. Новая серия. Серия: Филология. Журналистика. - 2020. - Т. 20. № 3. - С. 338-342.
12. Клюкина Ю.В. Языковая оценка как неотъемлемая категория портретного описания // Филологические науки. Вопросы теории и практики. - 2008. - № 1-2 (1). - С. 34-35.
13. Аверьянова Н.А. Портретные характеристики: связь аспектуальной и лексической семантики // Известия Волгоградского государственного педагогического университета. - 2019. - № 2 (135). - С. 131-137.

14. Национальный корпус русского языка // <https://ruscorpora.ru> (дата обращения 20.03.2021).

Хэ Тинтин (Китай)

Пермский государственный национальный
исследовательский университет, г. Пермь

Научный руководитель: Бурдина Светлана Викторовна,
д. филол. н., профессор, зав. кафедрой

СЦЕНЫ ЖИЗНИ КИТАЙСКОГО ГОРОДА В ПОЭЗИИ А. ПАРКАУ

Александра Паркау - поэтесса, журналист и писатель. Она родилась в Полтаве в 1887 году, провела детство на Кавказе и окончила там школу. Она вышла замуж за военного юриста Евгения Нилуса. Затем Паркау переехала в Санкт-Петербург, а в 1916 году с семьей отправилась в Харбин, к месту службы мужа. С тех пор она жила в Харбине до 1933 года. В 1933 году Паркау, как и многие другие русские эмигранты отправилась в Шанхай. В 1937 году в Шанхае вышел в свет первый собственный поэтический сборник Александры Паркау «Огонь Неугасимый», в 1942 году там же была опубликована вторая книга ее стихотворений «Родной стране». После окончания Второй мировой войны она вернулась в Советский Союз и умерла в 1954 году.

В творчестве А. Паркау Китай представлен разноаспектно. Так, в ее стихотворениях присутствуют сцены жизни китайского города. Паркау интересуется социальной, повседневная жизнь Китая первой трети XX в. В целом ряде стихотворений разворачиваются городские уличные сцены, взгляд поэтессы выхватывает ситуации и образы людей.

В стихотворении «Распростертые» Паркау разворачивает картину социальных противоречий современности, описывая нищих на улицах города. Можно полагать, что в тех стихотворениях, где показаны социальные противоречия современного города, поэтесса восходит к традиции русской урбанистической лирики – к той ее линии, которая, будучи представлена демократической литературой, и в частности, творчеством Некрасова, продолжилась в поэзии Брюсова и Блока. В стихотворении «Распростертые» читаем:

У тротуарных плит
Простых и гулких,
Где пыль метет движенье быстрых ног,

Где сор и грязь,
Бумажки и окурки,
На перекрестке нескольких дорог,
В толпе,
Спешащей к бизнесам и спорту,
Бегущей
Кто из дома, кто домой,
Китайский нищий в прахе распростертый
Припал к земле недвижимый и немой («Распростертые») [1, с. 5].

Поэтесса противопоставляет стремительный ритм бездушной толпы, спешащей мимо неподвижно распростертого на перекрестке нищего. Поэтесса следует гуманистическим традициям русской литературы, усматривающей в униженных и оскорбленных – человека. Автор стихотворения задается вопросами: «Рогожа рваная чужую тайну прячет, / Не видно ни лица, ни рук, ни век... / Он молод, стар? / Слепой он или зрячий?» За социальной оболочкой скрывается – человек. «Никто, ничто, загадка... / Человек!». Именно человека и не видит бездушная и слепая толпа, проходящая мимо. В данном случае, как представляется, важно, что принадлежность к национальному (китайский нищий) сменяется указанием на общечеловеческое и восклицанием: «Человек!». Не случайно далее в тексте звучат концепты жалость и милосердие – ключевые для русской литературы. О милосердии, точнее, о его отсутствии в жестокий век, неоднократно будет размышлять поэтесса на страницах своих стихов. В рассматриваемом произведении можно усмотреть переключку, в частности, с поэзией Некрасова, и стихотворением «Нищий», где поэт восклицает: «Жаль разумное божье созданье, / Человека в грязи и с сумой!». Паркау, подобно тому как Некрасов в поэзии, как Достоевский в прозе, показывает трагедию социальных контрастов, в XX веке усиленных историческими противоречиями и трагизмом эпохи. Лирическая героиня, потрясенная увиденным, подчеркивает, что сознанию не вместить увиденную трагедию, но образ молчаливого, распростертого во прах нищего врезается навсегда в память лирической героини.

В сущности о следовании этой гуманистической традиции пишет О. Романова в работе, посвященной мифологизации Китая в русской дальневосточной лирике: «Одной из стратегий... жизненного и творческого поведения стал поиск в чужом – своего, в далеком – близкого. Может быть, именно поэтому в творчестве многих из них зазвучала ставшая традиционной для русской литературы тема «маленького человека». Поэзия русских эмигрантов наполняется образами китайских нищих, голодных детей... крестьян, «из бронзы загара литых» потных рикш «в подоткнутых халатах...» [2].

Многоголосье китайского города звучит и на страницах поэзии Паркау. Поэтесса замечает уличные сценки, приметы китайской жизни и быта, наблюдает утренний или вечерний городской пейзаж, особенности жизни русских эмигрантов в китайском городе. Разносчики, спешащие по утрам на работу люди, лодочники, нищие, дети – лирика Паркау полна образов китайцев и русских, живущих бок о бок.

В целом Паркау интересуется социальная, повседневная жизнь Китая: городские уличные сцены, взгляд поэтессы выхватывает ситуации, образы людей, и за этим сценками или ситуациями видятся социальные противоречия или личностные драмы.

СПИСОК ЛИТЕРАТУРЫ

1. Паркау А. Огонь неугасимый. Шанхай, 1937. [Электронный ресурс]. – режим доступа: <https://www.litmir.me/br/?b=175511> (Дата обращения: 20.02.2021)
2. Романова О.Н. Мифы о Китае в лирике поэтов русского дальневосточного зарубежья // Амурский научный вестник. 2014. – № 2. – С. 171–181.
3. Мяо Хуэй. О русских эмигрантских поэтессах Паркау в Китае // Вестник Цицикарского университета. 2007. – № 10. – С. 69–71. 苗慧.中国俄罗斯侨民女诗人巴尔考 // 齐齐哈尔大学学报. 2007. № 10. С. 69-71 页
4. Цюй Сюепин. Исследование творчества русских «сирен» – русские поэтессы-эмигранты на Востоке: дисс. ... магистра: 050202. Цицикар, 2012. – С. 27–29. 曲雪平. 探索“紫丁香”——对摇曳于东方的俄侨女诗人的研究. 硕士学位论文: 050202. 齐齐哈尔, 2012. 27 - 29 页

Цзинь Лянь(Китай)

Российский университет дружбы народов, г. Москва

Научный руководитель: Лазарева Олеся Викторовна,
к. филол. н., доцент

СРАВНИТЕЛЬНЫЙ АНАЛИЗ ПОРЯДКА СЛОВ В ВЫРАЖЕНИИ ОБСТОЯТЕЛЬСТВЕННЫХ ЗНАЧЕНИЙ ВРЕМЕНИ В РУССКОМ И КИТАЙСКОМ ЯЗЫКАХ

Порядок слов в предложении в русском и китайском языках в значительной мере различается. В некоторых русских предложениях он свободный [1, с. 89]. А.М. Пешковский отметил, что при составлении предложения Я вчера пришел домой, может быть использовано 120 способов расположения слов. Это число можно выразить формулой: $120 = 1 * 2 * 3 * 4 * 5$ [2, с. 420–422].

Порядок слов – одно из важных средств сегментации фактического значения. В лингвистической традиции различают прямой порядок и обратный порядок распределения компонентов предложения (подлежащее, сказуемое, определение, обстоятельство, дополнение и др.), а по теме, реме и порядку расположения их компонентов. Прямой порядок предполагает тему на первом месте, а реме – на втором [3]. Порядок слов выполняет двойную функцию: синтаксическую и стилистическую [4].

При изменении порядка слов в предложении изменяется его синтаксическая функция. Сравним:

1. Россия – моя родина (Россия – это подлежащее, родина – это сказуемое).
2. Моя Родина – Россия (Родина – это подлежащее, Россия – это сказуемое).

Стилистическая функция порядка слов проявляется в том, что изменение места слова в предложении может дать отдельным компонентам предложения дополнительный оттенок значения. Например:

1. Сестра подарила мне эту книгу (прямой порядок).
2. Подарила мне эту книгу – сестра (обратный порядок, акцентирует внимание на субъекте действия – на слове сестра) [4, с. 127].

Хотя порядок слов в русских предложениях относительно свободный, существует часто используемый порядок слов. Его изменение – размещение компонентов предложения в другой последовательности – повышает выразительность предложения.

Порядок слов в китайском языке отличается от русского предложения, каждый компонент предложения имеет свою строго определенную позицию.

Далее проведем анализ порядка слов в выражении обстоятельственных значений времени на примерах из русского и китайского языков.

Место обстоятельства времени в следующих китайских предложениях нельзя изменить. Но в соответствующих русских предложениях есть разные варианты его размещения.

Рассмотрим пример №1:

这个周末 [zhe ge zhou mo],我决定跟她谈谈。

А) Первый вариант русского предложения, которое передает смысл китайской фразы: Я решил с ней поговорить в конце недели. В этом предложении на русском языке обстоятельство времени стоит в конце предложения и подчеркивает время.

В) Второй вариант: В конце недели я решил с ней поговорить. В этом предложении обстоятельство времени стоит в начале предложения, что также является общепринятым порядком слов для обстоятельства времени, актуализируется его детерминантное значение.

Рассмотрим пример №2:

在两小时之内 [zai liang ge xiao shi zhi nei], 我跟女儿不停地在交谈

。

А) Первый вариант: Мы с дочерью непрерывно, в течение двух часов, разговаривали. В этом русском предложении модальное и временное обстоятельство располагаются между подлежащим и сказуемым, что представляет собой прямой порядок, обособленное обстоятельство времени уточняет обстоятельство непрерывно.

В) Второй вариант: Мы с дочерью непрерывно разговаривали в течение двух часов. В этом предложении на русском языке обстоятельство времени стоит в конце предложения, что представляет собой прямой порядок

С) Третий вариант: В течение двух часов мы с дочерью непрерывно разговаривали. В этом предложении обстоятельство времени стоит в начале предложения, что также является общепринятым порядком слов, актуализируется его детерминантное значение.

Китайские обстоятельства времени указывают на момент или продолжительность времени действия, обычно ставятся за подлежащим перед сказуемым. Если временное слово длинное, его следует поставить перед подлежащим, и часто оно отделяется запятыми.

Русские обстоятельства времени означает либо момент перед событием, либо тоже время, либо момент после события (когда?), либо продолжительность действия (как долго?). В русском языке обстоятельства времени, являющиеся второстепенными членами группы сказуемого, могут свободно размещаться до или после сказуемого. Чаще всего они ставятся перед сказуемым или в начале предложения [5, с. 161–162].

СПИСОК ЛИТЕРАТУРЫ

1. 赵云平 俄语和汉语比较语法. – М.: 进步出版社, 2003. – 455 с.
2. Пешковский А.М. Русский синтаксис в научном освещении. – М.: Языки славянской культуры, 2001. – 543 с.
3. 唐松波 俄语修辞与作文常识. – М.: 北京出版社, 1988. – 383 с.
4. Порядок слов в предложении. URL: <https://studopedia.org/8-11707.html> (дата обращения 23.01.2015).
5. Прямой и обратный порядок слов в предложении (инверсия). URL: <https://helpiks.org/7-72675.html> (дата обращения 06.04.2016).
6. 王勤 俄汉语简单句中状语语序对比研究. – 2015. – Т. 1., №1. – С. 161-162.

Чжан И (Китай)

Российский университет дружбы народов, г. Москва

Научный руководитель: Микова Светлана Станиславовна,
к. филол. н., доцент

СТРУКТУРА КОНЦЕПТА: ОСНОВНЫЕ ПОДХОДЫ И МЕТОДЫ ОПИСАНИЯ

На протяжении всей жизни у человека складывается определенное представление о мире, формирующее знания, которые впоследствии трансформируются в понятия. Совокупность таких знаний и представлений можно охарактеризовать как набор концептов, обладающих определенными признаками.

В соответствии с когнитивным пониманием, содержание концепта связано со средствами его вербального выражения. Дело в том, что язык является не инструментом формирования понятий, но средством, с помощью которого люди передают друг другу знания. Эти знания впоследствии могут трансформироваться в концепты.

Концепты существуют в сознании человека, поэтому при общении они должны быть вербализованы, то есть выражены языковыми средствами. Концепт может быть вербализован как отдельными словами и словосочетаниями, так и предложениями и целыми текстами. Выбор вербальной формы зависит от индивидуального мысленного представления и внутренней лексики говорящего, которые взаимосвязаны.

По мнению Е.И. Сарычевой, понимание концепта как элемента мыслительной деятельности человека представляет собой механизм и результат количественной оценки и категоризации знаний [2, с. 233]. Это связано с тем, что объектом концепта является ментальный элемент, который формируется на основе абстрактного содержания, а модель задается самим концептом, которая не только описывает объект, но и создает его.

Ю.С. Степанов считает, что концепт состоит из так называемых «слоев», его составляющие представляют собой ценности жизни с точки зрения различных исторических эпох [3, с. 124]. Примечательно, что структура концепта включает в себя главный, дополнительные (пассивные, исторические) признаки, а также внутреннюю форму, которая наравне с этимологическим критерием рассматривается как фундамент, на котором строятся все остальные смысловые пласты.

Есть и другие точки зрения относительно структуры концепта. В.И. Карасик предлагает рассматривать концепт как многомерный смысловой конструкт, в котором выделяются смысловой, образный и ценностный компоненты [1, с. 8]. Понятийный аспект концепта — это его лингвистическая фиксация, его названия, описания, признаки, определения, особенности данного концепта по отношению к другим концептам. Образная сторона концепта — это слуховые, тактильные и визуальные описания смежных предметов, событий, которые находят свое место в сознании человека. Что касается ценностного компонента концепта, то он определяет значимость данного концепта для указанного языкового коллектива.

По мнению зарубежного лингвиста В. Эванса, концепт организован по полювому принципу и состоит из двух элементов: интерпретационного и информационного. Необходимо также добавить, что чувственный образ с точки зрения структуры концепта формируется на основе когнитивных особенностей человека [5, с. 117]. Они отражают окружающий человека мир, в результате чего образуется метафорическая интерпретация тех или иных явлений или предметов. Из этого можно сделать вывод, что структура концепта зависит от когнитивных характеристик человека или группы людей. Она также может отличаться по степени «отложенности» в сознании.

Что касается информационного содержания концепта, то необходимо отметить, что его основой является минимальное количество когнитивных характеристик, которые отражают главные черты какого-либо предмета или события. В свою очередь, интерпретативное содержание определяет когнитивные признаки, которые объясняют концепт с точки зрения его информационного содержания. Отличительной чертой интерпретирующего содержания является наличие конфликтующих между собой когнитивных симптомов. Структура концепта может быть описана только тогда, когда будет определено и описано его содержание, то есть выявлены когнитивные особенности концепта.

Лингвокультурная концептосфера как предмет изучения лингвокультурологии предстает перед исследователями как культурное, ментальное и лингвистическое образование.

Ю.С. Степанов отмечал, что концепт с точки зрения лингвокультурологии представляет собой ментальную единицу, вектор которой направлен на изучения культуры, сознания и языка. Он отличается от других ментальной природой, т. е. особой совокупность образов и восприятий [3, с. 237]. В свою очередь, Х. Блум характеризует менталитет как процесс мировосприятия на родном языке нации, где связываются национальные духовные и интеллектуальные качества в их общих проявлениях [4, с. 63]. Большинство ученых придерживаются мнения, что сложнее определить концепт, нежели просто его описать. Менталитет основывается на ценностных элементах, равно как и лингвокультурный концепт. Ценность является ядром концепта.

Концепт состоит из различных оценочных, образных и концептуальных компонентов. Смысловая составляющая концепта хранится в вербальной форме. Образный компонент невербален и может быть максимально детально описан или интерпретирован.

Концепт включает в себя такие семиотические категории, как образ, понятие и значение в сокращенной форме, как своего рода «гипероним» и характеризуется как разнородностью и многоаспектностью. Концепт приобрел дискурсивную смысловую репрезентацию из понятия, из образа, откуда он взял метафору и эмоциональность, и из значения, откуда взяты когнитивные признаки концепта.

Концепты как интерпретаторы смысла постоянно уточняются и видоизменяются. Будучи частью системы, они подвержены влиянию других концептов, в результате чего модифицируются. Именно такая интерпретационная возможность позволяет сделать вывод, что большинство концептов имеют тенденцию быть подверженными изменениям ввиду того, что меняется мир вокруг человека, в результате чего появляются новые знания.

Таким образом, концепт имеет динамичную структуру, которая определяется учеными по-разному. Данная особенность является необходимым условием его существования. Концепт в своей структуре содержит ментальные характеристики человека или группы людей, определяющие конкретные явления или предметы. Язык является одним из средств выражения человеческого сознания, его концептуальной сферы, а также структуры и содержания концептов в качестве единиц мышления.

СПИСОК ЛИТЕРАТУРЫ

1. Карасик В.И. О категориях лингвокультурологии // Языковая личность: проблемы коммуникативной деятельности: сб. науч. тр. – Волгоград, 2001. – С. 3–16
2. Сарычева Е.И. Концепт и его сущность. Концепт в контексте лингвокультурологии // Молодой ученый. — 2018. № 40 (226). С. 231–234.
3. Степанов Ю.С. Концепты. Тонкая пленка цивилизации. – М. : Язык Славянской культуры, 2017. – 400 с.
4. Bloom H. The Global Brain: The Evolution of Mass Mind from the Big Bang to the 21st Century. – New York: John Wiley & Sons, 2015. – 217 p.
5. Evans V. How Words Mean. – New York, 2019. – 331 p.

Чжан Цзэжу (КНР)

Владивостокский государственный университет
экономики и сервиса, (г. Владивосток)

Научный руководитель: Пилюгина Наталья Юрьевна,
к. филол. н, доцент

МЕДИЙНЫЕ И ЯЗЫКОВЫЕ ОСОБЕННОСТИ ЖАНРА «ЛИЧНЫЙ БЛОГ» В СЕТИ INSTAGRAM

Активное развитие коммуникаций в сети Интернет привело к появлению и развитию новых типов текстов, традиционно описываемых в лингвистике в рамках теории речевого жанроведения. Современная наука о языке находится в поиске методологических основ изучения новых интернет-текстов, языковые и жанровые особенности которых находятся под влиянием технических, медийных параметров общения.

Сложность объекта исследования требует обращения как к традиционным теориям речевого жанроведения [1], так и привлечения новых данных, полученных при всестороннем исследовании компьютерно-опосредованной коммуникации [2].

Объектом нашего исследования является личный блог Валерии Шаповаловой в сети Instagram [3]. Валерия является владелицей сети кафе во Владивостоке, магазина стильной одежды, а также бренд-амбассадором косметики Biologique Recherche. У нее 130 тысяч подписчиков. Материалом послужили 150 постов блога Валерии, собранные в случайном порядке. Цель работы – описать языковые и медийные особенности жанра «личный блог» в Instagram на примере блога Валерии. По мнению Л.Ю. Шипициной, под интернет-жанром можно рассматривать «типовую модель речевого действия, опосредованного компьютером и специальными сетями и реализуемого с помощью устойчивого типа текста» [4, с.172]. Автор предложила комплексный подход описания интернет-жанров, включающий несколько важных параметров: медийных, прагматических, структурно-семантических и стилистико-языковых.

Медийные параметры блога включают в себя: оформление жанра; степень креолизованности; гипертекстуальность; интерактивность и синхронность. Блоговая запись в сети Instagram является семиотически осложненным текстом (одновременно используется несколько каналов восприятия), что является показателем их мультимедийности. Они представляют собой **креолизованные** тексты: состоят из двух неоднородных частей – вербальной и невербальной, представляющей собой рисунок, фотографию или видео [5]. Тексты блоговых записей всегда являются текстами с полной креолизацией (фотография всегда обязательна в сети Instagram), однако внимательный анализ блоговых записей показал, что можно выделить несколько типов взаимодействия между вербальным и иконическим компонентом: 1) иконическая часть поста (фотография или видео) является иллюстрацией к текстовому сообщению и глубоко взаимосвязаны; 2) фотография осложняется дополнительным кодированием через гиперссылки на товары и услуги, что делает иконическую часть с более важной в сравнении с текстовой; 3) информация на фото текстзаписи может не совпадать, при этом более важной является вербальная часть, фотография создает настроение и служит для привлечения внимания.



Рис. 1. Неразрывная связь



Рис. 2 Иконическая часть важнее



Рис.3 Текст важнее

Гипертекстовость блога В. Шаповаловой создается с помощью двух важных элементов: 1. Гиперссылка на товары, услуги, организации, которые являются целью рекламы блогера (это ссылка создается отметкой @ + пользователь Instagram). Таким образом создается скрытое рекламное сообщение внутри блогерского поста. 2. Знак хэштега #служит для гиперссылки на другие блоги со схожей тематикой.

Сочетание гипертекстового и линейного принципов представления информации в тексте блога ведет к созданию полноценного образа интернет-личности во всем гипертекстовом пространстве Instagram. В блоге Валерии взаимодействуют два плана:

1) фотография и подпись создают личный, приватный образ Валерии, впечатление о ней и представляют личную позицию-мнение по теме поста;

2) гиперссылки на бизнес-проекты Валерии формируют ее публичный образ как предпринимателя и отсылают к ее общественной и предпринимательской деятельности.

Интерактивность блога связана с возможностью комментирования постов, при этом Валерия может отвечать на комментарии в режиме реального времени, что говорит о синхронности блога.

Уникальность современного интернет-общения в социальных сетях состоит в том, что между приватным и публичным общением стираются границы. На своей личной странице человек может обсуждать общественные проблемы, вести бизнес и тут же делиться фотографиями семьи и отдыха. При этом аудитория в сетях называется «друзьями», которые понимаются в рамках западной традиции как малознакомые люди, с которыми приятно проводить время.

В связи с развитием компьютерно-опосредованной коммуникации исследователи говорят о появлении особого типа персонального интернет-дискурса, жанром которого является личный блог [6, с.58]. Личный блог представляет презентацию публично-частного образа личности в совокупности с выражением личностной позиции, а также ее самоидентификации в контекстах интернет-пространства. В личном блоге автор стремится создать собственный образ личности, который помимо реальных содержит желаемые характеристики. Важным является то, что процесс самопрезентации и самоидентификации происходит в рамках гипертекста. В социальной сети жанр личного блога совмещает в себе функцию и самопрезентации, и групповой коммуникации.

Мы провели анализ способов языкового выражения двух главных установок личного блога Валерии – самопрезентации и социального взаимодействия, бизнес-деятельности.

1. Важную роль в репрезентации того или иного образа выполняют обращения. Валерия использует обращения *друзья 6%, дорогие 3%, Morning 5%*. При этом Morning используется как авторский способ для рекламы используемых ею товаров и услуг. Обращения друзья, дорогие, мазерс используются, когда создается виртуальное обсуждение и автор рекламирует какое-то мероприятие, ориентированное на большое количество подписчиков.

2. Для блога Валерии характерно частое использование местоимения **Я** в начале текста поста, когда она делится своей частной жизнью: «*Я все продолжаю активно пропагандировать уходовые процедуры для лица, регулярно, хотя б раз в одну, две недели, это правда просто прекрасно для кожи, я раньше как-то всегда сама обходилась*», «*Я вновь хожу без наращенных ресниц и свои не крашу, такой кайф быть собой*». Когда Валерия реализует свой второй образ предпринимателя, в начале поста мы видим позиционирование себя через **1 лицо множественное число МЫ**: «*Это наш новый сладенький проект - Роузмарии @rosemary_vl*», «*К нам на три дня прилетали наши обжарщики с обучением от @kof.roastery Мы наполнились новыми знаниями и вдохновились планами по кофе*».
3. Среди особенностей синтаксиса выделяются неполные двусоставные предложения, в которых Валерия делится подробностями частной жизни: «*Дома вышла из сонной комы после перелетов и мчу на все свои работы*», «*Начну неделю с серии фото в красивом платье, а сама пойду натяну джинсы с футболкой и кроссы, для равновесия, так и живём*»).
4. В начале текста поста автор использует «**именительный темы**» с целью представления информации в более сжатом виде, а также для того, чтобы ее читатели могли быстро понимать, о чем будет пост: «*ОПГ ♥ угадайте кто тут главарь банды*», «*Фото из серии Ожидание / Реальность*», «*Вчерашний вечер с друзьями*».
5. Для Валерии не характерно использование большого количества восклицательных предложений, она не пользуется заглавными буквами для акцентирования информации или эмоциональной окраски. Эмоциональность создается употреблением **оценочной лексики** в теме поста: «*Хорошее* сейчас время для встречи с друзьями», «*Пятница сегодня такая, уютная*», «*Осень такая классная, не знаю, я вчера вместо разных тусовых предложений осталась дома одна*».
6. В качестве темы автор использует лексемы, обозначающие местонахождение. Такой заголовок характерен для постов о личной жизни блогера: «*Дома*», «*Это вчера в новом аквапарке BlueTree*», «*Пхукет таун*», «*В кино*». Кроме того, выделяются заголовки поста, оформленные обстоятельством оборотом (как и когда): «*как я выгляжу на фотокогда треню и как в реале*».
7. Для создания взаимодействия с подписчиками и реализации своей социальной деятельности в блоге используются вопросительные

предложения: «а у вас какие варианты корпоратива?», «Кто тут водит катер и с правами?».

8. Для блога Валерии не характерно прямое утверждение своей позиции и мнения, оно обычно вводится мягко через рассуждения. Однако, иногда встречается четкая позиция, оформленная **модальными лексемами (надо, нужно)** или выраженная с помощью цитаты на другое мнение: «Жить **надо** у моря! ну или хотя б по недельники так начинать»,
9. «Великой мудростью **надо** обладать чтоб вырастить этих двух мужчин, вернее чтоб не навредить им расти собой.» «В жизни каждой женщины наступает момент, когда ей просто надоела постоянно стыдиться себя. Только тогда женщина обретает свободу и может наконец стать собой. (с) Из книги «Город женщин».

СПИСОК ЛИТЕРАТУРЫ:

1. Дементьев В.В. Теория речевых жанров и актуальные процессы современной речи / В.В. Дементьев // Вопросы языкознания. – 2015. – № 6. – С. 78–107.
2. Горошко Е.И., Жигалина Е.А. Виртуальное жанроведение: устоявшееся и спорное / Е.И. Горошко, Е.А. Жигалина // Вопросы психолингвистики. – 2010. – № 2 (12). – С. 105–123.
3. Блог Валерии Шаповаловой / Instagram //URL:https://instagram.com/v_shapovalova?igshid=1dzh62253b0xv (дата обращения 03.03.2021)
4. Щипицина Л.Ю. Жанры компьютерно-опосредованной коммуникации: монография. – Архангельск: Поморский университет, 2009. – 238с.
5. Сорокин Ю.А., Тарасов Е.Ф. Креолизованные тексты и их коммуникативная функция / Ю.А. Сорокин, Е.Ф. Тарасов // Оптимизация речевого воздействия: коллективная монография. – М.: Наука, 1990. – С. 180–186.
6. Сидорова И.Г. Коммуникативно-прагматические характеристики жанров персонального интернет-дискурса: сайт, блог, социальная сеть, комментарий: дисс. ... канд. филол. наук: 10.02.19 / Сидорова Ирина Геннадьевна. – Волгоград, 2014. – 249 с.

Чжан Юаньюань (Китай)

Пермского государственного национального
исследовательского университета, г Пермь

Научный руководитель: Кондаков Борис Вадимович,
д. филол.н., профессор

КИТАЙСКАЯ ПОЭТИКА В ТВОРЧЕСТВЕ В. ПЕРЕЛЕШИНА

Литература русского зарубежья содержит в себе уникальный опыт выживания в чужом культурном пространстве, опыт плодотворной межкультурной коммуникации, накопленный русскими людьми, заброшенными в разные страны. В XXI в. литература русского зарубежья в Китае привлекает к себе все больше внимания исследователей – историков, культурологов, литературоведов. По выраженному в ней идейно-эмоциональному содержанию, она существенно отличалась и от западной русской эмигрантской литературы – энергичной, полной «вольности», стремящейся к использованию индивидуальных и инновационных форм, – и от идеологизированной «советской» литературы, выражавшей идеи социализма и коммунизма.

Находясь далеко от основных центров европейской культуры XX в., литература русского зарубежья в Китае развивался под влиянием древней восточной культуры и философии. Она уделила свое внимание глубоким экзистенциальным размышлениям об эпохе и о месте российских эмигрантов в современном мире. Одним из наиболее ярких представителей литературы русского восточного зарубежья является Валерий Перелешин.

Русский поэт и переводчик В. Перелешин выделялся среди своих современников выдающимся поэтическим талантом и овладением китайской культурой. Прожив в Китае более тридцати лет (с 1920-1953), В. Перелешин с детства был увлечен китайской культурой и хорошо овладел китайским языком. В его творчестве часто встречаются мотивы и образы, связанные с китайской культурой и поэтической традицией. Одной из самых ярких особенностей поэтического творчества и переводческой деятельности В. Перелешина являются «китайские элементы», которые всесторонне обогатили его художественный мир. Более того, он с сосредоточенностью изучал китайскую поэтику, даже сочинял собственные стихотворения, написанные в стиле древней китайской поэзии. Экзотический колорит древнего Китая придавал его стихам уникальные эстетические перспективы и порождал оригинальные образы.

В. Перелешин уделял большое внимание китайской классической поэтике, что в свою очередь глубоко повлияло на тематику и систему мотивов его собственного поэтического творчества. Поэт нередко включал в свое творчество мотивы и образы, связанные с китайской культурой; он даже сочинял собственные стихотворения, написанные в стиле древней китайской поэзии. Помимо того, за свою жизнь В. Перелешин выполнил ряд стихотворных переводов произведений китайской классики, выпустил антологию китайской поэзии «Стихи на вереве» (1970) [Перелешин 1970], поэтический перевод философского трактата «Дао Дэ Цзин» (1990) [Дао Дэ Цзин 1990], написанного великим древнекитайским философом Лао Цзы, перевод поэмы «Ли Сао» (1975) [Перелешин 1975], автором которой был один из основоположников древней китайской лирики – поэт-патриот Цюй Юань.

Китайская поэтика отражается во множестве произведений В. Перелешина, в первую очередь, в стихотворениях, посвященных китайскому мотиву. Например, в стихотворении «Поездка в Дун-лин¹» (1940) из третьего сборника «Звезда над морем» (1941) [Перелешин 1941] используется прием выражения эмоций через описание конкретных жизненных сцен. Стихотворение «Вид на Пекин из Би-юнь-сы»² (1943) выделяется сюжетом древней китайской поэзии: подъем на возвышенность и выражение стремления удалиться от мирских забот и соблазнов. А стихотворение «Чжунхай» (1943), в котором поэт изобразил свой любимый парк, отличается тем, что взгляд поэта то оказывается сосредоточен на деталях, увиденных с близкого расстояния, то направлен вдаль – в пространстве и во времени. Более того, пейзаж, воспринимаемый глазами лирического героя, вызывает у него философские раздумья.

Однако проявление китайской поэтики в творчестве Перелешина не ограничивается в произведениях на китайскую тему. Иным словом, китайская поэтика стала одной из важнейших частью художественного мира Перелешина.

Ключевое положение китайской поэтики является 意境 [И Цзин, пиньинь: Yi Jing], у данного слова, оказывается, нет соответствующего варианта в русском языке, а в английском оно переводится как

¹ Дунлин (东陵 – «Восточная гробница») – место захоронения правителей Империи Великая Цин (Династии Цин), в том числе последней императрицы Китая Цы Си. Дунлин расположен недалеко от Пекина, в провинции Хэбэй.

² Биюньсы [碧云寺] – храм Лазурных Облаков, расположенный в пригороде Пекина.

ideorealm. 意[И, пиньинь: Yi] здесь обозначает выраженные поэтом мысли и чувства; 境[Цзин, пиньинь: Jing] — картина жизни, изображенная в поэзии; а 意境 — это художественное пространство, где субъективные чувства поэта и объективные образы сливаются друг с другом. По существу 意境 и художественный образ тесно взаимосвязаны, оба они являются продуктом объединения субъективности и объективности, результатом сочетания чувства и бытия.

Таким образом, 意境 формируется из органической комбинации ряда образов на основе одного стиха, нескольких стихов или даже целых стихов. А образ — некоторые конкретные, крошечные единицы, составляющие 意境. Если художественный образ — цветок, то 意境 — весна. Китайская поэзия не может существовать без художественного образа. Однако определение и выбор образов является только первым шагом, основой стихосложения; а созданное сочетанием образов художественное пространство, в котором идеологические чувства с реальной картиной жизни гармонично сочетаются — это и есть задача поэзии. Отсюда видно, что основной чертой китайской поэзии является слияние чувств с естественной обстановкой. Китайский народ считает некое художественное или литературное произведение трогательным, с высокой эстетической ценностью при случае, когда оно одновременно отражает и «состояние» объекта, и «внутреннее переживание» автора.

Приведем к примеру образ «журавли», который символизирует ностальгию скитальца в китайской поэтике, так как вид перелетных птиц, пытающихся осенью вернуться в свои старые гнезда, часто вызывает у странников тоску по дому и грустное переживание. Перелешин, будучи большим любителем китайской поэзии, несомненно, хорошо знает об этом образе. Образ «журавли» встречается в стихотворениях «Майя» (1942.7) [Перелешин 2018: 101], «Ностальгия» (1943.9) [Перелешин 2018:118], «Прощание» (1944.8) [Перелешин 2018: 101], «Дом» (1944.6) [Перелешин 2018:248], «Необычайный день» (1973.3) [Перелешин 2018:425], и в венке сонетов «Поэма о мироздании» (1944.2-1944.4) [Перелешин 2018:195-210]. С помощью данного образа, поэту удалось передать тоску по милому ему краю и стремление рваться в далекую беспредельность: «Счастье — север, счастье — дорога. / Там у нас живут журавли: / улетят, а весной — вернуться»³.

³ См. стихотворение «Дом». Перелешин В. Три родины: Стихотворения и поэмы. Т. 1. М.: Престиж Бук, 2018. С.248. [Серия «Золотой серебряный век»].

Следует особо отметить, что в стихотворении «Дом», есть и образы «сосна», «буддийский рай», «Храм Неба»⁴, которыми создана тихая, торжественная атмосфера. Такая восточная тишина вызывает у поэта наиболее глубокое душевное переживание и философское раздумье. Сосна — растение морозовыносливое, при морозе хвоя сосны не отвалится. Поэтому в Китае сосна считается вечнозеленым деревом. Образ «сосна» символизирует долголетие человека, а также связан с устойчивостью, нестигаемым характером и высокой принципиальностью. Китайский народ с древности дал сосне вместе с бамбуком и зимним абрикосом высокую оценку, которые смело борются со снегом зимой, проявляя героизм. В классическом каноне конфуцианского учения «Луньюй» гласит строка: «Сосна и кипарис последними увядают при морозе, но старыми себя не ощутили», которая восхваляет неизменную верность выносливого человека.

Во второй строчке стихотворения «Дом» Перелешин пишет: «в золотом буддийском раю / пусть волнения мои остынут!», что отражает знание Перелешина о китайской буддийской поэзии. Характерной чертой данной категории поэзии является философичность и мудрость с глубоким диалектическим мышлением, или отражение тихого, беззаботного и святого буддийского внешнего мира и внутреннего душевного состояния. Развитие китайской буддийской поэзии переключалась с процветанием династии Тан, так как именно в этот исторический период стремительно развивался и буддизм в Китае.

Многие поэты династии Тан были увлечены буддизмом, такие как Ван Вэй, Ду Фу, Ли Бай и так далее. Ван Вэй в истории китайской поэзии известен как "Поэтический Будда". Он предавался буддийской практикой. Энтузиазм Ван Вэя по отношению к буддизму тесно связан с тяжелым жизненным путем и личностью поэта. Ван Вэй жил в эпоху, когда буддизм стал господствующим религиозным направлением в Китае. Сам поэт, будучи единицей общества своего времени, естественно, пробовал понять жизнь человека и социальную динамику с точки зрения буддизма.

Стихи Ван Вэя, при всей своей уникальности и художественности, не только достигли значительных успехов в свое динамично развивающееся время, но и оказали большое влияние на других поэтов своего вре-

⁴ Храм Неба находится на юге Пекина, в районе Дунчэн. Он занимает площадь в 2,73 миллиона квадратных метров. Храм Неба был впервые построен в 1420 году в 18-м году правления Юнлэ династии Мин и был перестроен во время правления императора Цяньлуна и императора Гуансюя династии Цин. Теперь это всемирное культурное наследие и одно из самых знаменитых единиц охраны культурных реликвий в Китае.

мени и последующих поколений. В своих произведениях Ван Вэй часто использовал объективное явление для выражения душевного состояния, т.е. объективность употребляется для отражения субъективности. Типичным примером данной поэтической формы является известное четверостишие 《鹿柴》 Ван Вэя. Перевод данного стихотворения, совершенный Перелешиним, был включен им в антологию китайской поэзии «Стихи на веере».

Рассматриваем перевод Перелешиним:

ОЛЕНИЙ ЛОГ

Людей в пустынных не найти горах,

Но голоса доносятся, тихи.

Лучи заката, преломясь в лесах,

Зеленые чуть освещают мхи.

Следует признать, что Перелешин, при всей лаконичности и рифме, удачно воспроизвёл художественное пространство оригинального стихотворения. Перед читателем открывается китайская пейзажная живопись, которая изображает тихий лес в горах при закате, но вызывает у читателя глубокое философское размышление. Великий поэт Су Ши (1037-1101) дал высокую оценку творчеству Ван Вэя, отмечая, что его поэзия наполнена пейзажами.

Кроме вышеупомянутого стихотворения, Перелешин включил перевод других трех стихотворений Ван Вэя в «Стихи на веере» (всего 30 произведений), уступая только Ли Бо (6 произведений). Позволим себе предполагать, что в глазах Перелешина, буколическая поэзия Ван Вэя не только обладает высокой художественной ценностью, но и дает ему душевное спокойствие, к чему стремился Перелешин всю свою страдающую жизнь. Идилличность и свежесть, отраженные в творчестве Ван Вэя, глубоко влияет на русского скитальца. Подобный жанр и поэтическая техника отражена и в своем творчестве Перелешина. В стихотворении «Картина» [Перелешин 1941], созданном поэтом в 1940 году, воспроизводился природный пейзаж, построенный по законам композиции традиционной китайской живописи. Описывая содержание «Картины», взгляд наблюдения поэта передвигается от далекого к близкому. Приём постоянного изменения точек зрения используется и в вышеупомянутом стихотворении Ван Вэя.

В. Перелешин написал большое количество стихотворений, в которых отражены художественные образы и стилевые приёмы китайской поэтики. Китай стал для него не только особым пространством и художественным образом, но и благодатной почвой для творчества, неисчерпаемым источником культурных ассоциаций и стилевых приёмов.

Он восхищался красотой пейзажей, глубоко изучал китайскую литературу и размышлял о внутреннем поиске человека.

В предисловии («От переводчика») антологии «Стихи на веере» Перелешин указал некоторые особенности китайской поэтики: 1. «склонность к заимствованиям из старых книг»; 2. условность китайской поэзии; 3. интеллектуальность и философичность китайской поэзии (в отличие от западной поэзии, которая отличается эмоциональностью и страстностью) [Перелешин 1970: II]. Следует признать, что наблюдение Перелешиним по китайской поэтики дает новый перспектив для дальнейшего исследования в контекст мировой литературы. С другой стороны, изучение по отраженной в творчестве китайской поэтике В.Перелешина и взаимодействию русской и китайской литературных традиций в его работах, позволяет раскрыть механизмы межкультурной коммуникации.

СПИСОК ЛИТЕРАТУРЫ

1. Перелешин В. Звезда над морем: 3-я кн. стихотворений. – М.: Харбин: Заря, 1941. – 31 с.
2. Перелешин В. Жертва: 4-я кн. стихотворений. – М.: Харбин: Заря, 1944. – 51 с.
3. Перелешин В. Южный дом: 5-я кн. стихотворений. – М.: Мюнхен: Изд. авт., 1968. – 45 с.
4. Перелешин, В. Стихи на веере: антология китайской классической поэзии. – М.: Франкфурт-на-Майне: Посев, 1970. – VI; 41 с.
5. Перелешин В. Три родины: Стихотворения и поэмы. Т. 1. – М.: Престиж Бук, 2018. – 608 с. [Серия «Золотой серебряный век»].
6. Дао Дэ Цзин. В.В. Перелешин // Проблемы Дальнего Востока. – 1990. – Т. 1., № 3. – С. 144–161.
7. Цюй Юань. Ли Сао: поэма / Цюй Юань [в стихотворном переводе с кит. ориг. В. Перелешина]. Франкфурт-на-Майне: Посев, 1975. – 27 с.
8. 苏轼, 《东坡题跋》M., 杭州, 浙江人民美术出版社, 2016年, 260页。= Су, Ши. Запись Дунпо / Ши Су. – Ханчжоу: Изд-во Чжэцзянское народное искусство, 2016. – 260 с. (на кит. яз.).

Чжан Синь (КНР)

Санкт-Петербургский государственный университет, Санкт-Петербург

Научный руководитель: Попова Татьяна Игоревна,
д. филол.н., профессор, зав. кафедрой

ФУНКЦИОНАЛЬНО-СМЫСЛОВЫЕ ТИПЫ РЕЧИ В ТЕКСТЕ ЗАКОНА РОССИЙСКОЙ ФЕДЕРАЦИИ «О ЗАЩИТЕ ПРАВ ПОТРЕБИТЕЛЕЙ»

Закон Российской Федерации «О защите прав потребителей» (далее - ЗоЗПП) считается одним из самых прикладных нормативных правовых актов. Зато не хватает лингвистического исследования о ЗоЗПП. Данный доклад представляет собой исследование функционально-смысловых типов речи (далее - ФСТР) на материале текста ЗоЗПП. В докладе рассматриваются понятие ФСТР в лингвистике, разновидности ФСТР и их реализация в тексте ЗоЗПП.

В лингвистической литературе термин ФСТР введен в научное обращение О.А. Нечаевой (1974). ФСТР и как явление **языковое**, существует в системе языка и сознании говорящего в качестве типизированных логико-смысловых структур, и как явление **речевое и текстовое**, имеет определенное речевое оформление и типизированное значение [4, с.36-39].

К числу ФСТР традиционно относятся **описание, повествование, рассуждение** [2, с.577]. С развитием изучения уже разработаны некоторые новые разновидности ФСТР. В коллективной монографии под редакцией К.А. Роговой рассуждение подразделяется на доказательство, объяснение, определение и инструкция. [5, с.8]. Л.Г. Кыркунова выделила **ФСТР предписание**, подразделяющееся на собственно предписание, инструктирование/долженствование и просьбу, **ФСТР констатацию**, подразделяющееся на установление, собственно констатация и сообщение(информирование) [3, с.10-12]. При этом предписание объясняется как тип речи, ориентированный на регламентацию, установление определенных правил, норм поведения субъектов права, **констатация** – тип речи, призванный фиксировать подлинность тех или иных фактов, обстоятельств, статистических данных [4, с.37].

В законе доминирует предписание, коммуникативная цель которого заключается в “выражении волеизъявления (от лица государства), обусловленного регулирующей функцией права” [4, с.38]. На наш взгляд можно отождествлять собственно предписание и правовое регулирование. Заимствуя термины, выражающие типы правового регулирования, в юриспруденции, мы заменяем подтип собственно предписание

дозволением, запретом и обязыванием. Дозволения, запреты и позитивные обязывания определяют деление юридические нормы на три основные группы: управомочивающие, запрещающие и обязывающие [1, с.19]. Другие типы речи в тексте закона подчиняются главной цели законодательства – предписать. Следовательно, ФСТР модифицируются и компрессируются.

Закон обычно состоит из вводной и основной частей. ЗоЗПП был построен также из преамбулы и норм. По нашим наблюдениям, в тексте ЗоЗПП реализуются ФСТР **определение-предписание, констатация-предписание, дозволение, запрет, обязывание.** Описание и повествование не были обнаружены в связи с тем, что предметом регулирования в ЗоЗПП являются правовые отношения при продаже товаров, которые характеризуются непредметностью, абстрактностью и вневременностью. Далее обращаемся к обобщению моделей и языковых средств вышеупомянутых типов текста в ЗоЗПП.

В преамбуле установлены основные понятия, используемые в ЗоЗПП, соотносящиеся к определению-предписанию. Типичная модель: *что – что*. Пример: *потребитель – гражданин, имеющий намерение ...* В отличие от определения терминов в научной речи определение в законе несет утверждающий и эксклюзивный характер.

В ЗоЗПП есть нормы, определяющие механизм реализации прав и защиты прав (например: срок, перечень, расчет, цена и т.д.), которые, на наш взгляд, относятся к констатации-предписанию. Типичные модели: *что регулирует что; что устанавливает что; что регулируется чем*. В основном употребляются возвратные глаголы в настоящем времени со семантикой регулирования, установления, утверждения. Приведем пример: *Правила продажи отдельных видов товаров устанавливаются Правительством Российской Федерации*.

Права сторон торговых отношений в ЗоЗПП были утверждены способом дозволения. Модели дозволения: *кто вправе делать что; кто имеет право на что; кто имеет право делать что*. Например: *Продавец вправе установить на товар гарантийный срок...*

ФСТР запрет осуществляется с помощью не + дозволение или лексема табу. Модели запрета: *кто не вправе делать что; не допускается чего; запрещается делать что; запрещено делать что*. Пример: *Продажа товара (выполнение работы) по истечении установленного срока годности, а также ... запрещается*.

В ЗоЗПП нормы предусмотренные обязанность и ответственность сторон торговых отношений относятся к обязыванию. Типичные модели: *кто обязан делать что; кто несет ответственность за что; кто должен*

делать что. Пример: *При отказе от исполнения договора потребитель обязан вернуть товар*

В качестве заключения хотим отметить, что понимание ФСТР как речевое и текстовое явление позволяет нам выделить разные типы текста в определенном тексте. В тексте законов традиционные ФСТР модифицируются и вписываются в предписание. В тексте ЗоЗПП доминируют ФСТР дозволение и обязывание. Это тесно связано с главным законодательным назначением ЗоЗПП— установление права потребителей на приобретение товаров надлежащего качества, получение информации о товарах.

СПИСОК ЛИТЕРАТУРЫ

1. Еникеев З.Д., Соловьев Д.Н.: Актуальные вопросы языкового выражения дозволений, запретов и предписаний в уголовно-процессуальном праве: монография / - М.: Юрлитинформ, 2011. - 208 с.
2. Кожина М. Н. (ред.) Стилистический энциклопедический словарь русского языка - 3-е изд., стер. – Москва: Флинта, 2016. - 696 с.
3. Кыркунова Л. Г. Официально-деловые тексты в аспекте функционально-смысловых типов речи: автореф. дис. канд. филол. наук. Пермь, 2007.- 19 с.
4. Кыркунова Л. Г., Ширинкина М. А. Функционально-смысловые типы речи в текстах современных документов // Вестник БГУ. Язык, литература, культура, 2019/2, с. 36-39.
5. Рогова К.А.(ред.) Функционально-смысловые единицы речи. – СПб. :Златоуст, 2017.- 320 с.

Чжао Цзин (Китай)

Уральский федеральный университет имени первого Президента России
Б.Н.Ельцина, г. Екатеринбург

Научный руководитель: Купина Наталья Александровна,
д. филол. н., профессор

ЭМОЦИОНАЛЬНО-ЭКСПРЕССИВНАЯ ОКРАСКА РУССКИХ ФРАЗЕОЛОГИЗМОВ В ЖИВОЙ РЕЧИ СКВОЗЬ ПРИЗМУ СТРУКТУРНОГО ПРЕОБРАЗОВАНИЯ

Фразеологизмы дают максимальное описание и выражение эмоций. При непрерывном расширении коммуникативной деятельности, изме-

нениях контекста и психологических и эмоциональных факторов говорящего, чтобы выразить сложное эмоциональное состояние в живой разговорной речи, говорящий часто вносит структурные изменения в исходные фразеологизмы. Это изменение может не только выполнить функцию исходных фразеологизмов, но также усилить эмоциональное выражение говорящего. Это новаторское использование фразеологизмов называется преобразованием.

Есть основные причины, по которым фразеологизмы могут претерпеть структурные изменения: первая – язык вариабелен; вторая – потребность в речевом общении, то есть говорящему, чтобы передать глубокие эмоциональные коннотации, необходимо изменить структуру фразеологизмов для более точного и яркого выражения различных эмоциональных состояний. В данной статье посвящен анализ эмоционально-экспрессивной окраски русских фразеологизмов в живой речи с точки зрения структурного преобразования, в основном воплощаемого в словообразовании, синтаксисе и лексике. Объект исследования данной статьи представляют собой фразеологизмы, рассматривающиеся как источники из наблюдающихся живых речевых общений в русской литературе.

Преобразование словообразования русских фразеологизмов заключается в добавлении аффиксов к исходным словам для образования новых слов. Подобные изменения часто встречаются в устном стиле, и говорящий изменяет определенный элемент в исходном фразеологизме для достижения цели улучшения эмоциональной выразительности. Например: – *Жив, здоров?* – спрашивает мать, сбрасывая шаль. – *А я как увидела с порога серую шинель, так у меня **сердечко ёкнуло**. Наверное, думаю, с отцом что-нибудь случилось* [1, с.78]. Когда ребёнок увидел серое пальто, у него в сердце возникло неизвестное предчувствие, и ответил маме напряженными словами. С одной стороны, он выражает напряжение и тревогу в сердце, и это резко контрастирует с внезапным страхом; С другой стороны, использование слова «сердечко» для передачи сильного ожидания возвращения здорового отца в мягком и юном уме соответствует тону речи и психологическому восприятию ребенка. Такого рода противоречивые и тонкие эмоции полностью выражаются в форме уменьшительно-ласкательном.

В реальной языковой среде говорящие часто нарушают порядок исходных компонентов фразеологизмов, то есть в перевернутом виде, чтобы реализовать желание усилить эмоциональное выражение. Данное синтаксическое преобразование часто проявляется в вербальном диалоге литературных произведений в качестве формы инверсии. Изменение порядка компонентов в фразеологизме может оказать влияние на ис-

ходную семантическую структуру, а также и имеет риторический эффект для усиления эмоционального тона. Например:– *А как Софрон Игнатьевич, все за семерых ломит?*– спросил, улыбаясь, старик. – *Ломит. Бригадир нынче. – Это вот да!*– искренне обрадовался старик[2, с. 178]. Когда Старик услышал, что ответ Софрона удовлетворился его внутренним ожиданием, он не мог не воскликнул. Размещение слова «это» заранее, с одной стороны, выражает внутреннюю радость на разговорном языке, с другой стороны, подчеркивает важность этого вопроса для него. Эмоция говорящего меняется от счастья вначале к сердечному удовлетворению в конце. Это отражает то, что он свободный и случайный человек.

Лексическое преобразование русских фразеологизмов в основном направлено на окказиональную редукцию и замену компонентов. В разговорном общении говорящий, используя определенные фразеологизмы в соответствии с контекстом и риторическими потребностями, может заменить одну или несколько лексик фиксированной фразой фразеологизмов, или сократить одну или даже несколько лексик, чтобы фразеологизмы в определенной степени изменили собственный оригинальный оттенок – базовую семантику или выразительность.

Редукция и эллипсис компонентов в фразеологизмах, как и языковые редуцированные варианты, приведут к сокращению составных элементов фразеологизмов. Данный вариант зависит от фразеологизмов, имеющих богатую семантическую информацию и динамическую вербальную коммуникацию. Некоторые российские ученые сводят метод вычитания, нарушающий правила использования традиционных фразеологизмов, к обычному явлению. Китайский лингвист Кан Чжаоан считает, что «вычитание фразеологизмов не меняет их основного значения» [3, с. 37]. «Метод вычитания больше используется в разговорной речи, что связано с краткими и экономичными характеристиками самого разговорного языка» [4, с. 15]. Например: – *Ну, слава тебе господи, – сказал Семён. – Мальчик или девочка? – спросил он уже из коридора. – Мальчик, мальчик! – Ну, слава тебе, – повторил Семён*[5, с. 248]. После рождения ребенка Семён поблагодарил Бога за выражение его радости и удовлетворения. Когда он узнал, что пол– мальчик, Семён опустил слово «господи» из фразеологизма и сохранил основной компонент фразеологизмов, снова выражая самодовольство. Эта личная речевая привычка бессмысленного и самостоятельного употребления фразеологизмов отражает патриархальную концепцию говорящего.

Замена в фразеологизмах означает замену определенного компонента фразеологизмов значением свободного слова. Свободные лексикемы, используемые для замены определенного компонента фразеологизмов,

могут быть синонимами, антонимами, словами, относящимися к известной информации. Лексическая замена определяется контекстом речи и самим компонентом фразеологизмов. Поэтому в ее композиции происходит семантическое слияние лексической заменой. «В определенном речевом контексте используются преобразованные фразеологизмы для выражения эмоционального смысла, в этом случае общий смысл фразеологизма может претерпеть некоторые изменения» [6, с. 300]. Например:– *Против авиации принял мер, а наземный противник не страшен, мне кажется, в таком тылу нереален. – Не обороны хочется, в прорыв войти. Душа плачет, – товарищ полковник.– Молодец, Белов. Суворов советский, полководец настоящий и душа радуется.– гетманов проговорил*[7, с. 432]. Белов разочарован нынешней дилеммой и использовал высказывание фразеологизма «плачет душа», чтобы выразить свою внутреннюю незащищенность. Гетманов похвалил его точный анализ и суждение о текущей ситуации и использовал высказывание фразеологизма «душа радуется», чтобы выразить своё внутреннее восхищение. При этом актуальные глаголы «плакать» и «радоваться» имеют противоположные эмоциональные окраски в контексте, и тем самым образуют резкий вербальный контраст, это реализуется в определенном контексте живой речи.

Таким образом, посредством исследования структурных преобразований русских фразеологизмов, имеющих эмоционально-экспрессивную окраску в конкретных живых речевых практиках, мы можем прийти к выводу, что говорящий не только выбирает фразеологизмы, основанные на эмоциональных значениях, но и делает соответствующее изменение, исходя из реальных коммуникационных потребностей, целей или конкретных контекстов, для того, чтобы выразить специфическую эмоцию. Стоит отметить, что применение фразеологизмов со структурными преобразованиями будет реализовано вне конкретного коммуникативного контекста, это вызывает отклонение и недопонимание между говорящим и адресатом в живой коммуникации.

СПИСОК ЛИТЕРАТУРЫ

1. Гайдар А.П. Школа. – М.: Либри Пэр Бамбини, 2016. – 176с.
2. Абрамов Ф.А. Братья и сестры. – М.: АСТ, 2014. – 384 с.
3. Кан Чжаоан. Оригинальные использования и риторика русских фразеологизмов// Русский язык в Китае. – 1996. – Т. 16., № 01. – С. 34–38.

4. Се Шенген. Риторические ресурсы и прагматические функции русских фразеологизмов// Исследование иностранных языков. – 1994. – Т. 44., № 02. – С. 13–18.
5. Апухтин А.Н. Между жизнью и смертью. – М.: Белый город, 2011. – 320 с.
6. Чжао Айгуо. Наследие русского языкознания XX века: теории, методы и школы. – Пекин: Издательство Пекинского университета, 2010. – 520 с.
7. Гроссман В.С. Жизнь и судьба. – СПб.:Азбука-Аттикус, 2016. – 864 с.

Чинь Тхи Зыонг (Вьетнам)

Российский университет дружбы народов, г. Москва

Научный руководитель: Шаклеин Виктор Михайлович,
д.ф.н., профессор

ОБРАЗОВАНИЕ ЛЕКСИЧЕСКИХ ЕДИНИЦ В ОБИХОДНО- БЫТОВОЙ ЛЕКСИКЕ РУССКОГО ЯЗЫКА: СЕМАНТИЧЕСКИЙ СПОСОБ

Настоящая статья посвящена семантическому описанию образования новых лексических единиц в обиходно-бытовой лексике русского языка. В данной работе представлены процессы переноса значений слов, в том числе метафорическое и метонимическое переосмысление.

Ключевые слова: обиходно-бытовая лексика (О-БЛ), переосмысление, метафоризация, метонимизация, исходное и производное значение.

Теоретическое исследование обиходно-бытовой лексики (О-БЛ) было начато в работах И.О. Степаняна, А.М. Пешковского, Л.П. Якубинского, С.И. Абакумова в начале XX века, затем в 50-80-ых годах продолжено в работах В.В. Виноградова, Н.К. Соколовой, В.Н. Прохоровой, М.С. Гурычевой, Б.А. Серебrenикова, Е.М. Галкина-Федорука, А.И. Ефимова, А.М. Земского, С.Е. Крючкова и других. В 90-ых годах XX века и начале XXI века наблюдается повышенный интерес лингвистов к этой проблеме. Многие исследователи считают, что О-БЛ не существует в лингвистике точного, единого определения, а, следовательно, он имеет несколько смыслов и становится многозначным. Розенталь Д.Э. вполне обоснованно считает О-БЛ важнейшей языковой единицей для достижения коммуникативной цели и подчеркивает, что в основном

это общеупотребительная лексика, отражающая уклад жизни человека, привычки, обычаи, нравы и традиции, частично - разговорно-бытовая лексика [3, с. 145]. Как отмечено в энциклопедическом словаре педагога «Основы духовной культуры» В.С. Безруковой, под О-БЛ понимается «общеупотребительная лексика разговорного характера, в зависимости от местности, имеющая свою специфику» [1, с. 241], т.е. диалект людей, проживающих в конкретной местности. С нашей точки зрения, О-БЛ включает в свой состав не только лексико-семантические группы имущества (как названия одежды, пищи, сосудов и т.д.), но и такие тематические группы, как обычаи и обряды, в том числе те, на которые оказывает свое влияние религия [4].

В данной работе описывается образование новых лексических единиц О-БЛ (вторичной номинации) семантическим способом, а именно перенос значений слов путём метафоризации и метонимизации. Здесь существует значительный факт, что появляется тенденция служить возрастающими языковыми потребностям человека, что слово О-БЛ меняет свое значение на специализированное (значение термина). Ниже представлены наиболее частотные семантические способы образования вторичной номинации О-БЛ (см. таблицу 1).

Таблица 1

Семантические способы образования О-БЛ

Семантические способы образования О-БЛ	
Метафорическое переосмысление	Метонимическое переосмысление
Это процесс переноса значений, основанный на сходстве признаков.	Это процесс переноса значений по разным типам связей между выражаемыми понятиями.
Напр., слово «бабочка» в значении - галстук в виде банта. Его исходное значение - вид насекомого.	Напр., слово «грация» в значении - женский эластичный широкий пояс, поддерживающий грудь. Его исходное значение - изящество в движении.

Так, если семантический перенос основан на отношениях сходства, то специальное значение у таких слов О-БЛ образуется в результате метафоризации, напр., значение слова «шапка» в наименовании «газовая шапка», «нос» в «нос корабля», «крыло» в «военное крыло» и т.д. Представляется, что образ производного значения сближается с референтом исходного значения и становится своеобразным «мостиком», связыва-

ющим различные категории [5, с. 71]. Если семантический перенос опирается на смежность вещей в пространстве или во времени, то специальное значение образуется при помощи метонимии, напр., значение слова «ручка» в словосочетаниях «ручка чайника», «ручка зонтика», «ручка двери», «ручка сумки» и т.д. Так, между референтами исходного и производного значений существуют связи смежности: исходное значение слова «ручка» – деминутив от «рука», т.е. «часть тела, верхняя конечность», а производное значение слова «ручка» связано с предметами, которые так или иначе соприкасаются с рукой. «Ручка» в метонимическом значении – это специальная дужка, которая позволяет удерживать чайник, сумку и т.д., образуя вместе с этими предметами новое целое; «ручка» в этом случае является неотъемлемой частью предмета (чайника, сумки, зонта и др.), представляющего собой двухчастную систему и обеспечивающую человеку возможность манипулировать данными предметами (чайником, сумкой и др.). Так, значение «дужка» в слове «ручка» – это смежный референт производного значения. Можно сказать, что референт исходного значения и смежный с ним референт производного значения формируют интегральную целостность; иначе, в результате метонимизации такие референты начинают осмысляться как части нового целого.

Нами найдены модели метафорического переноса между исходным и производным значениями: сходство формы (напр., значение слова «шапка» в наименовании «газовая шапка»); сходство функции (напр., слово «платформа» - «вид подошвы у обуви» имеет сходство функции - «возвышает, как платформа»); сходство признака (напр., слово «молния» - «тип застежки на одежде» имеет сходство характера признака с одноименным явлением природы - «быстрая, как молния»); сходство местоположения. Результат исследования показал, что в большинстве случаев метафорический перенос представлен моделью сходства формы в связи с тем фактом, что большую информационную часть, воспринимаемую мозгом человека, составляют зрительные образы, бросающиеся в глаза. Напр., в русском языке слово «шляпа-таблетка» получает производное значение «небольшая дамская шляпка» по сходству формы таблетки. Ниже представлены все найденные нами метонимические переносы (см. таблицу 2).

Таблица 2

Модели метонимического переосмысления

	Метонимические связи	Например
1	с материала - на изделия из него	фланелька
2	с места, населенного пункта - на предмет	бермуды

3	с действия - на результат действия, место действия или вовлеченный в действие предмет (субъект, объект, орудие)	валенки
4	с имени автора - на название его произведения или созданного им стиля	буденовка
5	с социального события - на предмет, имеющий отношение к данному социальному событию	тенниска
6	со свойства - на предмет, обладающий этим свойством	грация
7	с целого - на часть и наоборот	гвоздики

Бесспорно, в процессе языкового развития О-БЛ выступает в качестве бесконечного источника для создания новых лексических единиц терминологического характера.

СПИСОК ЛИТЕРАТУРЫ

1. Безрукова В.С. Основы духовной культуры: энциклопедический словарь педагога. - Екатеринбург, 2000. – 937 с.
2. Ожегов С.И., Шведова Н.Ю. Толковый словарь русского языка. - М., Издание 4-е, 2006. – 944 с.
3. Розенталь Д.Э. Теленкова М. А., Справочник по русскому языку. Словарь лингвистических терминов. - М., 2008.
4. Чинь Тхи Зыонг. Взаимодействие обиходно-бытовой и специальной лексики в современном русском языке с позиции вьетнамской лингвокультуры // Сборник Международной научно-практической конференции молодых учёных «Изучение и преподавание русского языка в разных лингвокультурных средах». - М., РУДН, 2019. – С. 38-44.
5. Чуприкова Н.И., Кошелев А.Д. Дифференциально-интеграционная теория развития. - М., 2011. – 496 с.

Чэ Чан (Китай)

Народный университет Китая (г. Пекин)

Научный руководитель: Чэнь Сяохуэй, к. филол. н., старший преподаватель,
заместитель декана факультета русского языка

КОНЦЕПТ «КРАСНЫЙ» В КИТАЙСКОЙ И РУССКОЙ ЛИНГВОКУЛЬТУРАХ

Концепт–это базовый образ, возникающий в коллективном сознании и имеющий распространение в культуре. Концепт тесно связывают с понятием, со структурой ментального характера, с лексической единицей, семантическим полем и образом. Именем концепта могут быть единицы лексического уровня: существительные конкретные (дерево, птица), абстрактные (жизнь, любовь), вещественные (деньги, вода); глаголы (ходить, бегать), прилагательные (красивый, фиолетовый), наречия (хорошо, быстро). В данной статье предпринята попытка описать концепт «красный» в китайском и русском лингвокультурном пространстве.

Красный цвет универсальный, он встречается в любой культуре. Физиологическое и психологическое восприятие цвета человеком тесно связаны между собой. Поэтому цвет часто ассоциируется со счастьем, любовью, огнём и даже кровью. В традиционной китайской культуре люди поклонялись красному цвету. Они считали, что он тесно связан с кровью и имеет функцию общения с богами, так что красный имел священное значение. Он представлял добродетель, поклонение огню, поклонение солнцу, мог отогнать злых духов и принести радость.

В «Большом толковом словаре русского языка» [1] слово «красный» имеет разные значения: имеющий окраску одного из основных цветов спектра, идущего перед оранжевым; связанный с революцией, СССР, Красной Армией; лучший, высшего качества; прекрасный; радостный, счастливый, яркий, светлый. В «Словаре современного китайского языка» слово 红/«красный» тоже имеет многие значения: цвет как кровь; ткань, которая символизирует радость и празднование; символ успеха и того, кто его олицетворяет; символ революции или высокого политического сознания; дивиденд; фамилия [4, с. 536].

Концепт «красный» проявляется в религии, фольклоре, искусстве (живописи, музыке, литературе). Его воплощение находим также в китайском и русском языках.

Религия. В даосизме красный цвет имеет особое значение. Есть учение о пяти стихиях китайской космогонии (земля, дерево, металл, огонь, вода). Это одна из древнекитайских философских теорий, которая тесно связана с практикой китайской медицины. Она связывает че-

ловеческий организм и материю. Красный – это огонь и сердце. В русской православной культуре этот цвет также важен. В русском доме красный угол – наиболее почётное место, куда вешались иконы. Красный – значит красивый, торжественный, а святым угол назывался оттого, что здесь находилась божница.

Фольклор. Концепт «красный» часто встречается в китайском фольклоре. В древности китайским предкам угрожал зверь по имени Нянь. Зимой, когда в горах еды не было, он врывался в деревню и нападал на людей и скот. Позже люди обнаружили, что он боялся красного. Поэтому каждую зиму люди развешивали «красные персиковые доски», зажигали «красные фонари» и «красные петарды», чтобы отпугнуть его. В наше время под Новый год (Праздник весны) китайцы используют украшения красного цвета, надевают красную одежду. В русском фольклоре эпитет «красный» традиционно употребляется, когда речь идёт о молодых, красивых и здоровых героях. В сказках и былинах использовали выражение «красна девица». Молодец иногда тоже бывал «красным», хотя чаще использовался синоним «добрый»: положительная оценка при этом сохранялась.

Искусство. Живопись. Концепт «красный» был и в китайской традиционной живописи и передавался из поколения в поколение, став основной цветовой концепцией народа. На новогодних картинах, передающих радость от встречи с весной, преобладает красный цвет. На серии новогодних картин《年年有鱼》/«Niannianyouyu»(букв. «Каждый год есть рыба») мы часто видим полную куклу в красной одежде, схватившую красного толстого карпа. 鱼/«Рыба» является омонимом слова 余/«излишек» в китайском языке, и «Niannianyouyu» означает, что «каждый год появляется избыточное богатство». В русской художественной истории также замечено использование этого цвета. Художник В.Ф. Стожаров часто использовал красный, значение которого раскрывал в портретах простых людей, колоритных деревенских натюрмортах, глубоко национальных, хранящих тепло и традиции русского дома. Например, в его картине «Чай с калачами» (1972) красная скатерть и золотой самовар вместе создают тёплую домашнюю атмосферу.

Искусство. Музыка. Красный цвет китайцы прежде всего ассоциируют с песнями о революции и коммунизме. Народная песня в северной части провинции Шэньси《东方红》/«Dongfanghong»(1944) (букв. «Красный восток») выражает радость крестьян-бедняков и низших середняков от счастливой жизни под руководством Мао Цзэдуна и Коммунистической партии Китая. Связь красного цвета с революцией мо-

жет брать свое начало от контактов с Россией, потому что Октябрьской революции (1917) политическая система СССР была связана с политикой Китая. Советская песня «Красная армия всех сильнее» (1920) стала могучим оружием в революции, мощь которого трудно переоценить. Она сплачивала людей, давала им веру в свои силы [2].

Искусство. Литература. Красная символика встречается во многих китайских литературных произведениях. Один из четырех великих классических романов древнего Китая –《红楼梦》/ «Hongloumeng» (букв. «Сон в красном тереме», автор Цао Сюэцинь, 18 в.). Красный здесь символизирует аристократизм. Роман повествует о судьбе нескольких поколений большой аристократической семьи, о её возвышении и упадке. Первоначально эта семья имела богатство и привилегии, но, в конце концов, потеряла, и сила и власть стали лишь сном, миражом. В русской литературе писатели часто используют цвет с метафорическим переосмыслением, чтобы показать настроение героя. И.А. Бунин в рассказе «Антоновские яблоки» так написал: «а потом удивительный обед: вся насквозь розовая вареная ветчина с горошком, фаршированная курица, индюшка, мандарины и красный квас, – крепкий и сладкий-пресладкий». Здесь розовый и красный цвет отражают радостное настроение писателя [3].

Язык. Яркое отражение концепта «красный» находим в фразеологизмах, пословицах и поговорках, описывающих разнообразные стороны человеческой жизни.

Проанализированные образные единицы можно разделить на две группы. В первой – лексика с мелиоративной (положительной) окраской, во второй – с пейоративной (отрицательной).

Первая группа в китайском и русском языках:

《满面红光》/ «Manmianhongguang» (букв. знач.: всё лицо красное) – о прекрасном настроении и хорошем здоровье. Китайцы любят использовать этот фразеологизм, когда делают комплименты другим, особенно старшим.

《万紫千红》/ «Wanziqianhong» (букв. знач.: миллионы фиолетовых и красных цветов) это метафора процветающей весны и красочных вещей. Фразеологизм происходит от стихотворения 《春日》/ «Chunri» (букв. «Весенние дни», автор Чжу Си, 12 в.): 《等闲识得东风面, 万紫千红总是春》 [5, с. 945] (букв. Даже обыкновенный человек легко узнает характер восточного ветра, яркие цветы всегда представляют весну). Сейчас также употребляется, чтобы описать хорошую обстановку.

《八月的柿子——越老越红》/《Bayuedeshizi–yuelaoyuehong》 (букв. знач.: августовская хурма чем зрелее, тем краснее) описывает человека, старого, но полного энергии. Пожилые люди имеют свое преимущество, у них богатый опыт и мудрость в жизни. Поэтому старших поощряет пословица: надо смотреть на жизнь с позитивным настроем.

«Красный день календаря» – праздничный, выходной день. Название происходит от традиции в СССР окрашивать в красный цвет листы с праздничными днями в отрывных календарях. В современных «табличных» календарях такие дни также выделяются красным цветом.

«Красна песня складом, а семья ладом» – песня красива содержанием и словами, а семья своими отношениями внутри нее: взаимопониманием, любовью. Красивые слова украсят песню, а дружба и взаимопонимание семье приносят лад, и сама семья станет красивой.

«Не красна изба углами, красна пирогами» – хозяин дома ценится не своим богатством, а гостеприимством. «Красна» здесь означает красива. Красный угол в избе – это место, где всегда вешают иконы и создают в нем соответствующий интерьер. Однако красный угол не гарантирует, что гостей встретят тут с пирогами, достойно. Поэтому поговорка также о том, что нельзя судить по внешности и делать поспешные выводы.

Вторая группа в китайском и русском языках:

《灯红酒绿》/《Denghongjiulü》 (букв. знач.: красная лампа и зелёное вино) – ранее выражение описывало сцену застолья ночью, а сейчас означает роскошную и развращённую жизнь с поиском удовольствий. Видно, что красный здесь связан с расточительностью, и роскошный образ жизни всегда имел негативную оценку в китайской культуре.

《红颜薄命》/《Hongyanboming》 (букв. знач.: судьба красных (красивых) девиц плоха). В древности китайцы считали, что у красавиц плохая судьба: они недолго жили или вдовели. Красивым женщинам легко завидуют, и поэтому они легко могут быть обманутыми, эксплуатируемыми и обиженными.

《红杏出墙》/《Hongxingchuqiang》 (букв. знач.: красный абрикос из стены) – сначала означало весну в её разгаре, а в наше время описывает жену, которая обманывает мужа. Красный абрикос из стены символизирует неблагоприятный поступок.

《脸红脖子粗》/《Lianhongbozicu》(букв. знач.: лицо покраснеет, шея утолстится) описывает покраснение лица от возбуждения, смущения.

ния, гнева или стыда. Эта поговорка часто используется как ирония при изображении уродства спорящих людей.

«Квартал красных фонарей» значит район публичных домов. Эти районы обычно считают опасными для общества.

«Красный от стыда» – о смущенном человеке, краснеющем от того, что его разоблачили.

«Рыжий да красный – человек опасный». В русском языке встречается ассоциация красного с опасным. В народе рыжих женщин считали ведьмами и сжигали на кострах. Возможно, тут отразилось поверье, что рыжие произошли от лис. Поэтому им приписывали хитрость и неискренность этих животных.

Вышеперечисленные примеры доказывают, что концепт «красный» относится к базовым концептам китайской и русской культур, находит свое выражение в языке. Он воплощается в религии, фольклоре, искусстве. С одной стороны, в обоих линвокультурных пространствах сохраняется традиционная связь красного цвета с чем-либо ярким, красивым, необычным. С другой, значение цвета может меняться в зависимости от исторических событий или народных традиций.

СПИСОК ЛИТЕРАТУРЫ

1. Кузнецов С. А. Большой толковый словарь русского языка.– М.: Норинт, 1998. [электронный ресурс]. – режим доступа:<http://gramota.ru/slovari/dic/?word=красный&all=x>. (дата обращения 09.02.2021)
2. Песня «Красная Армия всех сильней». История создания. 2020. //URL:<http://blog.norma40.ru/?p=2348>(дата обращения 04.02.2021).
3. Сунь Умэн, Ма Линь. Красный цвет в китайских и русских литературных произведениях. // Филологическиенауки. InternationalJournalofHumanitiesandNaturalSciences. –2020.–128–129с.
4. 现代汉语词典（第六版）/ 中国社会科学院语言研究所词典编辑室编–北京: 商务印书馆, 2012.
5. 中华成语词典/中国语言文字系列辞书编委会《中华成语词典》编委会编–北京: 中国大百科全书出版社, 2007.

Чэнь Пэйпэй (Китай), Ильиных Наталья Геннадьевна
Шихецзыский университет, г. Шихецзы

ПРАКТИЧЕСКОЕ ПРИМЕНЕНИЕ ОЦЕНКИ ЗА ПРОЦЕСС ОБУЧЕНИЯ В БАЗОВОМ КОМПЛЕКСНОМ ОБУЧЕНИИ РУССКОМУ ЯЗЫКУ

Оценка занимает очень важное место в процессе обучения русскому языку. Она представляет собой обратную связь с учебной ситуацией студентов и исследует их способность и отношение к обучению. Для студентов содержание оценивания напрямую определяет направленность обучения студента и методы проверки; для преподавателей оценка может использоваться для понимания уровня усвоения знаний студентами. Нам нужно научно разрабатывать содержание и методы оценки учебной программы, активно направлять студентов к самоуправлению, активно учиться, стимулировать стремление к знаниям.

В соответствии с созданной программой бакалавриата для подготовки специалистов по русскому языку, "Базовое комплексное обучение русскому языку" является обязательным курсом интенсивной практики. Ее цель - закрепить и укрепить базовые знания русской фонетики, грамматики и словарного запаса, освоенные учащимися, и улучшить навыки аудирования, которые уже есть у учащихся, расширять знания о русской культуре, тем самым закладывая прочную основу для продвинутого этапа обучения.

«Базовое комплексное обучение русскому языку» открывается во втором семестре второго курса обучения, после трёх семестров обучения индивидуальные различия между студентами стали более очевидными, и студентам требуется более адресованная им помощь.

Оценка за процесс обучения состоит в том, чтобы разделить процесс обучения учащегося на несколько звеньев, оценить каждое звено и объединить их в различных пропорциях для формирования полной оценки. Это объективная оценка уровня обучения студентов, успеваемости и учебного эффекта за семестр.

В традиционной оценке этого курса заключительный экзамен составляет относительно большую часть, обычно 70%. Чтобы получить более высокий балл, студенты будут уделять больше внимания изучению только тех знаний, которые входят в объем экзамена, а затем продолжают совершенствовать свои способности к экзаменам. Поскольку у них отличные результаты экзаменов, личные интересы и другие способности стали второстепенным выбором, что в определенной степени не способствует развитию у учащихся привычек и всесторонних способно-

стей. В то же время один билет не может охватить все знания, полученные за семестр, что не позволяет преподавателям полностью понимать слабые места учащихся.

Этот курс направлен на обобщение знаний и их практическое применение, однако из-за относительно сложной оценки практического общения большинство из них принимает форму Письменных экзаменов. Способность студентов к письменной речи была оценена, но устная речь и способность использовать русский язык не были эффективно оценены. Умение использовать русский язык - одна из важных способностей учащихся в будущей работе, и метод оценки на этом этапе явно не может соответствовать требованиям общества к владению русским языком учащимися.

Чтобы решить проблемы при оценке курса, сыграть ведущую роль в оценке процесса и отразить философию обучения, ориентированную на студентов, мы установили 5% посещаемости, 20% онлайн-самообучение, 20% обучение за урок, 15% за домашнее задание и 40% за экзамен. Эта система является усовершенствованием традиционного оценивания, уменьшая долю баллов за итоговые экзаменационные работы в общих баллах и побуждая студентов уделять внимание процессу обучения. Преподаватели объявляют еженедельные учебные материалы, учебные задачи и методы экзаменов до начала семестра, чтобы студенты имели общее представление о курсе и могли организовать свое собственное учебное время по мере необходимости.

В частности, посещаемость в основном включает в себя то, посещают ли студенты занятия вовремя и выполнили ли они процедуры отпуска по особым причинам. Независимое онлайн-обучение в основном включает в себя изучение презентации, аудио, видео и других ресурсов, размещенных учителем на сетевой платформе, и своевременности прохождения теста. Онлайн-платформа может предоставлять данные об обучении каждого учащегося в режиме реального времени, например, сколько длится онлайн-обучение, конкретный контент для просмотра и т. д. Обучение за урок в основном касается статуса студентов на уроке, активно ли они думают, отвечают на вопросы, участвуют в групповых обсуждениях и т. д. Мы не только обращаем внимание на овладение знаниями и навыками учащихся, но, что более важно, анализируем успеваемость учащихся на уроке и оцениваем практические способности учащихся и их способность сотрудничать с другими. Задания обычно делятся на письменные и устные. Учащиеся заполняют и загружают онлайн-платформу в течение указанного времени, а преподаватель выставляет соответствующие баллы. В конце семестра мы собираем мнения студентов, чтобы понять, какие меры по улучшению они ожидают.

Оценка за процесс обучения как совершенно новый метод оценки постепенно ценится все большим и большим числом людей. Это может помочь студентам уточнить свои еженедельные учебные задачи и потребовать от студентов выделять время каждую неделю на обзор, обобщение и обдумывание того, что они узнали. Таким образом, вы можете двигаться вперед с постоянной скоростью во время обучения. Оценка проводится одновременно с обучением, что может своевременно отражать овладение знаниями учащимися. Это не только способствует своевременному подтверждению оценок учащихся, но и помогает выявить существующие проблемы и недостатки. Преподаватели могут обучать учащихся в соответствии с их индивидуальными характеристиками, а результаты учащихся в процессе обучения могут судить об учебной ситуации каждого учащегося, что способствует стимулированию учебной мотивации и уверенности в себе. В определенной степени, это также может улучшить общение между преподавателями и студентами.

СПИСОК ЛИТЕРАТУРЫ

1. 陆冷飞. 高校课堂教学过程性考核的信息化解决方案 [J]. 中国教育信息化, 2016(2):79 –81.
2. 王娟. 基于过程性考核的对分课堂教学模式的探索与实践 _ 以高等数学课程为例 [J]. 上海理工大学学报 (社会科学版),2018,40(3):278-282.

Грантовая работа: данная статья является одним результатом из работы «Демонстрационный курс оценки за процесс обучения Шихецкого университета 2021 года».

Название работы: Практическое применение оценки за процесс обучения в Базовом комплексном обучении русскому языку.

Номер работы: GK21089

Ши Даньдань (Китай)

Казанский (Приволжский) федеральный университет, г. Казань

Научный руководитель: Кульшарипова Равза Экзамовна,
к. филол. н., доцент

АСПЕКТЫ ИЗУЧЕНИЯ ФУНКЦИОНАЛЬНЫХ ВОЗМОЖНОСТЕЙ ИНТОНАЦИИ В РУССКОЙ РЕЧИ КИТАЙЦЕВ

Интонация — это совокупность таких параметров, как мелодика, ритм, темп, интенсивность, тембр и других просодических элементов речи. Интонация организует речь фонетически, является средством выражения различных синтаксических значений и категорий, а также экспрессивной и эмоциональной окраски [1, с. 4-5].

Н. Д. Светозарова в своих работах по теории интонации основное внимание уделила всего 5 компонентам, раскрывая роль каждого компонента: это мелодика, пауза, длительность и темп, интенсивность и просодический тембр. А также выделила пять функций: (1) функция организации и членения речевого потока; (2) выражение степени связи между единицами членения; (3) оформление и противопоставление типов высказываний; (4) выражение отношений между элементами интонационных единиц; (5) выражение эмоциональных значений и оттенков [2, с. 18-22].

В прикладной фонетике есть и другие классификации функций интонации, напр., чешский лингвист Ф. Данеш считает, что интонация может быть представлены следующими функциями: (1) коммуникативная функция — превращение слов (назывных единиц) в высказывания (коммуникативные единицы); (2) сигнализирующая функция раскрытие соотношения темы и ремы; (3) модальная функция - характеристика целей высказывания; (4) эмоциональная функция и др. [3, с. 34-35]. Ранее Л. К. Цеплитис утверждал, что интонация имеет три базовые функции, т. е. семантическая (первичная), синтаксическая и стилистическая (вторичная) функция [4, с. 204]. В свою очередь, Л. Р. Зиндер системными полагал коммуникативную и эмоциональную функции [5, с. 268].

Т.М. Николаева считает, что фразовая интонация обладает четырьмя лингвистическими функциями: (1) функция членения (через оформление) - функция организации и членения речевого потока; (2) функция связи и функция передачи и смысловых отношений - функции выражения степени связи между единицами членения; (3) функция оформления и противопоставления типов высказываний; (4) эмоциональная функция

интонации, или функция выражения эмоциональных значений и оттенков [6, с. 9].

По мнению Н. В. Черемисиной, компоненты интонации выполняют в различных языках следующие основные функции: коммуникативную, смысловозначительную (фонологическую), кульминативную (выделительную), синтезирующую (объединительную), делимитативную (разграничительную) и эмоционально-экспрессивную, апеллятивную и эстетическую [7, с. 19-24]. И. Г. Торсуева выделяла следующие три основные функции: коммуникативную, экспрессивную и эмоциональную [8].

Китайцы при изучении русского языка имеют дело только с концепцией, разработанной Е.А. Брызгуновой, функции характерных интонационных структур сводятся к коммуникативной, экспрессивной и эмоционально-стилистической.

По мнению Ван Сяньжун, интонация находится во взаимодействии с лексикой, грамматическими структурами и играет определенную роль в контексте. Чтобы определить характерную интонацию текста, в первую очередь надо выяснить, к какому стилю речи принадлежит данный текст, потому что разные речевые жанры имеют свои особенности произношения и интонирования. В связной речи всесторонне используются различные тона. В большинстве незаконченных предложений, которые не находятся в конце предложения, используются ИК-1, ИК-4 и ИК-6, но стилистические окраски различны. ИК-3 в основном используется в естественной, стеснительной устной речи, ИК-4 и ИК-6 в основном - в книжной речи. ИК-6 обычно для выражения волнения, веселого настроения и высокой эмоции [9, с. 44].

Проанализируем интонацию записи отрывка текста «Русские сувениры», исходя из изложенных выше принципов. Две версии читают русские и китайцы.

1. Вариант русских:

Русские сувениры (1)

Сегодня (6) /Эдвард и Антон (3) /пошли в магазин «Подарки» (1).
Эдвард хочет купить сувениры (6) на память о Москве (1).

В магазине он говорит (1):

—Девушка (2), /что вы мне посоветуете купить (2)? Я хочу купить (3) /русские сувениры (1).

—Вот очень интересная палехская шкатулка. (5)

—Да (1), красивая вещь(4). А что такое (2) «палехская» (2)?

—Палех (6)—/ это деревня (2), где живут художники (3), делающие эти шкатулки (1).

—Как (2)? Их делают только в Палехе (4)?

.....

Антон и Эдвард договорились в воскресенье (6)/поехать в Федоскино (1). Там, оказывается, есть и музей народного искусства (6), и школа, / где учатся будущие художники (1).

2. Вариант китайцев:

Русские сувениры (1)

Сегодня (1) /Эдвард и Антон (3) /пошли в магазин «Подарки» (1). Эдвард хочет купить сувениры (1) на память о Москве (1).

В магазине он говорит (1):

—Девушка (2), /что вы мне посоветуете купить (2)? Я хочу купить (3) /русские сувениры (1).

—Вот очень интересная палехская шкатулка (5).

—Да (1), красивая вещь (4). А что такое (2) «палехская» (2)?

—Палех (1)—/ это деревня (2), где живут художники (3), делающие эти шкатулки (1).

—Как (2)? Их делают только в Палехе (4)?

.....

Антон и Эдвард договорились в воскресенье (1)/поехать в Федоскино (1). Там, оказывается, есть и музей народного искусства (1), и школа, / где учатся будущие художники (1).

Интонационная транскрипция показала в целом, что особенностью записи двух версий обычно является то, что в заключительном предложении обычно используется тип ИК-1; в вопросительном тоне обычно используются ИК-2 и ИК-3; в части сравнительного анализа обычно используется ИК-4; а при выражении эмоций, восклицания, оценки восхищения обычно используются ИК-5 и ИК-6. Но для китайцев, даже если дали нам стандартный образец интонации, невозможно имитировать и читать точно так же, потому что для китайцев самая сложная часть - это ИК-5 и ИК-6, большинство из них читают ИК-5 и ИК-6 как ровный тон ИК-1.

В эксперименте участвовало 20 студентов начального уровня, 10 мальчиков и 10 девочек для проведения эксперимента по чтению. Однако мы обнаружили, что большинство из них воспринимают ИК-5 и ИК-6 как ровный тон ИК-1, конечно, это не так серьезно влияет на функции общения и выражения, но влияет на эмоциональные функции. Мы также заметили, что студентки читают более эмоционально, чем студенты -

мужчины. В частности, это проявляется в мелодии, темпе, тембре и интенсивности произношения. Но главные недостатки в том, что китайцы еще слабо используют соотношение мелодии, эмоции и силы звука.

Средства выражения эмоциональной интонации в русской речи китайцев, главным образом, передаются прежде всего с помощью таких компонентов интонации, как частота основного тона (мелодика) и тембр, их восприятие вполне ощутимо. Просодический тембр имеет преимущественно знаковый характер и используется в оформлении целых высказываний, особенно эмоционально-оценочного типа, но встречается и его локальное использование при эмфатическом ударе.

Акустический анализ позволяет четко уточнить эти моменты.

В итоге мы пришли к следующим выводам.

Многолетний педагогический опыт показывает, китайцы осваивают базовые принципы русской интонации, но эмоциональная функция вызывает немалые затруднения при ее передаче в русской речи китайцев. Причина заключается в том, что в школах и университетах Китая в учебниках общо излагается интонация, недостаточно примеров, говорящих о своеобразии русской интонации. В целом в Китае проблемам русской интонации не уделяется должного внимания. Поэтому чтобы лучше овладеть и корректно выразить в соответствии с речевой ситуацией эмоциональные интонации, китайцы должны овладеть системой базовых интонационных конструкций, тонкостями моделирования в разных жанрах речи, обогатить свой речевой потенциал в общении на русском языке.

СПИСОК ЛИТЕРАТУРЫ

1. В. И. Бородулин и др. Иллюстрированный энциклопедический словарь. - М.: Аутопан. 1998. –892 с.
2. Светозарова. Н. Д. Интонационная система русского языка. – Ленинград: Изд-во ЛГУ, 1982. –176 с.
3. Danes F. Sentence intonation form a functional point of view word. 1960. Vol. 16. № 1. P. 34–35.
4. Цеплитис Л. К. Анализ речевой интонации. Рига: Зинатне, 1974. 272 с.
5. Зиндер Л. Р. Общая фонетика. М.: Высшая школа, 1979. 312 с.
6. Николаева Т. М. Фразовая интонация славянских языков. – М.: Наука, 1977. 281 с.
7. Черемисина Н. В. Законы и правила русской интонации. учеб. Пособие. – 2-е изд., стер.– М. : Флинта : Наука, 2013. – 520 с.

8. Торсуева И. Г. Интонация и смысл высказывания. М.: Изд. 2-е, испр, 2009. 112 с.
9. Ван Сяньжун. Сравнительный анализ русско-китайской интонации и типология ошибок в русской интонации китайских студентов. – Харбин: Харбинское языковое изд-во, 1979. С. 44–49.

Юй Линь (Китай)

Народный университет Китая (г. Пекин)

Научный руководитель: Чэнь Сяохуэй, к. филол. н., старший преподаватель,
заместитель декана факультета русского языка

ОБРАЗ ЛУНЫ В КИТАЙСКОЙ ЛИНГВОКУЛЬТУРЕ

Со времен первобытного общества луна играла исключительную роль в жизни человека, который наделял ее особыми свойствами. Люди научились жить в соответствии с природными циклами. Китайская цивилизация насчитывает более чем пятитысячелетнюю историю. За это время было изобретено множество вещей, в том числе китайский традиционный календарь, который был составлен с учетом изменения луны. Он так и называется сейчас – «лунный календарь» – и по-прежнему играет важную роль в обычной жизни людей. Кроме того, один из самых важных праздников в Китае называется «Праздник середины осени», или «Праздник Луны», который берет начало в эпоху династии Тан (618-907 гг.). В этот день (на 15-й день 8-го месяца по лунному календарю) луна самая большая, круглая и яркая. В это время все члены семьи собираются вместе, любуются луной и угощают друг друга «лунными пряниками» – сладостями, похожими по форме на луну.

Образ луны находит свое яркое отражение в китайских мифологических, религиозных представлениях, философских трактатах, легендах, сказаниях, обрядах народа. Например, есть легенда (《嫦娥奔月》) «Chang e ben yue»/ «Чан Э возносится к луне», в ней рассказывается о жизни и любви красавицы Чан Э, которая после смерти оказалась на небесах. Мораль этой легенды заключается в том, что люди жаждут прекрасного воссоединения и счастливой жизни. Луна здесь связана с вечностью. Сказка (《猴子捞月》) «Hou zi lao yue»/ «Обезьяна вылавливает луну из реки» знакома многим детям. Обезьяны увидели в воде отражение луны и испугались. В сказке луна – это символ нереальной фантазии.

В философском трактате (《淮南子》) «Huai nan zi»/ «Хуайнань-цзы», составленном в эпоху Западной династии Хань (206 г. до н.э. – 24 г. н.э.), сказано, что в китайской культуре луна считается символом женщины и матери. Создательница человечества Нюй-ва является богиней луны. Она держит в руках луну, а её супруг – солнце.

Образ луны воплощается в китайском искусстве: поэзии, музыке, живописи, кино.

В течение нескольких тысяч лет луне посвящались многочисленные стихи и литературные произведения. В них авторы выражают свои чувства к этому ночному светилу и воспевают его.

В самом раннем китайском сборнике стихотворений (《诗经》) «Shi Jing»/ «Книга песен» есть произведения, в которых поэт сравнивает красивых женщин с лунной. Например, стихотворение о любви (《月出》) «Yue chu»/ «Восход луны», в котором герой, глядя на чистый лунный свет, мечтает о своей прекрасной возлюбленной. В этом стихотворении луна – символ целомудрия, чистоты, любви и красоты. Вот несколько строчек из стихотворения в переводе А. Штукина:

月出皎兮，佼人僚兮。Вышла мна небо луна и ярка, и светла... Эта красавица так хороша и мила!

月出照兮，佼人燎兮。Вышла луна, озарила кругом облака — Так и краса моей милой сверкает, ярка.

Знаменитый китайский поэт Ли Бо (современное произношение – Ли Бай) за свою жизнь написал около 300 стихотворений о луне [4]. Ли Бо – романтичный поэт. Он любит луну и считает ее своим хорошим другом. В его стихотворениях луна имеет разные характеристики в разное время и в разных местах. Иногда он сравнивает её с белой нефритовой тарелкой, иногда с зеркалом. Одно из его самых известных стихотворений – (《月下独酌》) «Yue xia du zhuo»/ «Под луной одиноко пью». Это стихотворение – монолог Ли Бая под луной, выражающий его внутреннее одиночество и нежелание быть одиноким. Луна является средством, через которое поэт выражает свои эмоции. А. Гитович когда-то перевел это стихотворение:

花间一壶酒， Среди цветов поставил я кувшин в тиши ночной,

独酌无相亲。 И одиноко пью вино, и друга нет со мной.

举杯邀明月， Но в собутельники луну позвал я в добрый час,

对影成三人。И тень свою я пригласил – и трое стало нас.

По наблюдению литературоведов, такие символические значения луны, как гармония, тишина, красота, любовь, тоска являются общими для китайской и других литератур [3]; а такие значения, как вечность, одиночество, тоска по родине, семье и возлюбленным, в большей степени типичны только для китайцев [5].

Также образ луны реализуется в текстах классических песен (в начале 20 века): (《彩云追月》) «Cai yun zhui yue»/ «Разноцветные облака гонятся за луной», здесь описывают весёлую и легкую жизнь у простых людей. В этой песне луна символизирует стремление людей к лучшей жизни. (《明月几时有》) «Ming yue ji shi you»/ «Когда светит яркая луна», здесь луна стала символом одиночества, холода. Вглядываясь в луну, автор вспоминают о родине, о своих родных и близких. Еще известная по всей территории Китая песня Дэн Лицзюнь (《月亮代表我的心》) «Yue liang dai biao wo de xin»/ «Луна представляет моё сердце» (знач.: «Луна скажет тебе всё, что в моём сердце»). Это песня, выражающая истинную любовь к близкому человеку.

Образ луны проявляется и в древнекитайской живописи. Луна многообразная и красочная. Художник наделил луну поэтической душой. Луна, нарисованная художником, похожа на зеркало, чистое и полупрозрачное, включающее прекрасные эмоции людей и символизирующее счастье и воссоединение. Например, придворные художники Тан Дай и Дин Гуанпэн из династии Цин написали картину (《中秋赏月》) «Zhong qiu shang yue»/ «Любоваться луной в день праздника Луны», чтобы изобразить грандиозный праздник Луны во дворце.

В современном кинематографе известен фильм Чжоу Синчи (《月光宝盒》) «Yue guang bao he»/ «Коробка лунного света с сокровищами». В нем рассказывается история любви Сунь У-куна. Эта волшебная коробка может повернуть время вспять. Сунь У-кун использовал ее, чтобы изменить время и спасти свою возлюбленную.

Образ луны встречается в пословицах, поговорках, фразеологизмах, сравнениях и других образных единицах. Пословицы и поговорки отражают образное переосмысление луны и разнообразных сторон человеческой жизни.

水中之月, 镜中之花 / shui zhong zhi yue, jing zhong zhi hua / луна в воде, цветы в зеркале (знач.: ирреальные вещи);

月明星稀 / yue ming xing xi / когда луна ярка, звёзды редки (знач.: в присутствии большого мудреца или мастера обычные люди не заметны);

平湖秋月 / ping hu qiu yue / осенняя луна над мирным озером осенью (знач.: один из 10 видов озера Сиху в Ханчжоу [1]);

众星捧月 / zhong xing peng yue / [как] звёзды вокруг луны (знач.: быть центром всеобщего внимания, являться кумиром публики);

吟风弄月 / yin feng nong yue / воспевать ветер и луну (знач.: об оторванном от жизни произведении).

В китайской языковой картине мира женщины описаны пословицами с компонентом «луна». Например, есть фразеологизмы 花容月貌 (hua rong yue mao / красивая как цветы, прекрасная как луна); 闭月羞花 (bi yue xiu hua / затмить луну и посрамить цветы), все они используются для оценки красавиц.

Любовь также описана пословицами с компонентом «луна», например: 花前月下 / hua qian yue xia / среди цветов и под луной (знач.: романтика любви, подходящее и комфортное место для свиданий) и 风花雪月 / feng hua xue yue / ветер, цветы, снег и луна (знач.: романтические объекты, часто используются в литературе, также красота природы четырех времен года).

У китайцев издавна особое отношение к луне. Она отличается умеренностью и мягкостью освещения, кажется, что на луне тихо и холодно [2]. Все эти представления как раз и соответствуют традиционным правилам в жизни китайцев – жить размеренно и спокойно.

В пределах рассматриваемого концепта существует некоторое количество символов. Во-первых, луна обычно символизирует женщину. Во-вторых, она всегда используется в романтических произведениях, особенно в стихотворениях, и всегда связана с любовью и женщиной. В-третьих, в китайском сознании лунный свет не имеет какого-либо отрицательного значения, всегда при лунном свете происходит что-то прекрасное и приятное. В-четвёртых, в китайском сознании луна ассоциируется с родиной, что отсутствует в русском сознании.

Таким образом, из вышеперечисленных примеров из разных областей искусства и языка мы видим, что концепт «луна» действительно значим в жизни китайского народа. Мы можем говорить о существова-

нии лингвокультурного концепта «луна». Концепт «луна», являющийся общекультурным, универсальным концептом, в то же время обладает ярко выраженной национально-культурной спецификой в китайской языковой картине мира.

СПИСОК ЛИТЕРАТУРЫ

1. Большой китайско-русский словарь [сайт]. // URL:<http://bkrs.info> (дата обращения: 08.01.2021)
2. Международное радио Китая [сайт]. // URL: <http://russian.cri.cn/mail/interview/398/20171023/42794.html> (дата обращения: 08.01.2021)
3. Сунь Цзявень, Хворова Л. Е. О некоторых аспектах семантики лунных китайской словесности и ее параллелях с русской классикой // Экология языка и речи: Материалы V Международной научной конференции. – 2016. – С. 129–133.
4. Энциклопедия Китая [сайт]. // URL: <https://www.abirus.ru/content/564/623/625/645/654/13835/13847.html> (дата обращения: 08.01.2021)
5. 吴晗. 李白和普希金作品中月亮形象的异同 // 华章. – 2014. – № 6. – 125.

Ян Хао (Китай),
Дуань Цзиньчжи (Китай)

Пермский государственный университет, г. Пермь

Научный руководитель: Бурдина Светлана Викторовна,
д. филол. н., профессор, зав. кафедрой

КОНЦЕПТ «ЧАЙ» В ПОЭЗИИ ДИНАСТИИ ТАН

Эпоха Тан (618 – 907) считается «золотым веком» китайской поэзии. Танское время характеризуется расширением как экономических, так и культурных контактов с разными странами, терпимостью к философским и религиозным взглядам населения, поощрением литературного творчества. Именно на этом этапе расцветает чайная культура.

Один из самых популярных в мире напитков, чай, давно стал частью культуры, участником различных национальных традиций. Чай

тесно связан с жизнью человека, обычай чаепития уже давно вошел в обиход многих народов мира.

Чай в литературе представлен не только как напиток, его образ выходит далеко за рамки культуры питания. В китайской литературе чаепитие часто проводится в мягкой и мирной природной обстановке. Писатели выражают свои чувства через изображение чая. Например, поэт династии Тан Лу Юй поэтично описал процесс соединения чайного порошка и кипящей воды, написав, что чайники похожи «на цветы финиковой пальмы, плавающие на поверхности озера», или на «молодую ряску в пруду, колышущуюся под дуновением ветра». Он также писал, что пена напоминает «белые облака, покрывалом накрывающие небо» [Лу Юй, эл.ресурс]. Поэт считал чай самым чистым и прекрасным созданием природы, отсюда его уверенность в том, что пьющие чай люди ощущают себя частью природы. Когда человек пьет чай, считал поэт, он чувствует, как будто его омывает легкий дождь и овеивает свежий ветер и весь мир становится необыкновенно ярким и чистым. А когда человек выпивает семь чашек чаю, он чувствует себя всемогущим, как волшебник.

Со времен династии Тан традиция чаепития распространилась по всей стране, особенно среди аристократов. Они всегда стремились самыми первыми получать высококачественный чай. Поэт Ли Инь династии Тан в стихотворении «Песня о чае для подношений императору» описывает, как крестьяне-чаеводы борются за каждую секунду, чтобы вовремя послать императору новый чай. Автор отмечает тот факт, что выращивание чая — непростое дело. Писатели много говорят и о трудностях жизни крестьян-чаеводов, работающих над приготовлением нового чая; таким образом они стремятся выразить императору своё неудовольствие.

В китайской литературе чаепитие часто проводится в спокойной и уединенной природе. Писатели выражают свое отношение к жизни именно через образ чая. Например, известный поэт династии Тан Бай Цзюйи пишет в стихотворение «После обеда»: 食罢一觉醒，起来两瓯茶。无忧无虑者，长短任天涯(посплю после обеда, встаю и выпью две чашки чая. Я человек без радости и гнева, время не имеет никакого значения). Автор описывает повседневную жизнь, указывает на свое комфортное и непринужденное настроение.

Писатели выражают горечь от непонимания их творчества миром, сравнивая чай с алкоголем. Поэт династии Тан Цзяо Ран пишет: «Пить чай с Чуши Лу девятого числа»: 俗人多泛酒，谁解助茶香(обычные лю-

ди пьют алкоголь, но кто понимает запах чая)? В стихе «Песня чаепития»: 此物清高世莫知, 世人饮酒徒自欺 чай показан как высшее начало мира, но не все люди это понимаю. Они пьют вино, чтобы обманывать себя. Лу Юй, китайский поэт и писатель периода династии Тан, создатель первого письменного трактата о чае «Чайный Канон», пишет: 饭囊酒翁纷纷是, 谁赏蒙山紫笋香 (пакет риса и бутылка вина повсюду, но кто наслаждается запахом чая, который растет на горах Мэньшань)?

Поэты встречаются за чаепитием друг с другом, а во время встречи пробуют чай и пишут стихи. Это, наверное, самый распространённый способ общения древних китайских писателей. Чай является также и символом дружбы поэтов.

Бай Цзюйи описывает каждую деталь чаепития с другом, а в конце стихотворения пишет: 不见杨巢牧, 谁人只此味 (без моего друга Ян Цаому, кто узнает этот вкус), чтобы выразить свою тоску по другу. Монах ЦиЦзи пишет: 且招庭院客, 试煮落花泉。地远劳相寄, 无来又隔年 (пригласил соседей в дом, заварили чай водой из источника. Мой друг, спасибо, что прислал мне чай. Мы уже целый год не виделись). Автор описывает сцену, в которой приглашает своего соседа на чай, указывая на то, что чай является популярным подарком.

Анализ концепта «чай» в поэзии династии Тан позволяет выделить несколько его особенностей:

1) Чаепитие часто проводится на природе, поэтому сам чай рассматривается как символ спокойствия.

2) Чай символизирует писателей, которых не могут понять обычные люди.

3) Чай как подарок используется для того, чтобы показать дружеское отношение. Чай является символом дружбы поэтов.

4) Описывая процесс посадки чая, автор выражает недовольство правящим классом.

СПИСОК ЛИТЕРАТУРЫ

1. Цянь Инь. Формирование и причины формирования изображений чая в литературе. Китайские культурологические исследования. 2019. №8. 122.
2. Чэн Джань. Песня собирания чая [Электронный ресурс]. Режим доступа: <https://eda.wikireading.ru/139904> ((дата обращения: 07.01.2021))

3. Чэн Цикунь. Двадцать одна лекция по чайной культуре. Шанхай. Шанхайское культурное издательство, 2010. 345с.
4. Цзяо Ран. Пить чай с Чуши Лу девятого числа [Электронный ресурс]. Режим доступа: https://www.gushiwen.org/GuShiWen_02f9d84f8e.aspx. (дата обращения: 21.01.2021)
5. Цай Ванифань. Концепт чая в китайской и русской литературах// Русский язык и культура в зеркале перевода. М.: Высшая школа перевода (факультет) московский государственный университет им. М.В. Ломоносова (Москва). 2019. с 464 – 470
6. Хашаева З.Н. Концепт «Чай» в русских и китайских пословицах и поговорках. // Научный альманах, 2016. С. 380 – 383.
7. Син Синьлею. Анализ влияния поэзии династии Тан на образ чая в японской литературе. Фуцзянь чай, 2018. №4. 365 –366с.
8. Лу Юй. Чайный канон / перевод Б. Армандас, [Электронный ресурс] Режим доступа: <http://cha55.ru/files/lu.pdf> (дата обращения: 28.01.2021)
9. Ван Лин. Китайское искусство чаепития (Переводчик: Л. Калашникова) М.: Издательство «Центрполиграф», 2011. 157с.
10. Бурдина С.В., Бурдин И.В. Художественный концепт «чай» в «Письмах русского путешественника» Н.М. Карамзина [Электронный ресурс] // Филологический аспект №11 (55) Ноябрь 2019. Режим доступа: <https://scipress.ru/philology/articles/khudozhestvennyj-kontsept-chaj-v-pismakh-russkogo-puteshestvennika-nm-karamzina.html> (дата обращения: 28.01.2021)

АКТУАЛЬНЫЕ ПРОБЛЕМЫ СОЦИАЛЬНО-ГУМАНИТАРНЫХ НАУК

Али-Ихсан Генч (Турция), Козлова Юлия Владиславовна (Россия)
Нижегородский государственный лингвистический университет им.
Н.А. Добролюбова, Нижний Новгород

Научный руководитель: Козлова Юлия Владиславовна,
к.психол.н., доцент, ст.научный сотрудник

МОЛОДЕЖЬ В СОЦИАЛЬНОМ ПРОСТРАНСТВЕ МЕГАПОЛИСА

В социологической науке мегаполисом считается город с населением более 1 млн человек, имеющий соответствующие территориальные, демографические, социальные и ментальные параметры, в котором возникают такие явления как «мегаполисная ментальность» и «мегаполисная идентичность» [1].

Современные исследователи определяют сознание жителя города-миллионника как архаическое [2],[1] и даже магическое [3]. Архаизм при этом понимается как формирование протестной, «изнаночной» эпатажной субкультуры на основе традиционной, которая обращена к «большому враждебному социуму» с так называемой «арены» городских пространств и соцсетей, как это было на арене античного города. В таких реалиях происходит становление личности, переход от юношества и родительской семьи, родительских ожиданий в состояние самоидентичности. Это крайне важное качество, благодаря которому осуществляется жизненный выбор молодого человека, внутренняя ответственность проживания самости, социальное взросление.

Мегаполисная идентичность проявляется в гендерных, этнических и поколенческих аспектах, определяет трудовую миграцию, приоритеты в области обучения, семьи и карьеры у жителей города. И подчас, благодаря атмосфере мегаполиса, у молодых жителей больших городов идентичность носит космополитичный характер. Это связано с тем, что несмотря на богатый этнический состав, локальные признаки в городской среде нивелируются, а социально-территориальные, те, что для являются общими для миллионников по всему миру, наоборот - усиливаются. Это прежде всего – следствие функционирования единой системы управления и контроля, а также глобальной сети информационно-

финансовых потоков. Молодежь, как наиболее адаптивная социальная группа, ориентируется на эти процессы наиболее активно. Но при этом определенные тревожные тенденции выражают такие локальные группы внутри этой общности, как: социально-инертная NEET-молодежь; «обитатели внутреннего города» (малообеспеченные представители творческих профессий, студенты и интеллигенция) и маргиналы [4]. На маргинальных группах следует остановиться подробнее, поскольку рост их количества свидетельствует о экономической и социально-культурной дезинтеграции, утрате связи с первичной средой (например, родительской семьей или сообществом малой родины) при неспособности интеграции в динамичную субкультуру мегаполиса. В определенном смысле социально-неблагополучные молодые люди отказываются от конкуренции, от социального самоопределения и взросления, живут между социальными мирами, лишь имитируя ценности общностей, к которым они не принадлежат.

Таким образом, достижение «мегаполисной идентичности» как один из поколенческих векторов молодежи будет иметь ряд отличий от локальной идентичности (провинциальные города и села). Ритм жизни, противопоставление единичного, уникального усредненному универсальному, эмоциональная открытость в противовес сложным схемам компенсации сопереживания и личных контактов – все это приводит для жителя мегаполиса к притуплению восприимчивости, стиранию остроты проживания, снижению роли личной свободы как ценности [5].

Большой город, по крайней мере, в допандемийный период, наиболее привлекателен для молодого поколения как эпицентр культурной и экономической жизни, в котором больше возможностей, более привлекательные условия жизни, в том числе трудовой, однако происходит нередко это «в обмен» на утрату культурной преемственности, кризис идентичности вплоть до люмпенизации.

В этой связи социально-коммуникативное пространство города должно быть организовано таким образом, чтобы обеспечивать максимальную включенность молодежных сообществ.

Выделяют признаки, способствующие этой включенности [6]:

- многообразие городских сообществ, в котором представлены разнообразные интересы и в разных форматах, с учетом возможностей и особенностей молодого поколения;
- наличие городских площадок, которые способствовали бы созданию и поддержанию новых социальных связей.

Препятствуют включенности все те причины, по которым не могут создаваться и функционировать городские сообщества; невозможность осуществления на практике гражданских инициатив, отсутствие взаи-

модействия с муниципальной властью [там же]. Имеет значение так же и материальное, ландшафтно-географическое пространство города, создающее устойчивый «текст», внутри которого происходят городские коммуникации. Помимо технической функциональности, городским локациям необходима социальная функциональность, то есть динамичность, открытость, адресный характер.

Позитивное восприятие образа города – комплексный показатель включенности молодежи в информационное пространство города и это восприятие должно быть действенным, активным, включающим помимо знаний еще и позитивный внутренний имидж города, восприятие его среды как комфортной, безопасной, осознание своей роли в его истории, настоящем и будущем, активное взаимодействие с городскими властями, службами, территориальными сообществами.

Естественно, эти показатели не всегда могут быть реализованы равномерно, но к этому нужно стремиться, особенно в нынешней ситуации, когда пространство города становится узловым центром глобальных и трендовых проекций. Так, если физический уровень, подразумевающий места работы и учебы молодежи, рекреационные, развлекательные, досуговые центры, места реализации волонтерских и гражданских инициатив – более доступен, открыт для совершенствования и тут требуется лишь встречная инициатива муниципалитета и молодежных представительств, то информационный уровень находится на пересечении потоков, которые создают региональные и федеральные СМИ, с учетом экономически и идеологически обусловленных сетевых коммуникаций.

Другой задачей является обогащение социальных пространств за пределами городского центра, в котором, в основном и сосредоточены учебные заведения, культурные и бизнес-центры. Окраины также имеют свой ландшафт, свою инфраструктуру и они должны постепенно становиться той самой здоровой средой, в которой происходит первичная социализация детей и подростков, молодежи, а затем и молодых семей. Причем не всегда под неблагополучными понимаются морально и физически устаревшие кварталы, спланированные еще в 50-80гг XXвека.

Современные жилые комплексы «из стекла и бетона» также не просто и не сразу становятся полноценной частью мегаполиса как социального макропроекта. Помимо обеспечения базовых запросов жителей они должны способствовать «размыканию узкого социального круга» и интеграции одиночек, включая в свою инфраструктуру привлекательные информационные площадки, реальные и виртуальные. Актуальная концепция «умного города» подразумевает применение цифровых возмож-

ностей для обогащения городской среды, тем более что этот уровень взаимодействия максимально доступен и понятен молодому поколению.

Подводя итог, необходимо сказать, что социальное пространство каждого большого города уникально, является слепком его истории, итогом промышленного и культурного пути, и в то же время у мегаполисов всего мира общие возможности и опасности. Интеграцию молодежи в городскую социум можно считать одновременно объектом социального творчества и долгосрочных инвестиций, это направление требует научных и практических исследований, большой совместной работы местной и федеральной власти.

СПИСОК ЛИТЕРАТУРЫ

1. Власова Е.В. Мегаполис как семантико-символическая культура: автореф. дис. ... канд. филос. наук. М., 2013. С. 199.
2. Т. В. Каракова, В. М. Мельникова Средовые проблемы мегаполиса в контексте эволюции средового сознания горожан// Известия Самарского научного центра Российской академии наук. Социальные, гуманитарные, медико-биологические науки, т. 20, №3, 2018. – С. 48-53.
3. Магизм в урбанистической культуре современной России: автореферат дис. ... кандидата философских наук. - Ставрополь, 2008. - 22 С.
4. Силласте Г. Г. Национальная идентичность и космополитизм в большом городе// Гуманитарные науки. – 2013. - №4. – С. 36-40.
5. Панов Е.В. Локальная идентичность мегаполиса и провинции// Научный вестник Воронежского государственного архитектурно-строительного университета. – 2013. - №1.- С.79-84.
6. Включенность горожан в социальное пространство современного города: на примере Нижнего Новгорода: автореферат дис. ... кандидата социологических наук: 22.00.04 // Чернявская Ольга Сергеевна; [Место защиты: Нижегород. гос. ун-т им. Н.И. Лобачевского]. - Нижний Новгород, 2013. – 30 С.

Алхалди Ахмед М.А. (Палестина),
Кошелева Елена Юрьевна (Россия)

Томский государственный университет

Научный руководитель: Кошелева Елена Юрьевна,
к.и.н., доцент

СОЦИОКУЛЬТУРНАЯ АДАПТАЦИЯ АРАБСКИХ СТУДЕНТОВ В ТОМСКИХ ВУЗАХ

Работа осуществлена в рамках проекта РФФИ № 18-49-700003 р_а

В данной статье представлены результаты анкетирования арабских студентов томских вузов, проведенного в 2018-2019 годах. В работе анализируются и описываются траектории социальной и культурной адаптации образовательных мигрантов в городе Томск. Исследование позволяет увидеть город глазами арабских образовательных мигрантов: популярные локации для прогулок, точки безопасности, пищевые предпочтения, восприятие российских праздников и т.д. Оценивается уровень адаптации данной категории обучающихся томских вузов к образовательному и городскому пространству.

This article provides the survey results of Arab students adaptation in Tomsk and Tomsk universities conducted in 2018-2019. The research analyzes and describes the trajectories of social and cultural adaptation of these educational migrants in Tomsk. The study allows you to see the city through the eyes of Arab educational migrants: popular walking locations, safety points, food preferences, perception of Russian holidays, etc. The level of students' adaptation to the educational and urban space of Tomsk is evaluated.

Обучение иностранных студентов в вузах Российской Федерации является одним из важных аспектов интернационализации отечественного образования. Сегодня Россия входит в состав шести самых популярных стран – поставщиков образовательных услуг на международном рынке [1, С.431]. Основными поставщиками иностранных студентов для системы высшего образования страны являются страны Азии. В последние годы среди иностранных студентов все чаще стали появляться представители стран Ближнего Востока и Северной Африки. Это связано с различными факторами, в частности, повышением позиций российских университетов в мировых рейтингах, давними экономическими связями между РФ и странами данных регионов, невысокой стоимостью обучения, возможностью получения бесплатного образования в РФ че-

рез систему квот, престижностью российского образования в этих регионах и др.

Сибирь долгое время была закрыта для иностранцев, международное образование стало активно развиваться здесь лишь с конца 1990-х годов. Томск является одним из академических центров Западной Сибири, в котором функционирует шесть государственных вузов. Все они занимаются набором иностранцев.

В данной статье представлены результаты исследования, посвященного формам социокультурной адаптации арабских иностранных студентов, обучающихся в университетах г.Томска.

Основным методом исследования стал анкетный опрос. Анкетирование было проведено среди студентов из восьми стран Ближнего Востока, которые обучались в Национальных исследовательских Томском государственном университете и Томском политехническом университете в 2018-2019 гг. Респонденты ответили на 42 вопроса, из них 32 открытых и 10 закрытых вопросов о различных видах деятельности за пределами академической жизни, способах проведения досуга, хобби и способах взаимодействия с окружающим миром. Анкетирование проводилось в письменной форме. Вопросы были представлены на русском и арабском языках. Студенты могли отвечать на вопросы на любом из данных языков.

Всего в исследовании приняло участие 35 студентов. Возраст большинства участников опроса составил 19-23 года, из них 91.5% - мужчины, 8.5% - женщины. Подробная характеристика респондентов представлена в таблице 1.

Таблица 1

Характеристика участников анкетирования

Количество студентов				
35 человек				
Возраст студентов				
17 – 20	21 – 23	24 – 26	27 – 30	31 и больше
31 %	37%	20%	3%	9%
пол				
женщины	3			
мужчины	32			
Университеты				
ТГУ	19 человек			
ТПУ	16 человек			
Уровень подготовки студентов				
довузовский	бакалавриат		магистратура и ас-	

				пирантура			
12 человек		18 человек		4 человека			
Страны							
Египет	Палестина	Сирия	Марокко	Саудовская Аравия	Йемен	Судан	Курдистан - Ирак
22 чел.	4 чел.	4 чел.	1 чел.	1 чел.	1 чел.	1 чел.	1 чел.

Отметим, что большинство участников анкетирования являются мужчинами. Наше анкетирование отражает диспропорцию представителей Ближнего Востока и Магриба в томских университетах в целом.

Анализ социокультурной адаптации в анкетировании был сфокусирован на нескольких факторах – удовлетворение базовых потребностей, социокультурные навыки, способы времяпровождения во внеучебное время.

Город глазами арабских студентов

Город Томск арабские студенты находят интересным и уютным. Респонденты отметили, что это маленький, тихий и студенческий город. К негативным характеристикам города студенты отнесли географическое местоположение (значительная удаленность от столицы) и климат (резко континентальный, небольшое количество солнечных дней), а также недостаточно развитую индустрию развлечений. Любимыми местами отдыха большинство респондентов назвали три локации: Лагерный сад, Ново-соборную площадь и набережную реки Томи.

Проведение свободного времени

Свободного времени у студентов мало, значительное число респондентов отметили, что у них вообще нет свободного времени. Из самых предпочтительных способов проведения времени вне учебы были упомянуты занятия спортом и серфинг в интернете, а также прогулки по городу. Около 70 % респондентов отметили, что по выходным они предпочитают ходить в клубы и бары с друзьями.

Участие в местных и национальных праздниках

Благодаря преподавателям и одногруппникам своего университета студенты познакомились с местными праздниками, которые отмечаются в России, такими как масленица, женский день, день Победы и т.д. Самым любимым российским праздником для опрошенных арабских студентов оказался день Победы, все респонденты отметили, что им нравится этот праздник больше, чем все остальные.

Исследование показало, что 80% студентов не отмечают свои национальные праздники в Томске. В основном это происходит из-за отсутствия представителей своей страны, разнообразия национально-

стей и национальных праздников в городе, а также отсутствия времени для подготовки и проведения празднования. Еще одним объяснением отсутствия традиции празднования национальных праздников арабскими студентами является наложение праздничных дней и учебного расписания. Особенно это касается месяца Рамадан, священного для мусульман. В это время большинство студентов постятся днем, чаще посещают мечети, а также соблюдают другие религиозные правила и предписания. Как правило, этот месяц (который отмечается по лунному календарю, и поэтому его даты смещаются каждый год) приходится на май – июнь и совпадает со временем экзаменационной сессии в вузах России, поэтому студенты испытывают двойной стресс в это время, что иногда негативно отражается на их психологическом и физическом здоровье.

Питание

Опрос показал, что вопросы питания являются для многих респондентов актуальными и не всегда решенными в Томске удовлетворительно. Так, например, многие из привычных продуктов, которые студенты привыкли потреблять ежедневно у себя на родине, отсутствуют на прилавках томских магазинов. Большинство блюд в университетских столовых и других пунктах городского общепита непривычны для респондентов, однако часть студентов вынуждена питаться в данных местах, так как не умеют или не успевают готовить.

В среднем, траты на питание арабских студентов в 2018-2019 гг. составили около 2700 рублей в неделю.

Половина опрошенных готовят сами и часто это национальные блюда, а другая половина ходит в кафе и рестораны. Предпочтение отдается больше всего таким заведениям, как KFC, Döner Master, Ош и Шашлыков. Эти места популярны из-за схожести ассортимента блюд с теми, что привычны в своих странах, а также потому, что продукты, из которых готовятся блюда в этих местах, относительно знакомы студентам.

Также важным для арабских студентов является наличие халяльных блюд, которые можно заказать в одном из вышеназванных кафе – кафе Ош, владельцы которого являются выходцами из Средней Азии [2, С.47] и готовят пищу по правилам, приемлемым для верующих мусульман. Результаты анкетирования показывают, что арабские студенты далеки от русской кухни, и лишь немногим из них нравятся блины, гречка, борщ и пельмени.

Транспорт

Для перемещения по городу 91% участников использует общественный транспорт, в том числе такси. Особенно популярно у респон-

дентов Яндекс такси, так как здесь можно ввести все данные через программу и избежать общения с диспетчером и водителем на русском языке. Почти половина опрошенных отметили, что испытывали трудности в использовании общественного транспорта, особенно в тот период, когда плохо знали русский язык.

Здоровье

В случае болезни около 80% студентов отметили, что обращаются в поликлинику, а остальные лечатся самостоятельно, покупая в аптеке лекарства. Только 67% участников анкетирования имеют медицинскую страховку.

Безопасность

Ответы участников четко разделились на три части в вопросе о том, где они чувствуют себя в безопасности.

- Большинство чувствуют себя в безопасности везде (около 60%).
- 25% чувствуют себя в безопасности в общежитии.
- 15% чувствуют себя в безопасности в общественных местах и центре города.

Социальные связи

Почти у всех опрошенных есть друзья, в среднем 4-5 друзей у каждого. Отвечая на вопрос о трех самых близких друзьях, студенты отметили следующее: 47% ответили, что это друзья из родной страны, 22% – что это друзья из арабских стран, 24% имеют друзей из других стран, и лишь 7% отметили, что у них есть друзья из России.

Духовная жизнь

Что касается удовлетворения религиозных потребностей, опрос показывает, что 56% респондентов ходят в мечеть каждую пятницу, 75% из них ходят в Красную мечеть – одну из двух действующих мечетей Томска.

Таким образом, проведенное исследование позволило выявить ряд факторов, способствующих социокультурной адаптации арабских иностранных студентов томских вузов. К ним относится не только удовлетворение базовых потребностей в безопасности, питании и спорте, но и возможности удовлетворять свои потребности в общении, творчестве и духовном развитии. Исследование также показало, что передача накопленного опыта (как совокупности знаний о среде города и университетов) от одних студентов, обучающихся в Томске длительное время другим, которые недавно приехали на учебу в город, является важным фактором в ускорении процесса социокультурной адаптации.

СПИСОК ЛИТЕРАТУРЫ

1. Шилова Е.С. Место России на мировом рынке услуг высшего образования // Актуальные проблемы развития экономики и управления. Сборник научных трудов. Под ред. А.Я. Барина. 2018. Калининград: Изд-во Балтийского федерального университета. С.429-436.
2. Брызгина Д.Е., Джанызакова С.Д., Нам И.В., Садырин А.А., Сметанин Ф.А. Трудовые мигранты из Центральной Азии в сибирском городе: инфраструктура, занятость, повседневность, досуг // Демографическое обозрение. 2019. Т. 6, № 4. С. 31-52. URL: https://demreview.hse.ru/issue/view/841/DemRev_6_4_2019.

Аль Зеяди Таер Курди Мугри (Ирак)

Волгоградский государственный технический университет,
г. Волгоград

ЖИЗНЬ В ПЕРИОД COVID-19: ИЗМЕНЕНИЕ ПРИОРИТЕТОВ И ЦЕННОСТЕЙ

Жизнь изменчива и скоротечна, она подобна реке, которая «борется» за свое существование, преодолевая сотни километров от истоков до воссоединения с «большой водой».

В жизни человека изменения в образе жизни являются естественными процессами, которые являются неизбежными. Таким процессом в 21 веке, повлекшим за собой изменения образа жизни и переосмысление ценностей во всем мире, стал - Covid-19.

Covid-19 – эпидемия, которая сумела изменить течение жизни всего человечества и смогла сделать невозможное, повернуть реки вспять. В этом случае главным вопросом является лишь один: Жизнь изменится навсегда или нет? Конечно, в данном случае все зависит от идеологии, адаптации стран, их законов и связей Глобального единства перед лицом глобальной угрозы.

При более внимательном рассмотрении текущих условий возникают различные мнения, относительно того, как изменится общество, а вместе с ним и образ жизни человечества, например, по мнению Генри Киссинджера [1], глобальная пандемия навсегда изменит систему мира. Генри Киссинджер говорит о том, что коллективный разум придет к тому, что мир меняется независимо от эпидемий. Таким образом, по-

скольку мы сейчас находимся на пике своего развития, именно это то, что заставляет нас возвратиться к прошлому в котором, неоднократно человечество находилось на пике своего совершенства (для определенного периода времени) и мы снова возвращаемся в прошлое, мы видим, что в мире происходят радикальные изменения, но в них полно односторонних действий, популизма и неравенства, проистекающих из экономической глобализации и даже кризиса беженцев и вынужденной миграции, все это уже было, но раньше и проявлялось в несколько иных формах. Итак, пандемия коронавируса изменила мир, и здесь нет сомнений и в том, что с каждым днем глобальные проблемы усугубляются, а те что были незначительными обострились, и их исход нам неизвестен. Таким образом, старые проблемы порождают новые проблемы, а эти, в свою очередь, порождают еще более глобальные проблем, которые несоизмеримы с глобальными проблемами прошлого; в свою очередь, их можно рассматривать как уроки прошлого для их решения и с учетом предыдущих глобальных проблем для продвижения новой глобальной реальности в жизни, обществе и в мире [1].

Исходя из вышесказанного, мы сможем увидеть конец глобализации. Мы возвратимся к истокам, а именно: к изоляции стран друг от друга или определенной группы (рас, национальности) людей, что приведет нас к возвращению к «первобытному построению» общества [1].

На протяжении всей истории люди пережили множество эпидемий, и это должно напоминать нам о важности взаимосвязанности на микроуровне индивидуальной жизни и на макроуровне глобальной системы. Под тентом международного публичного права мы будем постоянно сталкиваться с вызовами, объединять усилия и активизировать нормы международных конвенций, чтобы снова подняться и вместе принять этот вызов в этом меняющемся мире.

Итак, один из наиболее важных способов или факторов, при которых мир меняется в тени пандемии коронавируса, заключается в его воздействии на все аспекты жизни человечества, которые включают аспекты жизни каждого человека в обществе, включая то, как мы работаем, живем и учимся, таким образом приводя нас от макроэкономики к семье. От крупных стран до малых, от глобальной экономической политики до небольших политик и до самых маленьких частных компаний - система, которая меняет иерархию и входит в простейшие частицы, что заставляет лидеров государств глобально мыслить относительно доходов и социальной защитой населения, в том числе и об индивидуальных правах человека, которые как никогда приобретают новое содержание, что приводит к изменению ценностей.

Таким образом, на первом месте во всем мире впервые после тотальной глобализации стал вопрос не просто о здоровье человека, а о сохранении его популяции. Человек в первые столкнулся с тем, что его могут «внести» в Красную книгу, еще буквально недавно об этом не было и речи, но в сегодняшних реалиях мир кардинально изменился и не тот что прежде.

На втором месте вопрос о социальной защите, и каждое государство реализовало различные способ этой защиты или ее отсутствия, что в очередной раз продемонстрировало, кто готов к глобальным изменениям, а кто нет. В данном случае пандемия смогла показать каждому гражданину того или иного государства, насколько он защищен и насколько оправданы те налоги, которые существуют в государстве, так как государство — это институт, который преимущественно существует благодаря налогоплательщикам.

На третьем месте стоит вопрос экономики как важной составляющей развития государства и государственности, а также является важной составляющей социальной защиты.

Экономические кризисы, сколько их помнит человечество, но этот может оказаться самым глобальным, который может привести к еще большему расхождению между богатыми и бедными государствами. Богатые страны станут еще богаче, а бедные еще беднее, что у последних заберет всякую надежду на «развитие». В свою очередь если действительно так и будет, как изложено выше, то нас ожидает новая эпоха миграции, которая будет глобальных масштабов.

Значительное влияние будет оказано не только на экономику, но и на политику, общество, культуру, образование, здравоохранение, безопасность, науку и технологии, путешествия и образ жизни.

Таким образом, эпидемия показала нам не просто важность безопасности человека, но и поставила вопрос о взаимозависимости людей. Здесь нормативный консенсус приводит нас к тому, что всем людям необходимо жить вместе.

Главным и самым значимым является, во-первых, стратегия реагирования на эпидемию, а во-вторых, четкий взгляд на то, чтобы пересмотреть все системы, инструкции и законы, которые рисуют и связывают детали того, что мы упоминали ранее в области образования, здравоохранения, путешествий. Именно во всем вышесказанном и заключается влияние пандемии на социальную жизнь и переосмысление ценностей, которые необходимы для преодоления возникших трудностей и последствий.

Конечно, из нашей позиции, в которой мы живем сейчас, как студенты, мы будем продолжать учиться после пандемии коронавируса,

которая повлияла на жизнь людей и научила нас жить исключительно сегодняшним днем потому что завтра может не наступить, а запланированная поездка может не состояться. Мы не можем свободно путешествовать и не можем посещать свое любимое кафе, как раньше, что существенно повлияло на многих, особенно наотрасли, связанные с туристическим бизнесом (рестораны, авиакомпании, отели) [2].

Это все привело к тому, что мы чаще стали сидеть дома и все реже бывать на улице. А наша активность в виртуальном сообществе достигла своего пика, хотя оно было хорошо развито и до пандемии, но это эпидемия сделала его более мощным и незаменимым. Именно социальная дистанция, которая необходима для борьбы с Covid-19 привела к большему общению через Интернет. Через Интернет происходит не только общение, а также учеба, работа, фактически вся общественная жизнь у нас проходит онлайн.

Несмотря на все удобства жизни онлайн, многим она не доставляет удовольствия, так как многие люди предпочитают офисную среду, в которой они могут взаимодействовать с коллегами, и это может быть полезным в определенной области или учебе, где необходимо личное присутствие

Прежде всего вынужденное постоянное нахождение в закрытом пространстве большого промежутка времени несет в себе негативные последствия, со стороны психологического здоровья, многие люди не справляются (об этом говорит статистика, в которой за период эпидемии количество домашнего насилия увеличилось, кроме этого и количество разводов также [3]). Психосоциальные проблемы, возникшие в результате психологического стресса, связанного с эпидемией: возможно ли их всем преодолеть? Скорее всего, с этим справятся не все.

Такие критерии, как принятие в социальной среде масок, общение и социальное десантирование, также предполагают стресс. Все это влияет на здоровье населения в сочетании с биологическими факторами [4].

Все эти обстоятельства определяют деятельность правительства во время эпидемии. Эпидемия усугубила эти факторы. Сравнив реакцию разных стран с эпидемией, стоит отметить, почему одни страны превосходят другие в борьбе с эпидемией как кризисом, и есть все основания полагать, что эти тенденции будут реализованы. Дело не в природе системы. Некоторые демократии показали хорошие результаты, другие – нет. Главными факторами, способствовавшими успешному реагированию на пандемию, были возможности правительства, социальное доверие и реальное лидерство.

Социальная жизнь каждого человека кардинально изменилась и привела к определённым негативным последствиям. Конечно, многие

люди готовы принять радикальные меры своего правительства, но только в том случае, если это будет оправдано. И это, в свою очередь, должно реализовать социальную защиту граждан.

Таким образом, мы можем сделать вывод, что эпидемия Covid-19 полностью перевернула представление людей о ценностях и приоритетах, она сделала уязвимыми всех от обычного человека до самого влиятельного государства. Благодаря эпидемии граждане смогли понять: государство их может защитить или нет, бросит их на произвол судьбы или предоставит все социальные блага. Государства в свою очередь смогли понять, готовы ли они к серьёзным переменам, насколько быстро они могут отреагировать на непредвиденные ситуации и понять, есть ли социальное доверие и реальное лидерство в государстве. Пандемия сделала всех уязвимыми. И только преодоление ее общими усилиями может привести к положительному результату, но на это требуется время, силы и самое главное: умение договариваться и работать в одном направлении для преодоления трудностей и последствий, которые ожидаемы после завершения борьбы с Covid-19

СПИСОК ЛИТЕРАТУРЫ

1. Генри Киссинджер, Пандемия коронавируса навсегда изменит глобальную систему [Электронный ресурс]. – режим доступа: [http:// Will-Coron-End-global-we-know-it](http://Will-Coron-End-global-we-know-it) (дата обращения 27.03.2020)
2. [https://www.thelancet.com/journals/lancet/article/PIIS0140-6736\(20\)30360-3/fulltext](https://www.thelancet.com/journals/lancet/article/PIIS0140-6736(20)30360-3/fulltext)
3. <https://www.kommersant.ru/doc/4315150>
4. [https://www.thelancet.com/journals/lancet/article/PIIS0140-6736\(20\)30360-3/fulltext](https://www.thelancet.com/journals/lancet/article/PIIS0140-6736(20)30360-3/fulltext)

Аль-Мамори Ясир Худейр Обид (Ирак)

Алтайский государственный университет, г.Барнаул

Научный руководитель: Крейдун Юрий Александрович,
доктор искусствоведения, к.ф-м.н., профессор

СОВРЕМЕННАЯ ANTIУТОПИЯ В YA-BILDUNGSROMAN

Введение

YA-Bildungsroman - литературный жанр, в котором основное внимание уделяется психологическому и моральному росту главного героя от юности до взрослой жизни, Википедия

Литература-антиутопия интересна молодым читателям, потому что она пробуждает энтузиазм по поводу революции и перемен. В этом жанре создаются жалкие воображаемые общества, которые стимулируют в сознании молодых людей стремление к социальным изменениям. Кинематограф является естественным продолжением литературных жанров, но медийные средства отличаются от печатных динамичным - движущимся изображением. В докладе рассмотрен фильм «Дивергент», адаптированный на основе литературного текста. Наше внимание сосредоточено на человеческой идентичности и построении индивидуальности на личном и социальном уровне путем разрушения и преобразования прежней идентичности в новую идентичность, представленную переходом подростка во взрослую жизнь.

В докладе обсуждаются три вещи: первая - это антиутопия, вторая - это bildungsroman, и, наконец, закономерности, свойственные молодежи.

Рамки исследования

Работа разделена на три главы: 1) рассматривается антиутопическая литература конца двадцатого века (здесь обсуждаются имеющиеся определения); 2) сравнивается литература-антиутопия и литература bildungsroman, выявляются их сходства и различия; 3) рассматривается молодежная литература, ее характеристики и историческое развитие.

Антиутопическая мысль

«YA»(YoungAdult)- это относительно новый тип литературы-антиутопии, ориентированный на молодежь, который появился во второй половине двадцатого века. В связи с этим рассмотрим современные определения антиутопии и утопии.

Lyman Tower Sargent отвергает традиционные взгляды, в которых утопия просто рассматривается как хорошее место, а антиутопия как плохое место.

Вместо этого были предложены альтернативные определения жанров, использующих феномен «утопизм». Утопизм описывается как социальные сновидения - мечты, связанные с тем, каким образом группы людей организуют свою жизнь и которые часто предусматривают утилитарные стремления к счастью наибольшего числа людей. Аналогичным образом, Рут Левитас определяет essential элемент в утопии, чтобы быть желанием – стремление к лучшему способу бытия. Однако претензия продолжается аргументом о том, что такие желания приводят к реальным попыткам удовлетворить потребности в реальности, а не в фантазии. [1] В фрейдистской психологии это можно объяснить принципом pleasure, который является движущей силой в поиске удовольствия и избегании боли для удовлетворения основных биологических и психологических потребностей. Сарджент признает это понятие, но подчеркивает, что люди, как правило, мечтают, даже когда их потребности удовлетворены. Поэтому в своей сути утопизм можно рассматривать как следствие врожденной склонности к фантазиям. Причем, эта склонность проявляется у человека как во время бодрствования, так и во сне.

Некоторые авторы, такие как Фредрик Джеймсон и уже названный Сарджент, также сделали четкое различие между антиутопией и антиутопией; термины, которые часто рассматриваются в качестве заменителей. Сарджент оставляет последнее за произведениями, написанными как критика против эвтопий или утопизма в целом. Джеймсон делает то же самое, но, кроме того, он делает политическое заявление, утверждая, что антиутопизм доминирует в конце двадцатого века. [2] Это, безусловно, следствие ужасов, которые видели люди во время мировых войн. Как результат, сформировался тезис, что утопизм обязательно приводит к тоталитаризму и насилию. Однако, похожие идеи появились еще до начала XX века. Знаменитое утверждение Ницше «нет бога, нет смысла, есть только сила» подразумевает, что каждая идеология рано или поздно перерастет в какую-то форму тоталитарной диктатуры.

Одной из ключевых характеристик каждой антиутопии является ориентир на то, что описание будущих обществ отражает тревоги ее читателей. Так, негативные аспекты антиутопического мира часто раскрываются через главного героя. Эта концентрация антиутопического «канона» на главного героя предлагает потенциальную альтернативную дефиницию жанра. Утопии – это борьба за совершенство, антиутопии – это чаще всего борьба за выживание. Это можно рассматривать, с точки

зрения Дарвина, как выживание наиболее приспособленных. Например, в *Divergent* [3], молодые люди, которые не в состоянии выбрать одну из пяти фракций, представленных в книге изгнаны в руины Чикаго. Статья "фракционной" рассматривается как судьба гораздо хуже, чем смерть, потому что такие люди не имеют цели в их жизни. Аналогичным образом, *Giver* изображает общество, которое будет "отпускать" тех, кто не вписывается в строгие поведенческие модели культуры. Конечно, "отпустить кого-то" является эвфемизмом для исполнения. Таким образом, мотивы индивидуальной борьбы, а не групповой борьбы, становится главным сюжетной линией многих антиутопических текстов. В таком контексте многочисленные антиутопии могут быть определены как форма *bildungsroman*.

Антиутопический *bildungsroman*

Bildungsroman, известный как "роман формирования" возник в период классовой борьбы в девятнадцатом веке. Это время, которое стало свидетелем научно-технического прогресса, технологического энтузиазма, также породило корпус антиутопической литературы. Таким образом, оба вышеназванных жанра были реакцией на растущее недовольство цивилизацией.

Хирш определяет *bildungsroman* как роман, который имеет дело с самоформированием главного героя через "прогрессивное разочарование социальной реальностью". Автор разворачивает свою модель романа через ряд структурных категорий. Сначала формируется представление о том, что должно быть присуще основным чертам характера. Хирш обсуждает напряженность между человеком и обществом. *Bildungsroman*, по словам Хирша, "поддерживает своеобразный баланс между социальным и личным и исследует их взаимодействие." [4] Такая связь также имеет важное значение для *Divergent* и *Giver*, потому что герои этих книг неоднократно реагируют на их социальной среде.

Джером Бакли дает еще одно описание традиционных *bildungsroman*. По словам Бакли, главный герой часто является ребенком с большим потенциалом, который растет в сельской местности. Из-за места проживания, семьи, отца главный герой испытывает интеллектуальную ограниченность. Он не получает хорошего школьного образования и поэтому ищет дополнительные знания в книгах. Постепенно молодому человеку становится известно о «большом» мире, и в раннем возрасте он уходит из дома для нового опыта. Целью стремления становится город. Но здесь главный герой теряет свои наивные идеалы и продолжает свое интеллектуальное развитие. Опыт любовных отношений и поиск профессии подчеркивает переход от ребенка к взрослому. "К тому времени, когда он *decided*, после болезненных душевных

поисков ING, своего рода жилье в современном мире он может честно признать, он оставил свой подростковый возраст позади и вступил в зрелость." [5] Интересно, что многие из этих характеристик можно также найти в Divergent (Фильм и роман) Конкретные примеры и их подробный анализ будут приведены ниже.

«Молодой взрослый» в литературе

Понятие YA "молодой взрослый" является изобретением двадцатого века. Поэтому фэнтези в стиле «молодые взрослые» являются довольно новым явлением. Для того, чтобы лучше понять, что такое жанр «молодых взрослых», очень важно определить, кто это такой молодой взрослый. В этом разделе исследуются идеи литературы в стиле «молодых взрослых», почему молодым взрослым полезно иметь свои личные правила жизни, которые являются более relatable к их этапу жизни.

Молодые взрослые библиотечные услуги ассоциации (YALSA), подразделение AmEriCan Библиотечная ассоциация, определяет молодого взрослого как человека, который:

"достиг стадии развития, которая требует иного стратегического подхода, с тем чтобы эффективно понимать, связываться с ними и служить им. Кроме того, потребности и возможности развития молодых подростков в возрасте от 13 до 15 лет варьируются от потребностей пожилых подростков в возрасте от 16 до 18 лет". [6]

YALSA определяет этот жанр как литературу для определенной целевой аудитории. Некоторые авторы утверждают, что многие молодые люди предпочитают читать книги, которые предназначены для другой возрастной группы. Таким образом, литература YA должна быть определена с точки зрения читателя, как "nothing, что читатели в возрасте от приблизительного возраста от 12 до 18 решили читать." [7]

Исторический фон

В начале двадцатого века, в 1904 году, психолог д-р Стэнли Холл предложил 4 этапа жизни, известный как "подростковый возраст", период, который также охватывает большую часть своего второго десятилетия жизни и характеризуется половым созреванием. Тем не менее, я не был до 1920-х годов, что мир начал признавать, что дети не просто стали внезапно взрослыми. Тем не менее, детский труд был довольно высоким в первые десятилетия двадцатого века как в Америке, так и в Европе. Вкурица Великой депрессии хит Америки, семьи приняли прецедент над молодыми взрослыми для работы. В 1938 году был принят Закон о справедливых трудовых стандартах, и впервые минимальный возраст занятости и рабочего времени для детей стал регулироваться федеральным законом в Соединенных Штатах. Благодаря изменениям вогра-

ничении детей в рабочей силе, средние годы молодых людей, посещающих школу ударил все время высокой в 1930's. Было ясно, что формирование новой читающей общественности стало происходить. С возможностью проводить время вместе, новые культурные модели появились между молодыми и взрослыми. Поведенческие модели помогли распознать подростковый период как важный процесс развития своей жизни. В 1935 году слово «подросток» было введено в американский словарь, и идея молодого взрослого стала реальностью. [8]

Два влиятельных романа YA были написаны в середине века, *Catcher in the Rye* (1951) и антиутопический роман Властелин мух (1954). Хотя эти романы первоначально не были написаны для молодых взрослых, их массивнейшим успехом среди подростков маркированный появляясь *genre*. Дэвид Левитан, автор книг «Молодые взрослые», таких как «Бесконечный плейлист Ника и Норы», говорит: «Холден Колфилд – это воплощение того, что мы подразумеваем под фразой «молодой взрослый» – слишком молод, чтобы быть взрослым, но слишком мудрым для всего мира, чтобы быть полностью невинным. Он попал в между ними, и что между ними является то, что все молодые взрослые авторы пишут о ». [9]

Термин «молодой взрослый» был придуман YALSA в 1960-х годах. Этот период вместе с 1970-ми годами вызвал общее недовольство в американских студенческих городках, что изменило социальное и культурное понимание молодых людей. Дана Фарнсворт обсуждает молодых людей и социальные изменения с точки зрения желания, основанного на неверии в общество и "massive потеря доверия к institutions и профессий". Особенно в семидесятые годы молодая взрослая литература пережила свой «Золотой век», отохав далеко от детских рассказов прошлых лет. Многие авторы опубликовали более реалистичные и спорные названия, которые будут изображать общество, как оно есть. Романы, напечатанные в этом десятилетии, ввели неохваченные темы, такие как смерть, секс, пьянство среди несовершеннолетних, бездомность и употребление наркотиков. [10]

Серия под названием *Sweet Valley High* (1983) Франсин Паскаль стала первой книгой для молодых взрослых, которая достигла списка бестселлеров в мягкой обложке *New York Times*. Десятилетие 1980-х годов также приветствовало более жанровой фантастики, как ужас от Кристофера Пайка и начало серии Страх улицы Р. Л. Стин. В то время как меньше литературы YA было написано в начале 1990-х годов из-за снижения рождаемости в 1970-х годах, конец века стал очень заметным для литературы YA благодаря серии Гарри Поттера (1997).

В начале 2000-х годов, различные награды книги (Printz Award, Эдвардс премии, Алекс награды) были созданы специально в честь молодых взрослых литературы. В то же время, Сумерки (2005) и Голодные игры (2008) популяризировали сверхъестественное и антиутопически-книжки, которые царили в середине-конце 2000-х годов. Это иногда называют "Второй золотой век литературы YA." [11]

Символ надежды

Это действительно парадоксально, что Уинстон Смит, главный герой в 1984 году Джордж Оруэлл неизбежно не в состоянии изменить свое общество, в то время как почти любой пятнадцатилетний герой в жанре молодых взрослых в состоянии сделать это. И все же, такие герои, кажется, особенно успешны в сопротивлении ING антиутопического принуждения. Следующий текст описывает одну из самых выдающихся характеристик в антиутопической традиции YA, надежду или даже счастливый конец.

Кэтрин Патерсон, молодая взрослая писательница, объясняет: «Дети – это люди с меньшим опытом и более узкой перспективой, чем у нас. Таким образом, они являются более уязвимыми для травм, Писать для них – огромная ответственность, и писателю для детей никогда нельзя забывать об этом факте.» [12] Надежда традиционно рассматривается как наиболее видные анимирующие силы в детских бо ОКС [13] и именно существование этого веселого мировоззрения, который часто называют одним из ключевых компонентов, которые отличают детскую и адольфскую литературу от взрослых текстов. [14] Поскольку молодые взрослые антиутопии пишут оподобных вопросах так же, как взрослые антиутопии, сопротивление безнадежности иногда критикуют как "компромисс повествовательных стратегий. «Молодые [15] взрослые антиутопии заменяют депрессию, существующую в классических антиутопических романах, клише счастливым концом или неоднозначными концовками, которые можно читать по-разному. Сам Гиверимеет открытый конец, который можно прочитать либо так, что Джонас и Габриэльжить и найти безопасное место для них или что они умирают вместе. Дивергент следует той же традиции, что и Трис и Четверо, успешно убегают из своего общества.

Заключение

Мысль о том, что молодой взрослый герой восстает против мощного авторитетного правительства, может также стремиться к развитию собственной идентичности, говорит о том, что действительно правдоподобно, чтобы антиутопия для молодых взрослых считалась своего рода bildungsroman. Можно утверждать, что и в Divergent движущей силой действия является желание главного героя развиваться. Читателю этой

работы отдельно были представлены основные черты, определяющие антиутопическую литературу, bildungsroman и молодой взрослый жанр.

С исторической точки зрения существует четкая связь между развитием антиутопического романа и bildungsroman. Развитие литературы для молодых взрослых, таким образом, проявило большой интерес к использованию bildungsroman.

СПИСОК ЛИТЕРАТУРЫ:

1. Levitas, Ruth. "The Concept of Utopia." Edited by Peter Lang. *European Journal of American Studies*, 2010, 190.
2. Jameson, Fredric. *The Seeds of Time*. New York: Columbia University Press, 1994, 79.
3. Felton, "Independent study", 11
4. Hirsch, Marianna. "The Novel of Formation as Genre: Between Great Expectations and Lost Illusions." *Genre (Norman, Okla.)* 12.1 (1979): 299-300. EBSCO. Web. 21 May. 2015.
5. Buckley, Jerome H. *Season of Youth: The Bildungsroman from Dickens to Golding*. Cambridge, MA: Harvard UP, 1974, 17-18
6. "About YALSA." American Library Association. March 15, 2007. Web. 26 Nov. 2011. <http://www.ala.org/yalsa/aboutyalsa> accessed June 15, 2015
7. Donelson, Kenneth L., and Alleen Pace Nilsen. *Literature for Today's Young Adults*. 7th ed. Boston: Pearson, 2005, 1.
8. Kiernan, Michelle. "Lois Lowry and the Young Adult Canon." 338 *American Literature since 1865 Fall 2011 Class Site*. October 31, 2011. Accessed June 17, 2015.
9. Bridges, Emily. "Catcher in the Rye and the Creation of YA Literature." *The Side of Wonder*. September 4, 2013. Accessed June 17, 2015..
10. Farnsworth, Dana L. "The Young Adult: An Overview." *Young Adult Literature: Background and Criticism*. Ed. Millicent Lenz and Ramona M. Mahood. Chicago: American Library Association, 1980, 16.
11. Strickland, Ashley. "A Brief History of Young Adult Literature - CNN.com." CNN. Accessed June 17, 2015.
12. Paterson, Katherine. *A Sense of Wonder: On Reading and Writing Books for Children*. New York: Plume, 1995, 67.
13. Sambel, Kay. "Presenting the Case for Social Change: The Creative Dilemma of Dystopian Writing for Children." *Utopian and Dystopian Writing for Children and Young Adults*. New York: Routledge, 2003, 165.
14. *ibid.*, 165.

15. Hintz, Carrie and Ostry, Elaine. "Introduction." Utopian and Dystopian Writing for Children and Young Adults. New York: Routledge. 2003, 16

Арсетмави Кассим Кадим Джаббар (Ирак)
Волгоградский государственный технический университет,
г. Волгоград

МЕТОД ОЦЕНКИ ПОКАЗАТЕЛЕЙ КАЧЕСТВА ОБСЛУЖИВАНИЯ В СЕТЯХ ИНТЕРНЕТА ВЕЩЕЙ

Введение. Интернет Вещей (Internet of Things) создает основанную на интернете взаимосвязанную платформу, в которой интеллектуальные устройства (Smart Devices) имеют интерфейсы и идентификаторы и могут связаться друг с другом через стандартные и совместимые протоколы связи. Взаимосвязанная платформа интернета вещей имеет потенциал обеспечить различные преимущества, так как эффективная транспортировка данных, повышение производительности и качества предоставления услуг, снижение потребляемой энергии и мощности в различных областях применения интернета вещей, такие как умный город (Smart Cities), умные дома (Smart Homes), здравоохранение (Healthcare), умный транспорт и т.д.

Рассмотрим Интернет Вещей согласно рекомендациям МСЭ-Т Y.4000/Y.2060. Интернет вещей определяется как глобальная инфраструктура для информационного общества, предоставляющая услуги за счет соединений физических и виртуальных объектов на основе существующих информационных и коммуникационных технологий. В настоящее время продолжается эволюция перехода от интернета людей к интернету вещей. В рамках рекомендации МСЭ-Т Y. 4xxx /2xxx, посвященной сетям следующего поколения NGN и уже утверждены первые рекомендации, посвященные интернету вещей: Y.2060 «Обзор Интернета Вещей», Y.2063 «Основа WEB Вещей», Y.4113 «Требования к сети для Интернета вещей» и Y.2069 «Термины и определения Интернета Вещей». И также были приняты ряд рекомендаций, которые относятся к интернету вещей (Y.2061, Y.2062, серия H.642.x, F.747.1 и др.) [1,2,3]

Анализ качества обслуживания в сетях

Вопрос предоставления сетевых услуг в сетях связи с приемлемым качеством для пользователя является актуальным. Ключевой задачей является планирование инфраструктуры услуг с учетом требуемого для различных задач качества. Развитие структуры сети связи NGN правила

к переходу технология от коммутации каналов КК на коммутацию пакетов. И стала сеть гетерогенной с разными приложениями, требующими различных услуг по классу обслуживания QoS (Quality of Service). МСЭ-Т разработала различные рекомендации, которые отвечают за вопрос решения задачи обеспечения качества предоставления услуг. Рекомендация МСЭ Y.1540 описывает стандартные сетевые характеристики для передачи пакетов в сетях. Рекомендация МСЭ Y.1541 определяет нормы для параметров определенных в Рекомендации МСЭ Y.1540.

Качество обслуживания в сетях интернета вещей мы определяем как совокупность характеристик, которые влияют на способность предоставления услуг пользователям в приемлемом для него формате. К данной тематике относятся следующие параметры, определяющие качества услуг: Скорость передачи данных, Задержка, доля потери пакетов, надежности [4,5].

Вопрос о качестве предоставления сетевых услуг в интернете вещей является сложным и актуальным. Главная задача предоставления услуг в сетях интернета вещей это доставлять сетевые услуги пользователям приемлемым качеством. Для достижения данной цели нам придётся решить следующие задачи:

1. Проанализировать концепцию интернета вещей особенности, архитектуры и возможности телекоммуникационных современных технологий (ПРИМЕЧАНИЕ 1).
2. Систематизировать подходы к выработке системы показателей качества и надежности сетевых услуг (ПРИМЕЧАНИЕ 2).
3. Разработка методов и моделей оценки качества предоставления сетевых услуг в сетях интернета вещей на этапах проектирования и эксплуатации приложений.
4. Моделировать разработанной модели оценки качества предоставления сетевых услуг. (ПРИМЕЧАНИЕ 3).

ПРИМЕЧАНИЕ 1. Использовать при этом различные существующие материалы как рекомендации МСЭ-Т (В будущих наших работах)

ПРИМЕЧАНИЕ 2. Использовать при этом различные нормативы как в рекомендациях МСЭ Y.1540, МСЭ Y.1541, МСЭ G.1010. (В будущих наших работах).

ПРИМЕЧАНИЕ.3. Использовать программное обеспечение как Matlab и fuzzylogic.

Для решения вопроса оценки качества предоставления услуг в сетях интернета вещей предложим следующие варианты (Предполагаемые методы) ПРИМЕЧАНИЕ 1.:

Теория массового обслуживания ТМО (СМО с комбинированной дисциплиной обслуживания, то есть с потерями и ожиданием) метод декомпозиции входящих потоков по приоритетности.

Теория нечеткого множества (принимая входные параметры показателей качества предоставления услуг как скорость передачи и задержку и доля потери пакетов в сети и т.д.)

Вариант 1. СМО с потерями и ожиданием [Теория телетрафика].

Предлагаемая модель используется для оценки качества сетевых услуг, предоставляемых шлюзом. В качестве модели, предлагается использовать систему общепринятого обозначения $M_r/M / 1 / K / f_i^J$ с различными приоритетами предоставления услуги очередью бесконечной емкости с полной схемой совместимого буфера трафика в рамках механизма выталкивания. Предложенная модель может быть использована для оценки эффективности интеллектуальных устройств и для удовлетворения различных QoS без ограничений при различной входной параметризации.

- λ_i - скорость поступления трафика класса i , для $i = 1, 2, \dots, k$ где класс k - класс приоритетности. μ_i - скорость обслуживания для трафика класса i , для $i = 1, 2, \dots, k$, K - общая емкость буфера при полном разделении буфера с механизмом выталкивания. $n = (n_1, n_2, \dots, n_R)$ - состояние совместной очереди, где $\sum n_i R_i = 1 \leq N$, $R = k, r$ - количество входящих трафиков

$P(n)$ - вероятности совместных состояний

Буфер конечной емкости управляется по полной схеме совместного использования, при этом наивысший приоритет отдан сигналам аварийного трафика. По прибытии в полный буфер пакет трафика с наивысшим приоритетом вытеснит пакет с более низким приоритетом. Планирование услуг следует дисциплине приоритета PR, в которой трафик с более высоким приоритетом обслуживается в соответствии с FCFS (FirstComeFirstService) перед трафиком с более низким приоритетом. Трафик с более низким приоритетом обслуживается только при отсутствии трафика с более высоким приоритетом и сразу же прерывается по прибытии пакетов с экстренными данными, а также может быть вытеснен, если буфер заполнен, чтобы избежать потери данных чувствительного к задержке трафика.

В проектировании каждый шлюз рассматривается отдельно. Так что будем описывать шлюз двумя разными математическими моделями. Первая модель, при поступлении неограниченных трафиков другого класса приоритета (для предоставления услуг пользователем параметры QoS

жёстко определяются для каждого типа трафика). Определяется, сколько соединений будет одновременно обслуживаться спроектированным шлюзом, и, используя вторую модель, мы определяем характеристики канала передачи пакетов данных, необходимые для передачи пользовательского трафика, и требуемое качество обслуживания (рис.1).



Рисунок 1

Вариант 2. Теория нечеткого множества[7]

На Рисунке 2 Последовательность действий при использовании процесса нечеткого логического вывода (ПРИМЕЧАНИЕ.1)

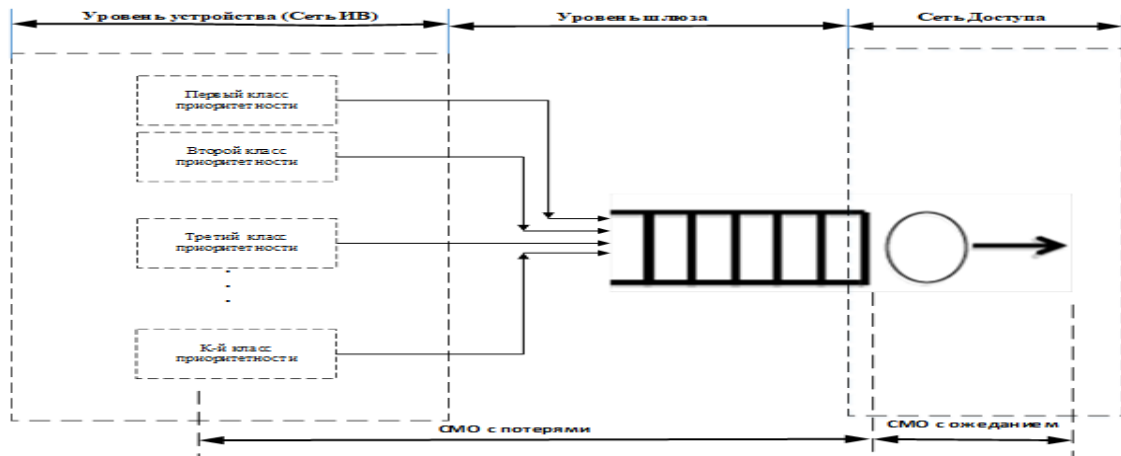

Рисунок 2. Последовательность процесса нечеткого логического вывода.

Тип переменной	Наименование переменной	Терм множества	Тип функции принадлежности
Входные параметры	Скорость передачи данных [10-100] кбит/с	Низкая	z-подобная
		Средняя	Треугольная
		Высокая	z-подобная
	Задержка [0-400]мс	Маленькая	z-подобная
		Средняя	Треугольная
		Большая	z-подобная
Доля потери пакетов [10 ⁻⁶ -10 ⁻¹]	Приемлемая	z-подобная	
	Невыносимая	z-подобная	
Выходные параметры	Качество предоставления услуг [0-100]%	Очень малая	z-подобная
		Малая	Треугольная
		Большее малой	Треугольная
		Меньше средней	Треугольная
		Средняя	Треугольная
		Выше средней	Треугольная
		Невысокая	Треугольная
		Высокая	Треугольная
		Очень высокая	z-подобная



Рис.1. Графики функций принадлежности для термов входной лингвистической переменной «Скорость передачи информации»

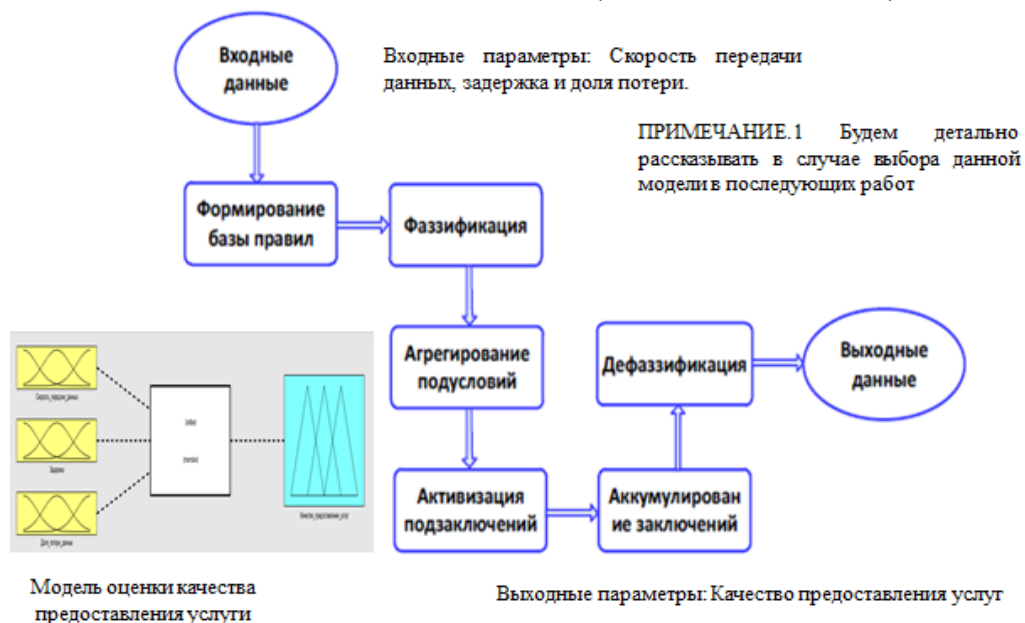

Рис.2. Графики функций принадлежности для термов входной лингвистической переменной «Задержка»

Таб.1. Параметры функций принадлежности лингвистических переменных при оценке качества предоставления услуги физиологического мониторинга

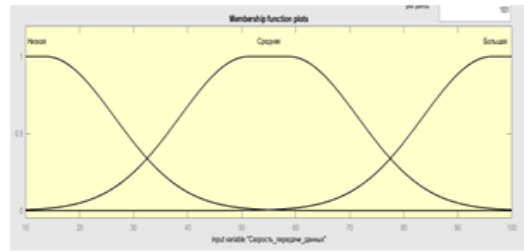

Рис.3. Графики функций принадлежности для термов входной лингвистической переменной «Доля потери пакетов»

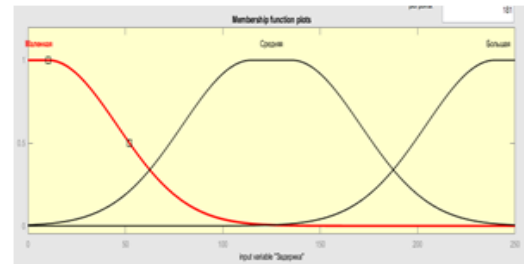

Рис.4. Графики функций принадлежности для термов выходной лингвистической переменной «Качество предоставления услуги»

1 1 2, 1 (1) : 1
1 2 1, 3 (1) : 1
1 2 2, 1 (1) : 1
1 3 1, 2 (1) : 1
1 3 2, 1 (1) : 1
2 1 1, 5 (1) : 1
2 1 2, 2 (1) : 1
2 2 1, 3 (1) : 1
2 2 2, 2 (1) : 1
2 3 1, 3 (1) : 1
2 3 0, 1 (1) : 1
3 1 1, 5 (1) : 1
3 1 2, 3 (1) : 1
3 2 1, 5 (1) : 1
3 2 2, 2 (1) : 1
3 3 1, 4 (1) : 1
3 3 2, 1 (1) : 1

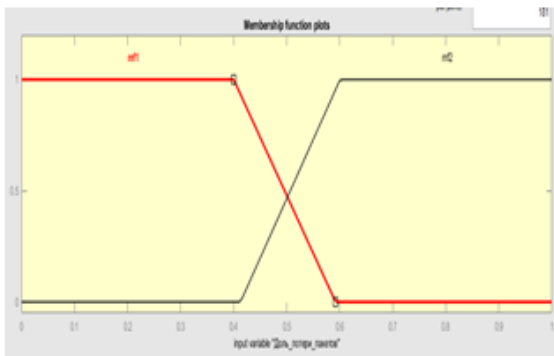
Таб.2. Правила нечеткого вывода для оценки качества предоставления услуги

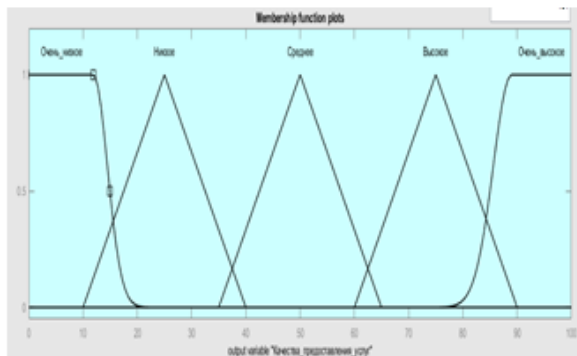
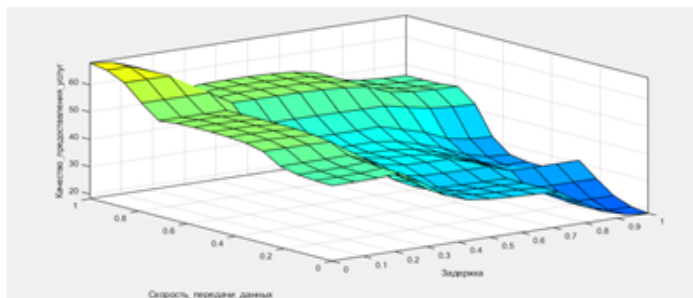

Зависимость, отображающая влияния входных лингвистических переменных на значение выходной лингвистической переменной

Заключение. Таким образом, мы проанализировали концепцию интернета вещей особенности, архитектуры и возможности телекомму-

никационных современных технологий, проанализировали показатели качества и надежности сетевых услуг, и смоделировали возможные модели оценки качества предоставления сетевых услуг.

СПИСОК ЛИТЕРАТУРЫ

1. Recommendation ITU–T. Y.4000/Y.2060. Overview of Internet of Things. – Geneva. – June, 2012. – 22 p.
2. Recommendation ITU–T. Y.2063. Framework of the WEB of Things. – Geneva. – July, 2012. – 30 p.
3. Recommendation ITU–T. Y.2069. Terms and definitions for the Internet of things. – Geneva. – July, 2012. – 14 p.
4. ITU-T Recommendation Y.1541. Network Performance Objectives for IP-Based Services // May 2002.
5. ITU-T Recommendation Y.1540. IP Packet Transfer and Availability Performance Parameters // December 2002.
6. Росляков, А. В. Интернет вещей / Росляков А. В., Ваняшин С. В., Гребешков А. Ю., Самсонов М. Ю.; под ред. А. В. Росляков. Самара: ПГУТИ, ООО «Издательство Ас Гард», 2014. – 342 с.
7. Hadjila, M. A Routing Algorithm based on Fuzzy Logic Approach to Prolong the Life-time of Wireless Sensor Networks / Hadjila M., Guyennet H., Feham M // International Journal of Open Scientific Research IJOSR. – Oct. 2013. – Vol.1, № 5. – PP.24-35.

Аттама Эбэре Пасчалине (Нигерия)

Белгородский государственный национальный
исследовательский университет, г. Белгород.

Научный руководитель: Бондаренко Сергей Сергеевич,
к. юрид. н., доцент

РОБОТКРАТИЯ

Быстро меняющийся мир переносит нас на сцену, к которой мы, вероятно, не готовы. Общество, которое мы создали для себя, будет управляться тем, что мы создали. В кратчайшие сроки роботы станут следующими судьями, юристами и министрами. Свободное и равноправное общество, в котором управление государством не омрачено или не зависит от человеческого суждения, — это то, чего мы хотим и к чему стремимся. И роботов мы бы попробовали.

Система правления, то есть формула распределения власти в каждом государстве, развивалась и продолжает развиваться по всему человечеству. Со времён идеализации монархии, когда правители рассматривались более или менее как боги, до дней олигархии, когда власть оставалась в руках избранного меньшинства, и вплоть до представительной демократии, которая является наиболее популярным правительством 21 века. Время от времени в истории фиксировались вспышки анархической системы правления. Система, в которой нет правительства. Обычно это было инициировано людьми, которым не нравятся существующие системы.

В последнее время представительная демократия была шагом вперёд. Она лучше справилась с защитой интересов простого человека, продвижением равенства и защитой основных прав человека. Однако эта система, как и любая другая, имеет множество недостатков, и эти недостатки со временем усугубляются. Опрос, проведённый Пью в 2017 году, подчёркивает наличие дефицита доверия: в опросе 36 стран 52% респондентов были «недовольны» тем, как демократия работает в их стране, и только 14% заявили, что доверяют своему национальному правительству «много» делать то, что правильно для своей страны [1]. Эта ситуация может даже не улучшиться, поскольку мы видим лишь постепенное возвращение демократии к олигархии. А ещё лучше демократия в теории, олигархия на практике. «Свободный человек» двадцать первого века, возможно, не сможет долго мириться с этим, и это приведёт нас к совершенно новому этапу в истории, который можно назвать правительством роботов - Роботкратии.

Роботкратия - слово, образованное от чешского слова «робот», означающего андроид, и греческого слова «Кратос», означающего, что правление - это система управления, в которой большинство административных функций государства выполняет искусственный интеллект (далее Роботы). Роботам будут предоставлены политические посты, которые изначально занимали люди, и они будут определять, как люди затем будут жить.

Эта новая система правления будет спровоцирована «недоверием» к представительной демократии, потребностью в большей свободе и верой в то, что ни один человек или их группа не может иметь совершенное суждение все время, чтобы определять и контролировать жизни тысяч других. Это будет форма бегства от анархии, которая обычно является переходной системой правления перед введением новой системы правления.

Наши греческие предки соглашались, что без закона не может быть свободы. Это означает, что должна быть какая-то форма правительства,

по крайней мере, для принятия этих законов. Можно сказать, что люди в целом пришли к соглашению о том, что для существования свободного общества должна существовать какая-то форма правления, учитывая, что имеющиеся у нас сведения об анархических правительствах не безоблачны.

Также современный человек пристрастился к свободе и сделает все, чтобы быть свободнее. Мы уже живём в обществе, где фраза «не суди меня» так же распространена, как и приветствия. Люди хотят делать то, что им нравится, и никто не говорит им обратного. Со временем законы государственного аппарата будут скорее рассматриваться как ограничивающие и перегруженные их личным суждением.

Люди больше не будут верить в компетентность избранного должностного лица. Было бы больше жалоб по поводу затрат на поддержание сложной демократической системы по сравнению с наличием всего одного робота, который может эффективно выполнять задачи многих за короткое время.

Защита прав и свобод человека будет высшей целью. Это была бы эра равенства в лучшем случае. В обществе перфекционистов, где не было бы правительства, государство на территориальной основе не могло исчезнуть, но управление людьми было бы заменено управлением вещами.

Можно сказать, что управление - это субъективная деятельность и поэтому может осуществляться только людьми. Исследования показывают создание роботов с субъективными способностями, например, интеллект РОСС, который используется, чтобы помочь юристам решать сложные юридические вопросы в некоторых частях Торонто, Сан-Франциско и Нью-Йорка. Это определённо начало внедрения роботов с субъективными способностями, поскольку будут представлены более идеальные.

Будет ли это идеальное правительство? Сомневаемся. Дойдет ли до этого человечество? Да. Но так же, как и с демократией, мы испытаем ее, почувствуем ее недостатки и будем искать новую систему, которая утолит нашу жажду свободы и равенства.

СПИСОК ЛИТЕРАТУРЫ

1. Ричард Уайк, Кэти Симмонс, Брюс Стоукс и ДжанеллФеттерольф. Глобальная широкая поддержка представительной и прямой демократии. Исследовательский центр Пью, 16 октября 2017 г. - Режим доступа: <http://www.pewglobal.org/2017/10/16/globally-broad-support-for-representative-and-direct-democracy/>

Гарипова Альбина Альбертовна (Казахстан)
Казанский (Приволжский) федеральный университет,
Институт управления, экономики и финансов г. Казань
Научный руководитель: Каленская Наталья Валерьевна,
д.э.н., профессор, зав. кафедрой маркетинга

ЭТИМОЛОГИЯ И ЭВОЛЮЦИОНИРОВАНИЕ ПОНЯТИЯ «МАРОЧНЫЙ КАПИТАЛ»

В процессе глобализации особую важность обретает территориальный имидж, который выступает основным фактором позиционирования территорий, а также аттракции внешнего капитала и формированию эффективных межтерриториальных взаимоотношений.

Термин «марочный капитал» относительно новое явление в экономической науке, однако формулировка понятия «марочный капитал» не унифицирована. На основании проанализированной научной литературы, нами отмечается терминологическая путаница определения, так как одни авторы под марочным капиталом употребляют термин «бренд», иные «имидж» и т.д.

Марочный капитал один важнейших нематериальных активов, обладающий психологической и финансовой значимостью. Марочный капитал является драйвером позитивного социально-экономического развития территории, способствует повышению уровня и качества жизни жителей территорий, способствует разрешению задач по интенсификации развития территории [1].

В 80-е годы активно вызывал интерес брендинг, так как под влиянием трансформации, акцент задач маркетинга с планирования и продвижения смещается в пользу взаимодействия с потребителями. Все большее внимание уделяется рецепции потребителей относительно территориального бренда. Зарождается понятие «капитал бренда».

Д. Ааакер одним из первых дал трактовку марочному капиталу. В его работах марочный капитал рассматривается как совокупность активов связанных с марочным названием и символом. Марочный капитал может увеличить, так и снизить ценность товара или услуги [2].

Ф. Котлер марочный капитал определяет как добавленную стоимость, которой марка наделяет товар или услугу. Здесь подразумевается разность в цене между товаром и услугами, которые обладают маркой, и не имеющими ее.

Немного позднее, в 1950-е гг. Д. Огилви предложил ввести в обиход термин «бренд-имидж». Само понятие бренд, начиная с 1980-х го-

дов, стало использоваться предпринимателями более активно, так как произошло его переосмысление.

Бренд больше не является чем-то абстрактным, он трансформируется в определенный объект, которому присуща реальная стоимость для его владельца. Традиционный термин «имидж бренда» все чаще употребляется как «капитал бренда».

П. Фелдвик в понятие капитал бренда заложил следующие компоненты:

- суммарная ценность или оценка бренда, который можно внести в баланс компании;
- степень лоялизации потребителя к бренду;
- совокупность впечатлений и ассоциаций возникающих у потребителей относительно бренда.

К. Келлер более тщательно раскрывает содержание марочного капитала. По его мнению, капитал бренда — это ассоциации относительно бренда, которые формируются на основе потребительского опыта.

На основании проанализированных подходов к определению марочного капитала, мы можем определить следующую цепочку – имидж бренда – лояльность относительно бренда – стоимость бренда.

Степень узнаваемости является одним из основных маркетинговых показателей, она оказывает непосредственное влияние на частоту покупки услуг и товаров.

Актуальной является тема и для российских авторов. Как и зарубежные авторы Жуков А. дает определение бренду через призму его имиджа.

В. Домнин говорит о бренде как об информационном активе, выступающем в качестве ценностной характеристики марки [3]. Домнин определяет внешние и внутренние идентификаторы бренда. К внешним индикаторам Домнин относит:

- название бренда;
- символический капитал и логотип;
- персонажи;
- слоганы;
- уникальный стиль и цвет.

К внутренним идентификаторам относится:

- характеристики бренда;
- выгоды бренда;
- уникальный характер бренда;
- ценности бренда.

Внешние идентификаторы дают возможность отличать бренд от марок-конкурентов, придают форму и внешнюю оболочку. Внутрен-

Идентификаторы в свою очередь позволяют потребителям определять соответствие между ценностью бренда и своими личными установками потребителя. Доминирует подчеркивание важности соответствия между формой и содержанием.

Успешный бренд является легко узнаваемым продуктом, по мнению С. Старова. В основу такой успешности заложены эффективно разработанные вербальные и визуальные ценности, которые максимально соответствуют потребностям потребителей [4].

Отдельного внимания заслуживает модель бренда, предложенная всемирно известной консалтинговой компанией McKinsey&Company. Согласно McKinsey&Company бренд является образом, сложившимся в подсознании потребителя.

McKinsey&Company потребительские ассоциации делит на четыре категории:

- осязаемые характеристики;
- неосязаемые характеристики;
- рациональные преимущества;
- эмоциональные преимущества.

Резюмируя рассмотренные определения необходимо отметить целесообразность применения интерпретации бренда в двух аспектах :

1. С позиции производителя;
2. С позиции потребителя.

Чтобы минимизировать терминологическую путаницу относительно «марочного капитала» и «бренда», необходимо рассматривать «марочный капитал» в широком и узком смысле слова.

В узком значении марочный капитал представляет собой маркированный продукт или же услугу, обладающую набором внешних характеристик выдающих товар или услугу среди конкурентов.

С позиции рассмотрения марки в широком значении, мы можем говорить о дополнительной ценности для потребителя, за которую он готов платить дополнительную стоимость.

Абсолютно справедливо мы можем отметить, что «марочный капитал» вполне может рассматриваться в качестве синонима термину «бренд», при условии, что он будет выполнять не только идентификационную функцию, но и иметь эмоциональный характер, придающий товару дополнительную ценность в восприятии потребителя.

СПИСОК ЛИТЕРАТУРЫ

1. Важенина И.С. Имидж и репутация территории // Региональная экономика: теория и практика. 2010. №23.

2. Аакер Д. А. Создание сильных брендов / Пер. с англ. – М.: Издат. дом Гребенникова, 2013.
3. Домнин В.Н. "Мотивационный компас" бренда // Бренд-менеджмент. — 2008. — №1. — С.40–49.
4. Старов, С. А. Управление брендами: учебник / С. А. Старов; Высшая школа менеджмента СПбГУ. - 2-е изд., испр. - Санкт-Петербург: Высшая школа менеджмента, 2008. — 500 с.
5. Деловой мир// URL: <https://delovoymir.biz/issledovanie-genezisa-i-evolyuciya-konceptiy-ponyatiya-brend.html> (дата обращения 22.03.2021)

Гирфанова Ксения Андреевна (Россия),
Муденда Брайан Мунтанга (Замбия)

Томский государственный архитектурно-
строительный университет, г. Томск

Научный руководитель: Гирфанова Ксения Андреевна,
к.филол.н., доцент

ВНЕУЧЕБНАЯ ДЕЯТЕЛЬНОСТЬ ИНОСТРАННЫХ СТУДЕНТОВ В УСЛОВИЯХ ДИСТАНЦИОННОГО ОБУЧЕНИЯ

Современное высшее образование формирует у студента не только профессиональные знания, умения и навыки, но и развивает студента как личность. По замечанию исследователя Н.В. Якушкиной, «формирование личности можно назвать центральной и ключевой задачей образования» [1, с. 343]. Современный студент должен иметь как профессиональные навыки и умения, так и вести активную научную, социально-культурную деятельность. Особенно это касается иностранных студентов, для которых очень важна социокультурная адаптация в иноязычной языковой среде.

Социальная активность важна для развития универсальных компетенций студента, о которых идёт речь в государственном образовательном стандарте 3++. Группы компетенций являются одинаковыми для всех направлений подготовки. Важными группами, наш взгляд, являются разработка и реализация проектов, командная работа и лидерство, коммуникация, межкультурное взаимодействие, самоорганизация и саморазвитие. Соответственно, данные компетенции в совокупности с профессиональными компетенциями формируют монолитную конкурентоспособную личность.

По нашему мнению, при обучении иностранных студентов важно учитывать все эти группы компетенций, вовлекать студентов в социокультурную среду, так как это ускоряет их адаптацию: 1) иностранные граждане вовлекаются в аутентичную языковую среду, что расширяет их коммуникативные навыки и обогащает словарный запас; 2) активная внеучебная деятельность способствует вступлению иностранных граждан в социальную группу, клуб, кружок и т.д.; 3) помогает лучше понять традиции и модели поведения в иноязычном социуме.

Безусловно, большинство исследователей говорят о большом значении внеучебной деятельности. Например, Д.А. Писаренко [2, 3], А.А. Рафиев [4], Н.В. Якушкина [1]. Исследователь Н.В. Якушкина отмечает, что «внеучебная работа со студентами помогает формированию у них так называемых «надпрофессиональных навыков» – умения вступать в диалог и вести его, аргументируя свою позицию, обосновывая свою точку зрения, способности к продуктивной совместной деятельности, готовности принимать собственные решения и нести за них ответственность». [1, с. 345].

Однако в современной научной литературе нет чёткого определения понятия «внеучебная деятельность». Исследователь Д.А. Писаренко уделяет особое внимание данному вопросу и трактует внеучебную деятельность «как форму социального взаимодействия субъектов образовательного процесса, способствующую профессиональному и личностному становлению студентов в организованной вузом среде» [2, с. 43]. Субъектами образовательного процесса являются преподаватели и студенты. Отметим, что, вовлекая студента в разные проекты и мероприятия, преподаватель должен учитывать интересы и способности студента, а также предлагать ему разные формы работы: индивидуальную, парную, групповую.

В связи с глобальными мировыми изменениями, в условиях дистанционного обучения формы учебной и внеучебной деятельности изменились. Весь образовательный процесс стал осуществляться в цифровой среде, что, несомненно, вызвало ряд трудностей: 1) коммуникация преподавателя и студента стала осуществляться в цифровой среде, нарушилась привычная форма коммуникации; 2) возможности общения, коммуникации в студенческой группе сократились, возникла ситуация разобщения; 3) студенты вынуждены были самостоятельно адаптироваться в новых условиях, самоорганизоваться. В результате сложившаяся ситуация противоречила цели внеучебной деятельности: создание условий для социальной и культурной активности студентов. Вся социокультурная жизнь была перенесена в цифровую среду. В связи с этим, потребовались новые формы и виды внеучебной деятельности

для организации научных, культурных, социальных мероприятий. Научные и конкурсные мероприятия стали проводиться в режиме видеоконференций, вебинаров. Культурные и социальные мероприятия в форме онлайн-акций, онлайн-голосований и т.д.

С одной стороны, возникла ситуация социального разобщения, с другой стороны, именно в это время необходимо было восполнить дефицит общения, студенты как никогда нуждались в поддержке и общении. Особенно иностранные студенты, которые оказались, по сути, вне иноязычной языковой среды. На базе подготовительного отделения Томского государственного архитектурно-строительного университета были организованы внеучебные мероприятия для студентов: фестиваль талантов, киноклуб, онлайн-экскурсии и т.д.

Кроме того, слушатели подготовительного отделения активно принимали участие в мероприятиях, организованных на базе других вузов. Преподаватели столкнулись с некоторыми трудностями в процессе участия в онлайн-мероприятиях: 1) как замотивировать студента; 2) как подготовить студента удалённо; 2) как организовать его выступление. Дистанционные мероприятия вызывали у иностранных студентов ряд вопросов, студенты не понимали: Зачем они будут участвовать в мероприятии? Что нужно делать? Как готовиться к мероприятию? В данной ситуации преподаватель должен был заинтересовать студента, помочь ему с подготовкой, отобрать правильный материал, учитывать интересы студента. Удалённая подготовка проходила в формате видеоконференций, с использованием аудио- и видеоматериалов.

В процессе участия в мероприятиях было проведено анкетирование среди иностранных студентов подготовительного отделения ТГАСУ с целью выявления их отношения ко внеучебным мероприятиям в онлайн-формате. В данном случае обратная связь была необходима для организаторов, участников мероприятий, преподавателей и студентов.

Участие в анкетировании приняли студенты из Монголии, Индонезии, Замбии, Камеруна и Конго в количестве 10 человек. В анкете были вопросы, связанные с подготовкой к мероприятию: Сколько времени заняла подготовка к мероприятию? Какие трудности у вас возникали в процессе подготовки? Вопросы, связанные со знанием русского языка: Помогли ли вам мероприятия улучшить ваши знания по русскому языку? Также студенты могли написать свои комментарии и пожелания.

Представим результаты анкетирования: 60% студентов ответили, что принимали участие в конкурсах и викторинах, 40% студентов указали другой статус мероприятия. 100% опрошенных ответили, что мероприятия помогли им улучшить знания по русскому языку. 60% отве-

тили, что подготовка заняла не более 5-7 дней, 40% ответили, что 3-5 дней готовились к мероприятию.

100% опрошенных советуют студентам принимать участие в мероприятиях. Что касается подготовки к мероприятию, 50% студентов отметили технические трудности в процессе подготовки, остальные 50% обратили внимание на то, что им было сложно найти время и место для съёмки. Положительными моментами мероприятий студенты, безусловно, отмечают, совершенствование знаний по русскому языку, онлайн-мероприятия дают возможность смотреть на собственные выступления и выступления других студентов со стороны, учиться на своих и чужих ошибках.

Таким образом, внеучебные онлайн-мероприятия необходимы, особенно, в период дистанционного обучения, так как дают возможность иностранным студентам улучшить знания по русскому языку, совершенствовать коммуникативные навыки, обогатить словарный запас, больше узнать о русском культурном наследии. Кроме того, сравнить выступления, оценить себя, что благоприятно влияет на личностный и в будущем на профессиональный рост студента.

СПИСОК ЛИТЕРАТУРЫ:

1. Якушкина Н.В. Внеучебная работа со студентами высших учебных заведений как значимая часть образовательного процесса // Современные тенденции в науке и образовании. —2019.— С. 343-348.
2. Писаренко Д.А. Внеучебная деятельность студентов вуза: отечественные и зарубежные подходы к осмыслению понятия // Гуманитарные балканские исследования. —2019.— Т. 3, № 3 (5). — С. 41-44.
3. Писаренко Д.А. Внеучебная деятельность студентов как ресурс воспитательной работы высшей школы // Балтийский гуманитарный журнал. —2020.— Т. 9, № 1 (30). — С. 95-99.
4. Рафиев А.А. Внеучебная деятельность студента // Образовательная среда сегодня: теория и практика. — Омск, 2017. — С. 143-146.
5. Алексеева Е.А. Внеучебная деятельность вуза в условиях дистанционного обучения студентов // Совершенствование методического обеспечения реализации актуализированных образовательных программ высшего образования как условие повышения качества подготовки выпускников. — Тверь, 2020. — Т. 1.— С. 23-25.

Д'Анджело Карла (Италия)

Катанийский Государственный Университет, Катания

Научный руководитель: Хустенко Анастасия Анатольевна

СТИЛИСТИЧЕСКИЙ И ЛИНГВИСТИЧЕСКИЙ АНАЛИЗ РЕЧИ ПРЕЗИДЕНТА В.В. ПУТИНА НА МАТЕРИАЛЕ ДОКУМЕНТАЛЬНОГО ФИЛЬМА «ПРЕЗИДЕНТ»

Целью данного исследования является анализ и перевод политического языка президента Российской Федерации В. В. Путина. В статье рассматривается документальный фильм “Президент” Саиды Медведевой, раскрывающий политическую жизнь главы Российского государства.

В качестве иллюстративного материала выступает анализ наиболее интересных фрагментов путинского дискурса в лексическом, морфосинтаксическом и риторическом аспектах.

Актуальность данной работы определяется исследованием особенностей русского политического языка в соответствии с основными положениями стилистики как части лингвистики. В исследовании дается характеристика риторико-политического стиля В.В. Путина в коммуникативном ключе.

"Президент" - документальный фильм 2015 года казахского режиссера и продюсера Саиды Медведевой по случаю пятнадцатилетия нахождения у власти действующего президента России В.В. Путина. Полнометражный фильм рассказывает о первых шагах будущего главы государства, от руководства федеральной службы безопасности Российской Федерации в 1998 году (наследник КГБ) до поста премьер-министра в 1999 году, от первого переезда в Кремль до третьего президентского срока в 2015 году.

Согласно мнению М.В. Гавриловой, «переход России к президентской системе правления [...], развитие информационного общества, изменение общественно-политической обстановки внутри страны [...] требуют выработкой новой политической риторики». [1]

Президентские выступления – это политический феномен двадцать первого века, так как их можно считать проявлениями специфики власти в ее общении с народом. Именно президентские выступления часто становятся образцовыми и нормативными моделями. Глава государства воспринимается как создатель языка политики, представитель национальной элиты, привилегированная лингвистическая личность.

Важно отметить, что характер президентских выступлений имеет определенные особенности.

Во-первых, общественный характер и официальность. Выступления президента всегда рассчитываются на коллективного и массового получателя, поскольку они являются собственностью широкого слушателя. Кроме того, они часто принимают форму монолога, более структурированы, чем спонтанная речь и оказывают большее воздействие на слушателей, чем другие речевые акты.

Во-вторых, в подавляющем большинстве условий современной политической деятельности общеизвестно, что речи подготовлены и написаны заранее. В основном, за подготовкой текста стоит целая группа экспертов и советников, чья работа, однако, все еще зависит от окончательного утверждения президента. По словам М.В. Гавриловой [2], российский президент стремится отделиться от гендерных особенностей советской политики, таких как абсолютно монологический характер речи и огромная дистанция, которая разделяет политику и остальных людей.

С лингвистической точки зрения президент демонстрирует хорошие навыки общения, сумев найти общий язык с народом. Он предпочитает прямое общение с гражданами снизив, в некоторых случаях, официальный тон речи в пользу более открытого и непринужденного диалога. С лексической точки зрения, В.В. Путин часто использует разговорные термины:

*“Не нужно **корчить из себя** Господа Бога и решать за все народы все их проблемы” [3]*

Выражение *корчить из себя* является просторечным, знакомым языком, простым и неформальным, и по этой причине его использование в политическом дискурсе действительно необычно. Контрастность между формальным контекстом политической встречи и разговорным характером выражения не может ускользнуть от внимания носителя русского языка.

Нет недостатка и в грубых выражениях, считающихся неделикатными и грубыми. Например, афоризм, который использовал Путин в 1999 году во время пресс-конференция в Астане. Ссылаясь на бомбардировки российской авиации против чеченских террористов тогдашний премьер-министр заявил следующее:

*“Мы будем преследовать террористов везде, в аэропорту - в аэропорту. Значит, вы уж меня извините, в туалете поймает, **мы и в сортире их замочим, в конце концов**” [4]*

Выражение *мочить в сортире* широко критиковали именно за неуместную языковую форму. Даже сам В.В. Путин заявил, в интервью в 2011 году на его самых оригинальных выражения, что это выражение было падением стиля. И, тем не менее, это сохраняет смысл.

В своем наиболее распространенном аспекте язык используется как средство общения. Как утверждают ученые М.Н. Кожина, Л.П. Дускаева и В.А. Салимовский, «язык – это не просто имманентная система знаков. Его социальная природа проявляется в изначальной связи с человеческой деятельностью и общением». [5] По мнению экспертов, «предметом исследования стилистики являются выразительные возможности и средства разных уровней языковой системы, их стилистические значения и окраски (иначе называемые коннотациями), а также закономерности употребления языка в разных сферах и ситуациях общения и как результат этого – своеобразная организация речи, специфичная для каждой сферы» [6]

В 1999 году, во время Второй чеченской войны, тогдашний премьер-министр Путин сказал следующее:

“Очень хочется по русской традиции и по традиции священной земли Дагестана, где мы с вами сегодня находимся, поднять этот бокал и выпить за память тех, кто погиб. Секундочку, секундочку. Очень хочется выпить за здоровье раненых и пожелать счастья всем, кто здесь находится. Но у нас с вами впереди много проблем и большие задачи, вы это прекрасно знаете. Вы знаете, что планирует противник, и мы это с вами тоже знаем, какие провокации ожидаются в ближайшее время и в каких районах, и так далее. [...] Мы обязательно выпьем за них, обязательно. Но пить будем потом, тогда, когда эти задачи принципиального характера - вы о них все знаете - будут решены. Поэтому я предлагаю сейчас по походному перекусить и за работу” [7]

Двойное повторение модального глагола подчеркивает интенциональность действия президента. Ссылка на прошлое имеет первостепенное значение: она проявляет уважение к исторической памяти, объединяет слушателей и вселяет надежду на будущее. Глагол «знать» повторяется целых четыре раза. Это указывает не только на осведомленность президента, но и, прежде всего, на его готовность делиться чувством ответственности и необходимостью действий со своими собеседниками.

Путин часто использует наречие обязательно, потому что он передает чувство долга и подчеркивает авторитетную позицию говорящего. *Перекусить* – это языковой выбор, безусловно далек от бюрократически-политического стиля, которого стоило бы ожидать от президента. Стилистическая прерогатива Путина заключается именно в том, чтобы опираться на разные стили. В следующем примере показан термин, любимый президентом и используемый для установления контакта и сближения с обычными людьми.

Второй отрывок из инаугурационной речи 7 мая 2000 года, произнесенной сразу после присяги служить Родине:

“Очень часто от людей, от самых простых людей на площадях и улицах наших городов слышал очень простые, но очень важные для меня слова.[...] Могу заверить вас, что в своих действиях буду руководствоваться исключительно государственными интересами. Возможно, не удастся избежать ошибок. Но что я действительно могу обещать и обещаю, это то, что буду работать открыто и честно” [8]

Прилагательное простой имеет долгую историю. Он происходит от протославянского и является общим для всех славянских языков, присутствует даже в древне-восточнославянском языке. [9] В.В. Путин решает использовать выражение, характерное для советских времен и устанавливает прямой контакт с прошлым, таким образом успокаивая избирателей.

Использование притяжательного прилагательного «наш» выполняет определенную политическую функцию: объединяет фигуру президента с фигурой народа в единую сущность.

Здесь президент дает свое обещание. Глагол *руководствоваться* выражает волю к действию пребывания, в котором он отражается; существительное *действие* помогает создать образ человека, наделенного сильной волей, лидера, способного взять на себя полную ответственность за свои действия. В.В. Путин подчеркивает свое политическое намерение, выражая его посредством высказывания *государственные интересы*.

Главным языковым средством, с помощью которого В.В. Путин служит демонстрирует свои лидерские способности, является “Я-тема”. Говоря о себе, В.В. Путин предпочитает модель “я + предикат” в форме настоящего времени. Сложная форма будущего времени, “буду + глагол” используется для обозначения предстоящих действий главы государства и подчеркивает профессионализм характера и длительность работы.

Политический язык В.В. Путина становится существенным элементом действия политического характера. Президент использует смесь терминов и стилей, чтобы привлечь внимание слушателей. Смысловая ценность и выразительный уровень усиливаются в словах главы Кремля, который умело сочетает авторитет и харизму в мастерских риторических выставках.

СПИСОК ЛИТЕРАТУРЫ

1. Гаврилова М. В. – Когнитивные и риторические основы президентской речи: на материале выступлений В. В. Путина и Б. Н. Ельцина. Филологический факультет Санкт-Петербургского государственного университета, 2004 – стр. 3
2. Гаврилова М. В. – Когнитивные и риторические основы президентской речи: на материале выступлений В. В. Путина и Б. Н. Ельцина. Филологический факультет Санкт-Петербургского государственного университета, 2004 – 259 с.
3. “Президент”, с 1.33’.20” до 1.33’.43”
4. 20 высказываний Путина, ставших афоризмами (2008) в “Ria.ru”: <https://ria.ru/politics/20080507/106744531.html>
5. Кожина М.Н., Дускаева Л.Р., Салимовский В.А. – Стилистика русского языка, Флинта, 2008 – стр. 14
6. Кожина М.Н., Дускаева Л.Р., Салимовский В.А. – Стилистика русского языка, Флинта, 2008 – стр. 28
7. “Президент”, с 05’.58” до 07’.20”
8. “Президент”, с 21’.02” до 21’.54”
9. Жанна Жановна Варбот, доктор филологических наук Института русского языка В.В. Виноградов, в радиоинтервью от 24 апреля 2011 года прокомментировала высказывание “простые люди”. Варбот утверждала, что “прилагательное простой имеет длительную историю. Это еще так называемое праславянское слово, известное всем славянским языкам. Далее в древнерусском языке было это слово. Его первичное значение – “стоящий прямо”; впоследствии к нему добавились “регулярное, уравновешенное, постоянное” и, следовательно, “простое, скромное, неприхотливое”. Начиная с XIII в. понятие этого термина приняло социальный характер, указав на некультурного человека, принадлежащего к низшим классам. В XIX в. и, прежде всего, в послереволюционную эпоху выражение широко использовалось, в качестве ценности, для обозначения человека, чьи предки не были ни дворянским, ни меркантильным происхождением. Действительно, многие академики, министры и художники называли себя “простыми людьми (советскими)”, чтобы объяснять, как их действия совершались для людей и с их помощью. Л. Пальвелева (2011) Простой человек, “Радио Свобода” <http://www.svoboda.org/a/9503411.html>

Ибрагим Асмаа Абделкадер Махмуд (Египет)
Волгоградский государственный технический университет,
г. Волгоград

Научный руководитель: Огаркова Елена Владимировна,
к. ист. н., доцент

ТРАДИЦИОННАЯ КУКЛА КАК ИСТОЧНИК ИЗУЧЕНИЯ КУЛЬТУРЫ РУССКОГО НАРОДА

Когда мы начали изучать страноведение, мы познакомились с разными историческими источниками. Вещественные, устные и письменные источники помогают изучать историю народа и его культуру. Традиционные предметы быта дают интересную информацию о ценностях духовной культуры русского народа.

Например, традиционные игрушки – куклы являются важным источником знаний о народе. Русская кукла имеет глубокие духовные корни. «В русской кукле уживаются сакральная и игровая направленность ... В игре воспроизводились наиболее значимые события жизни: рождение и смерть, свадьба, праздники, связанные сезонными изменениями в природе ...» [1, с. 5].

Все народы мира играют в куклы. В куклах отражаются культурные особенности народа. Русская культура – это земледельческая культура. Труд на земле – это очень тяжелый труд. Чтобы получить урожай русские люди должны были много работать. «Для русского народа Русь, русская земля – общая Мать. В русском языке существуют слова «Родина – мать», «Святая Русь», «Мать – земля» [2, с. 12].

Успех в земледелии зависел от природы. Также большое значение имели трудолюбие, здоровье и число работников в семье. Большая семья имела хорошие шансы на счастливую, богатую жизнь. Поэтому в русской культуре существует особенная роль женщины. Об этом рассказывают традиционные куклы из ткани. Статья подготовлена по материалам коллекции кукол, созданных мастерами клуба «Крупеничка» Волгоградского музея изобразительных искусств имени И.И. Машкова [3].

В традиционной русской кукле укрепились древние формы русского женского костюма. Есть много региональных отличий традиционной женской одежды в России. Но есть и общие черты: одежда не подчеркивает формы тела; имеет простой и свободный силуэт; не мешает работать; имеет богатую цветовую гамму и обильный декор.

Орнамент с магическими символами защищает человека и располагается по краям одежды: ворот, подол, рукава. Женская одежда в России

закрытая, не открывает тело. Причина – холодный климат и строгая религиозная мораль. Замужние женщины обязательно закрывали волосы. Быть с непокрытыми волосами – «опростоволоситься», опозориться, вызывать насмешки. Обязательная часть костюма – пояс. Пояс является «оберегом», защищает тело человека.

Самые простые куклы изготавливали из кусочков ткани. Нельзя использовать ножницы и иголки. Люди верили в волшебные, магические свойства кукол, что «они могли защитить человека от злых сил, принять на себя болезни и несчастья, помочь хорошему урожаю» [1, с. 6].

Вепская кукла с ярко выраженными признаками женского пола – идеальный образ замужней женщины. Эта игрушка показывает, что идеалом женской красоты в традиционной русской культуре была большая, сильная, полная женщина [4].



Особенный праздник у всех народов мира – свадьба. Русские свадебные куклы показывают идею любви и крепкой связи мужа и жены. Существуют специальные обрядовые свадебные куклы – «неразлучники» [5]. У куклы-мужа и куклы-жены получается одна общая рука. «Эта пара кукол – особенная, она несла глубокую символическую нагрузку, связанную с особенностью изготовления. Женское и мужское начало соединялись в единое неразрывное целое, ведь после свадьбы супружеской паре предстояло вместе идти по жизни» [1, с. 42].



Фигурки можно свободно двигать по руке. Когда в семье рождались дети, изготавливали маленьких кукол мальчиков и девочек и добавляли между папой и мамой.



Материнство – главное содержание русской игровой куклы. В куклы играли девочки. Куклы помогали девочкам готовиться к роли матери. Пример традиционной игровой куклы – орловская кукла. Эта кукла с младенцем – «пеленашкой» (младенец в пеленках).



Любовь к матери начинает формироваться у ребенка еще до его рождения. Ребенок хорошо знает голос и запах своей мамы. Самая пер-

вая и самая простая русская кукла – «куватка», «кувадка». Изготовление этой простой куклы – часть ритуалов в честь рождения ребенка. Это игрушка-оберег. Эту куклу делают из старой рубашки матери. Игрушка сохраняет запах матери, который успокаивает младенца. Форма игрушки – крест. Это древний солярный символ (символ солнца) и более поздний христианский символ. «К концу XIX века истоки древнего обряда были окончательно утрачены и забыты, а куклы остались ... они вывешивались над колыбелью после крещения младенца, всё также оберегая его» [1, с. 32].



Любовь и благодарность своей матери дети могли показать, когда делали специальную куклу «Рябинка». Эту куклу делали осенью после завершения уборки урожая. В это время русские женщины могли немного отдохнуть. Осенью было много семейных и календарных праздников. Куклу «Рябинку» украшали ягодами, конфетами фигурками птиц и маленьких детей и дарили маме. Главный цвет этой куклы – красный. Он символизирует жизнь.



Традиционные русские народные игрушки почти исчезли из повседневной жизни современных людей. Но постепенно возвращается интерес к изучению и коллекционированию народных игрушек. Почему?

Возможно эти произведения народного искусства выполняют новую коммуникативную функцию. Они знакомят с вековым культурным опытом народа. Изучая русские народные куклы из ткани, я увидела много общего с культурой моего народа. Я думаю, что игрушки народов мира имеют что-то общее. Они создавались для семейных или календарных обрядов или праздников. Они содержали в себе общечеловеческие идеи и ценности: связь поколений, уважение к предкам, любовь и родственные чувства в семье. Народные игрушки хорошо передают традиционные способы работы с популярными материалами: глина, дерево, ткань. Русские народные куклы показывают символы и образы русской природы и национальный русский характер.

СПИСОК ЛИТЕРАТУРЫ

1. Котова И.Н., Котова А.С. Русские обряды и традиции. Народная кукла. – СПб.: «Паритет», 2006. – 240 с.
2. Огаркова Е.В., Хрипунова Е.В. История России. Русская культура: учеб. пособие для иностранных студентов. – М.: Планета, 2016. – 80 с.
3. Волгоградский музей изобразительных искусств имени И.И. Машкова // URL: <http://mashkovmuseum.ru/> (дата обращения 11.03.2021).
4. Мастер-класс по изготовлению куклы. «Кукла плодородия». (проект «Крупеничкин Дом») // URL: <https://www.youtube.com/watch?v=fSp3qYTRrfQ> (дата обращения 11.03.2021).
5. Ко Дню семьи, любви и верности // URL: <https://www.youtube.com/watch?v=7bs9V9fEwo8> (дата обращения 11.03.2021).

Изам Соломон Аджама (Нигерия),
Олагунжу Толулопе Олуватомисин (Нигерия)
Белгородский государственный национальный
исследовательский университет, г. Белгород
Научный руководитель: Бондаренко Сергей Сергеевич,
к. юрид. н., доцент

ПОНЯТИЕ «МОРСКОЕ ПРАВО»

Морское право, также известное как Закон Адмиралтейства, представляет собой сборник законов, конвенций и договоров, регулирующих частный морской бизнес и другие морские вопросы, такие как судоходство или правонарушения, которые происходят на открытой воде.

Адмиралтейский суд - специальный британский судебный орган в составе отделения Королевской скамьи Высокого суда Англии и Уэльса, который рассматривает дела, связанные с морским правом.

История

Первый набор правил впервые применяется в форме Международного морского комитета, который был основан в 1897 году с целью обеспечения международных конвенций. Однако многие из его функций были переданы Международной морской организацией, созданной Организацией Объединенных Наций в 1958 году. С другой стороны, Конвенция по морскому праву - это соглашение ООН относительно территориальных вод, морских путей и океанических ресурсов. Конвенция была подписана 119 странами 10 декабря 1982 года.

Функции

Вопросы, регулируемые законодательством Адмиралтейства, включают морскую торговлю, морское судоходство, спасание, загрязнение моря, права моряков и морские перевозки пассажиров и грузов. Законодательство Адмиралтейства также применяется к наземной коммерческой деятельности морского характера, такой как морское страхование.

Пассажирские травмы

Судовладельцы обязаны проявлять разумную заботу о пассажирах. Следовательно, пассажиры, получившие травмы на борту судов, могут подать иск, как если бы они получили травмы на берегу в результате халатности третьей стороны. Бремя доказывания халатности судовладельца несет пассажир. В то время как дела о травмах обычно должны решаться в течение трех лет, претензии к круизным компаниям могут предъявляться в течение одного года из-за ограничений на пассажир-

ский билет. Требования к уведомлению в билете могут потребовать официального уведомления в течение шести месяцев с даты травмы.

Морские залоги и ипотека

Банки, ссужающие деньги на покупку кораблей, торговцы, поставляющие на суда предметы первой необходимости, такие как топливо и припасы, моряки, имеющие право на заработную плату, и многие другие держат залог на судно, чтобы гарантировать оплату.

Спасение имущества и спасение жизни

Если имущество потеряно в море и спасено другими людьми, спасатель имеет право потребовать компенсацию за спасенное имущество. Нет никакого «спасения жизни». Все моряки обязаны спасать жизни других людей, находящихся в опасности, не ожидая вознаграждения. Следовательно, закон спасения применим только к спасению имущества.

Есть два типа спасения: договорное спасение и чистое спасение, иногда называемое спасением заслуг. В случае спасения по контракту, собственник имущества и спасатель заключают договор о спасении до начала спасательных работ, в который включается и сумма, которую получит спасатель. Самая распространенная проформа контракта на спасение называется «Открытый договор спасения Ллойда».

В заключение отметим, что адмиралтейское право - это обширная область права, которая все еще изучается недостаточно. Она имеет столько преимуществ, что позволяет разрешить множество споров и конфликтов, которые вспыхивают на море. Подобные вопросы возникают очень часто, а занимающихся ими специалистов мало. Обучение по этому предмету ограничено малым числом учреждений, и так не должно быть.

СПИСОК ЛИТЕРАТУРЫ

1. <https://suvorov.legal/morskoe-pravo/> Юридическая компания Суворов.
2. Военно-морской словарь / гл. изд. В.И. Чернавин. – М.: Воениздат, 1989.
3. Закон о доходных марках от 22 марта 1765 г. Д. Пикеринг, StatutesatLarge, Vol. XXVI, стр. 179 и далее.
4. «Суд присяжных» // www.history.org
5. Хофштадтер, Ричард. Великие вопросы американской истории: 1765-1865. т.2. 1864. 1957. Соединенные Штаты, VintageBooks, 1958.

Кану Ханна С (Сьерра-Леоне)

Белгородский государственный национальный
исследовательский университет, г. Белгород

Научный руководитель: Бондаренко Сергей Сергеевич,
к. юрид. н., доцент

РАЗВОД КАК КРИЗИС В СОВРЕМЕННОМ ОБЩЕСТВЕ

Семья как первый агент социализации имеет огромное значение для общества; она подготавливает и воздействует на мораль и ценности человека. Люди со здоровым воспитанием бесценны для общества, и для этого нужна семья вместе с обоими родителями, поддерживающая детей физически и морально, так как это оказывает определенное влияние на детей, которые позже повторяют цикл со своими детьми, и поэтому такие ценности являются всегда актуальными.

С другой стороны, развод может просто свести на нет всю тяжелую работу семьи, и это также может быть трудным временем для семьи. Мало того, что родители осознают новые способы взаимоотношений друг с другом, они учатся новым способам воспитания своих детей. Развод - одна из самых серьезных социальных проблем в современном мире, затрагивающая все слои общества. В прошлом количество разводов было меньше, однако за последние несколько лет резко возросло. Данные за 2020 год показали огромный рост количества разводов. По данным unifiedlawyers.com, наибольшее количество разводов зарегистрировано в Люксембурге, Испании, Франции, России и США; с 87%, 65%, 55%, 51% и 46% соответственно [1].

Когда родители разводятся, последствия этого для детей могут быть разными. Некоторые дети реагируют на развод естественно и с пониманием, в то время как другие дети могут с трудом пережить переходный период. Последствия развода для детей различаются в зависимости от их темперамента, возраста и окружения. Все начинается с немедленных эффектов. Вот некоторые из этих краткосрочных воздействий:

- злость;
- депрессия;
- агрессия;
- межличностный конфликт;
- экономические трудности;
- стресс;
- более низкая успеваемость и сложность социальной адаптации.

Нам нужно понять, как это влияет на детей всех склонностей и как это, в свою очередь, повредит обществу. И ценность, которую люди имеют для семьи, резко снижается просто потому, что они потеряли в нее веру.

Детям из разведенных семей трудно управлять своими отношениями с другими людьми, даже если они могут не осознавать, что делают это. Некоторые эффекты видны сразу после развода, другие могут проявиться через несколько лет. Дети, выросшие в разделенных семьях, демонстрируют признаки негативного, длительного воздействия на их собственные отношения внутри и вне семьи, что связано с разводом их родителей. Согласно опросу и исследованию marrimedia.com это лишь некоторые из бесчисленных эффектов, которые могут произойти в подобной ситуации [2].

Дети могут стать настолько эмоциональными, что это начинает проявляться в их действиях и жизненном выборе, которые они делают по мере взросления. Подростки, родители которых в разводе, склонны переживать всё сильнее и острее, чем дети, выросшие в целых семьях.

Чем хуже отношения между детьми и родителями после развода, тем сильнее ребенок будет конфликтовать с родителями, просто ища внимания со стороны матери и / или отца. Они ищут способ выпустить гнев, который они держат против своих родителей за их решение, и ищут внимания и счастья везде, где только могут. Некоторые дети склонны к наркотикам, сексу, агрессивному поведению, совершению преступлений, алкоголю и даже бросают школу.

Дети, чьи родители развелись, думают, что не хотят попадать в такую же ситуацию. Они боятся вступать в отношения, которые могут привести к браку, и подсознательно позволяют своему разуму и сердцу оставаться оторванными от идеи когда-либо жениться на человеке.

Дело в том, что влияние развода и то, как он может повлиять на общество, упускается из виду. Потому что, если, например, в 2020 году, по данным unifiedlawyers.com, в России уровень разводов составлял 51% [1], это означает, что в следующие 20-30 лет количество людей, вступающих в семью, будет очень мало. Неверие в семью и брак рождает сломленных людей, и эти сломленные люди не будут обладать целостностью и ценностями, необходимыми для управления и помощи в улучшении общества, чем это было 10 или 20 лет назад.

Итак, что можно сделать для огромного количества населения, пострадавшего от разрушения семейных ценностей? Что такое общество без этих ценностей и морали? Как в таком обществе могут быть хорошие политики, понимающие свой долг перед обществом и государством, или врачи, которые знают, что их первейший долг - спасти жиз-

ни, или юристы, которые могут помочь отстаивать справедливость в обществе? Самое первое, что можно сделать – это консультирование, психологическая помощь, оказываемая специалистами, которые точно понимают, через что пришлось пройти. Многие дети не имеют возможности получить такое консультирование и помощь. Они сдерживают эти чувства и растут вместе с ними. Растут с ненавистью и обидой на все вокруг. Органы власти могут помочь в открытии реабилитационных центров, которые будут помогать пострадавшим детям. В судебные решения и соглашения о разводе в некоторых случаях может быть целесообразным добавить пункт, который обязывает родителей направлять своих детей на подобное консультирование и помощь, даже если они чувствуют, что им это не нужно.

СПИСОК ЛИТЕРАТУРЫ

1. unifiedlawyers.com (дата обращения 17.03.2021)
2. maripedia.com (дата обращения 17.03.2021)

Киеу Ань Ву (Вьетнам)

Ивановский государственный университет, г. Иваново

Научный руководитель: Фархутдинова Фения Фарвасовна,
д. филол. н., профессор

ДИАЛЕКТИЧЕСКИЙ МЕТОД СОЦИАЛЬНОГО ИССЛЕДОВАНИЯ ПРИ ИЗУЧЕНИИ ЛИНГВИСТИЧЕСКОЙ СЕМАНТИКИ (НА МАТЕРИАЛЕ ГЛАГОЛЬНЫХ ДЕРИВАТОВ СЕМАНТИЧЕСКОГО ПОЛЯ *ОРУЖИЕ*)

Социальная реальность, частью которой является язык, постоянно находится в движении и меняется. Но в отличие от движения в естественной реальности, которое по преимуществу устойчиво и всегда может логически выводиться на основе установленных всеобщих законов, движение в социальной реальности непредсказуемо и законодательно не регулируется. Поэтому в общественных науках теории часто представляются в виде моделей, с помощью которых предпринимаются попытки системно описать состояние ограниченного объекта исследования в ограниченном же историческом контексте (хронотопе). Иначе говоря, через моделирование как процесс осуществляется абстрагирование реального объекта конкретного мира в научную концепцию. Хотя истори-

ческая ограниченность объекта исследования придаёт теориям научную строгость (т. е. возможность применения научных методов), в действительности социальные исследования должны периодически преодолевать первоначальные ограничения, заложенные в модели, чтобы прийти к выводам большей объяснительной силы и практикоориентированности.

Подобное положение наблюдается и в лингвистике, где, начиная со времён Ф. де Соссюра, описание языка осуществляется либо в диахроническом, либо в синхроническом аспекте. Сама идея Соссюра сконцентрировать исследование языка в синхроническом аспекте оказалась решающей в становлении лингвистики как строгой науки с большим объёмом системных знаний. Лингвистические исследования дальше развиваются от изучения языка «в себе и для себя» к изучению языка в связи с другими социальными явлениями и, наконец, с человеком как субъектом и продуктом языка. Этот путь – демонстрация смены научных парадигм в лингвистике: от лингвоцентрической к антропоцентрической.

Сегодня язык может рассматриваться как социальный феномен в его отношениях с другими феноменами в процессе движения и изменения социальной реальности. К такому исследовательскому объекту применим диалектический метод, первоначально разработанный Карлом Марксом для изучения конкретных политико-экономических явлений. Гуглиельмо Карчеди доказал, что диалектический метод можно применять не только в сфере экономики, но и в социальной сфере [1, с. 2]. В рамках данной работы метод социального исследования Г. Карчеди адаптируется с учетом объекта исследования – глагольных дериватов семантического поля оружие и применяется только первый принцип метода.

Первый принцип гласит, *что социальный феномен содержит в себе как реализованную, так и потенциальную природу*. Г. Карчеди объяснил, что "реальность имеет двойное измерение: то, что было реализовано, и то, что существует только потенциально и может быть реализовано в будущем". Это можно проверить как эмпирически, так и интуитивно, наблюдая процесс, в котором феномен становится отличным от своего предыдущего состояния, считает учёный [1, с. 4]. Этот принцип предполагает, что в рассматриваемый момент времени в реализованном явлении содержится ряд потенциальных возможностей и только одна из них становится новым реализованным феноменом в более поздний момент. Потенциальная природа феномена, являясь чем-то ещё не реализованным, не может наблюдаться. Реализованный социальный феномен тоже не всегда может прямо наблюдаться; тем не менее, *его со-*

циальность позволяет всегда наблюдать его косвенно через его отношения с человеком и другими социальными феноменами.

Первый принцип метода Г. Карчеди имеет очень важное значение для антропоцентрического описания языка, потому что существует много языковых процессов, не наблюдаемых с лингвоцентрической точки зрения, согласно которой язык рассматривается как самостоятельный исследовательский объект, но довольно ясно наблюдаемые с антропоцентрической точки зрения. Покажем это на примере глагольной лексемы *зарядить*, которая находится на периферии семантического поля ОРУЖИЕ. Одно из переносных значений лексемы – «Способствовать появлению у кого-л. душевных сил, эмоций, желаний и т. п.; возбудить их в ком-л.» [2, с. 343]. Выявление этого значения – результат лингвоцентрического анализа и синтеза языковых данных в лексикографии. Согласно диалектическому методу, такие языковые данные (в том числе зафиксированное в словаре значение) – реализованный аспект языковой реальности: рассмотрение возникновения переносного значения на основе прямого, когда потенциальное значение становится реальным. Причина возникновения такого значения не может быть найдена в самом языке, потому что сами носители естественного языка не знают и не понимают, почему они стали так говорить. Реализованный результат такого языкового процесса Ф. де Соссюр точно охарактеризовал как «социальный факт», оставив без внимания причину его появления и способ его возникновения. Понятие «потенциальное измерение» позволяет понять, что в каждом человеке-говорящем всегда присутствуют мысли о признаках объекта в мире. Это потенциальная коннотация, на основе которой в подходящем языковом контексте возникает переносное значение. Данные коннотации вышеприведённого переносного значения глагола *зарядить* выбраны в связи с контекстом прямого значения, связанного с оружием: *дополнение, положительность, сила*. [3] Структурированность семантического поля ОРУЖИЕ позволяет в дальнейшем рассмотреть феномен *оружие* в социальном контексте (как в народной культуре, так и в межкультурной коммуникации) через исследование глагольных дериватов и их коннотаций.

Таким образом, метод социального исследования Г. Карчеди обладает высокой объяснительной силой при описании динамики цепочки *мышление – язык – человек – общество*.

Результаты следующих принципов метода Г. Карчеди могут быть использованы для выяснения сложных языковых механизмов в социальном контексте, например, при изучении того, как потенциальное индивидуальное представление об объекте может стать социально реализуемым значением слова, соответствующего этому объекту. Примене-

ние метода социального исследования Г. Карчеди в сфере лингвистики – перспективное направление исследования в контексте антропоцентрического описания языка.

СПИСОК ЛИТЕРАТУРЫ

1. Карчеди Г. После кризиса: Марксова диалектика ценности и знания [Behind the Crisis: Marx's Dialectic of Value and Knowledge]. – Лейден-Бостон: Brill, 2011. – 303 с.
2. Большой толковый словарь русского языка / Гл. ред. С. А. Кузнецов. – СПб.: «Норинт», 2002. – 1536 с.
3. Киеу Ань Ву. Семантика и коннотации глагольных дериватов семантического поля ОРУЖИЕ // Научная инициатива иностранных студентов и аспирантов российских вузов: Сб. докладов X Всероссийской научно-практической конференции. Томск, 22 – 24 апреля 2020 г. – Томск, 2020. С. 406 – 410.

Кондейкина Полина Александровна (Туркменистан)

Белгородский государственный национальный
исследовательский университет, г.Белгород

Научный руководитель: Бондаренко Сергей Сергеевич,
к. юрид. наук, доцент

РОЛЬ ТРАНСПОРТНЫХ КОРИДОРОВ В РАЗВИТИИ ТРАНЗИТНОГО ТУРИЗМА В ТУРКМЕНИСТАНЕ

Туркменистан - это страна, где туризм играет важную роль, и он развит достаточно хорошо. Различные памятники ещё с древних времён, которые единственны в своём роде, а также объекты окружающей среды расположены на территории туркменской земли. В стране есть разнообразные достопримечательности, например: Книга «Рухнама», которая открывается в вечернее время суток и показывает нам многое о Туркменистане. Её обожают многие дети. Когда часы пробивают семь часов вечера, многие родители, бабушки, дедушки, держа за руки своих детей и внуков, встают около данного монумента и наблюдают. Город Ашхабад, попавший в книгу рекордов Гиннеса за самую высокую плотность беломраморных зданий, является столицей Туркменистана. В столице имеются несколько национальных музеев, где устраиваются экскурсии для школьников и остальных посетителей. Природные ланд-

шафты, интересная своей историей пустыня Каракумы и красивые парки имеются на территории туркменской земли. Стоит выделить «Аваза». Она играет большую роль в Туркменистане, представляя собой национальную туристическую зону. «Аваза» включает в себя разнообразные курорты, где «всё включено». Она расположена вдоль побережья Каспийского моря. Но, стоит отметить, что отрицательное влияние на туризм оказывает плохое развитие транспортного сообщения.

Туркменское правительство считает, что большими плюсами для транзитного туризма станут перспективы на прорыв в интеграции. Необходимо создать все необходимые условия для пользования новейшими технологиями и инфраструктурой.

Рассматривая экономико-географическое положение в Туркменистане по западной и восточной, а также северной и южной линиях, можно смело сказать, что усовершенствование транзитного туризма является целью государственной политики Туркменистана.

Ориентируясь на «Национальную программу социально-экономического развития Туркменистана на 2011-2030 годы» туркменское государство рассматривается как трансконтинентальный экономический мост объединения европейской, азиатско-тихоокеанской и южно-азиатской экономических систем.

В данной программе большое значение играют такие цели развития транзитного туризма страны, как: поэтапная интеграция в систему транспорта мира; усовершенствование национальной инфраструктуры по главной магистральной линии, которые связывают маршруты и перекрестки северной-южной и восточной-западной линий.

Важное значение уделяется строительству комплексной и комбинированной инфраструктуры транзитного туризма, которое окружает территории континентальной Евразии с выходом на морские терминалы Черноморского и Балтийского регионов, Южной и Юго-Восточной Азии, Ближнего Востока.

Эта программа также включает задачу подключения к транспортной инфраструктуре мира в южном и восточном направлениях с выходом на такие страны, как Китай, Индия, Пакистан, а также страны азиатско-тихоокеанского региона [1].

Была построена железная дорога Казахстан-Туркменистан-Иран. Планируется и множество других масштабных проектов, которые будут проходить через территорию Туркменистана, а именно: коридор Афганистан-Туркменистан-Азербайджан-Грузия, Узбекистан-Туркменистан-Иран-Оман, Туркменистан-Афганистан-Таджикистан.

Правительство Туркменистана придает важное значение усовершенствованию морских пассажирских и грузовых перевозок.

Последний проект Международного морского порта в Туркменбаши способствует созданию паромов и пассажирских терминалов. Здесь имеется в виду закладка фундамента архитектуры, который будет связывать Центральную Азию, государства Каспийского моря с Закавказьем с последующим выходом в европейские страны и Турцию. Можно также сказать о перспективе усовершенствования инфраструктуры транспорта по линиям Юг-Восток с выходом на такие экономически развитые страны, как Индия, Китай и Пакистан [2].

Международный морской проект способствует разработке круизных маршрутов в Каспийском море. Будет возможность посетить и Казахстан, и Россию, и Азербайджан, а также Иран.

Значима роль технического перевооружения туркменской гражданской авиации в пассажирских и грузовых перевозках. «Национальная программа развития гражданской авиации Туркменистана на 2012-2030 годы» направлена на создание новых аэропортов, а также усовершенствование старых аэропортов, пассажирских терминалов, на использование новейших технологий, обучение и подготовку высококвалифицированных специалистов и многое другое. В 2009 году был открыт новый аэровокзальный комплекс в городе Мары, а в 2010 году – Международный аэропорт города Туркменбаши [2].

Было закончено строительство нового аэропорта в Ашхабаде в 2016 году, который стал основным транзитным пунктом на авиатрассах.

В настоящее время в Туркменистане создаются различные и единственные в своём роде инженерные сооружения – железнодорожные и автомобильные мосты, которые станут «золотым звеном» международной сети воздушных, морских и железнодорожных магистралей.

Правительство Туркменистана проводит крупные проекты по созданию и усовершенствованию инфраструктуры автодорог. Планируется практически полная реконструкция всей сети магистральных автодорог, прокладка новых скоростных шоссе, строительство новых мостов, которые, в свою очередь, приведут к уменьшению загруженности автострад, безопасности движения [1].

Вышеперечисленные проекты положат начало созданию новых туристических маршрутов в Туркменистане и соседних странах, приведут к развитию транзитного туризма в Центрально-Азиатском регионе, увеличению объёмов инвестиций, связанных с развитием туристического потенциала.

СПИСОК ЛИТЕРАТУРЫ:

1. Муратов Д. Транспортная инфраструктура Туркменистана: создавая мосты дружбы и сотрудничества, соединяющие страны и народы / Д. Муратов // Newsgeorgia [Электронный ресурс]. – 2014. – URL: <http://newsgeorgia.ru/point/20140918/216965422.html>.
2. Туркменистан и его роль в мировой экономике и транспортно-транзитном сотрудничестве // Постоянная миссия ООН в Туркменистане [Электронный ресурс]. – 2014. – URL: <http://www.turkmenistanun.org/index.php/ru/2013-03-14-00-41-09/2013-03-14-19-00-32/498-2014-08-27-18-12-09>.

Куатқызы Дайана, Қапасбек Ару Бақытқызы (Казахстан)

Университет «Туран», г. Алматы

Научный руководитель: Файзуллина Галия Шаукетовна,
к. ист. н., доцент

К ВОПРОСУ ОБ АКТУАЛИЗАЦИИ ИСКУССТВА В ИНДУСТРИИ ГОСТЕПРИИМСТВА

В среде специалистов искусствоведов известен тот факт, что средневековая картина с натюрмортом – это послание современнику художника о состоянии материального благополучия владельца картины, а также это своеобразная «шифровка» различных смыслов. Однако нашему современнику не всегда понятно значение этих картин. Не все люди задумываются о том, что натюрморт несет в себе смысл или тайное послание. А ведь натюрморт можно сравнить с современными фотографиями в инстаграм. Они должны быть красивыми, выглядеть идеально и желательно быть с оттенком искренности.

Искусство натюрморта не всегда ценилось, его не воспринимали как художественное произведение, а больше как украшение, которое просто висит на стене. Для многих людей и даже современных художников натюрморт может быть просто красивой композицией из цветов, фруктов, ваз и других элементов, то есть, акцент его восприятия направлен на внешний поверхностный уровень созерцания изображенных предметов. А при этом разрезанный гранат, разлитое вино или бабочка на определенном цветке имеют своё символическое значение. Ведь истинная суть натюрморта в том, что он рассказывает нам историю или говорит о том, что творится в душе у человека или у автора.

Когда впервые начали рисовать натюрморты, все началось с цветов или с кухонных предметов, разложенных на столе. И тогда это не называли натюрморт, а скорее всего просто перечисляли представленные в большинстве предметы – цветы, фрукты или другое. При создании картин с натюрмортами было несколько популярных тем, например, *Vanitas*, что в переводе означает «тщеславие», то есть картины с моральным посланием. Они напоминали зрителям о смерти, хрупкости человеческой жизни или её краткости. Для передачи этой мысли художник использовал такие предметы как, горящая свеча, череп, часы и т.д.[1].

К другим темам написания натюрмортов можно отнести картины с продуктами земледелия и труда, также использовались дары моря. Обычно изображение свежих продуктов означало богатство, достаток и изобилие. А если перед взором представали несвежие продукты или более того, те, которые уже разлагались, это говорило о возможной смерти, тщетности или бедности. Однако даже если некоторые люди немного интересуются искусством и знают о значениях, которые мы описали ранее, они могут не знать о том, какую мысль передаёт, например, изображение целого яблока или разрезанного пополам.

Изучение этих значений и смыслов актуально в связи с обращением представителей индустрии гостеприимства к искусству как одному из инструментов продвижения бизнеса и формирования своей особой целевой аудитории. Например, в Алматы состоялась коллаборация ресторанов *Del Para* и ГМИ РК им.А.Кастеева, о чем сообщил на своей странице ресторатор Аскар Байтасов – «В ресторанах сети вы сможете посмотреть коллекцию музея в виртуальном формате))» [2]. В то же время, и современные художники используют смысловое значение еды в своих произведениях. Например, в ноябре в гастрономе *Esentai Gourmet* состоялась выставка современного искусства «Пища для ума» в рамках фестиваля *ARTBAT FEST*. 13 художников и 1 театр представляли объекты искусства, касающиеся тем капитализма, потребления, брендинга и пандемии. Как отметила в своем интервью один из кураторов выставки Ольга Веселова –«Пространство супермаркета – это всегда пространство вождения. А в 2020 году это вождение стало еще более интенсивным, потому что в моменты локдауна супермаркеты стали системной единицей нашего досуга и встречи с другими людьми. И через искусство мы еще добавили к этому слой интенсивности, потому что там ты сталкиваешься с чем-то все еще имеющим отношение к сакральному... Для меня искусство – это витальная потребность» [3].

На фоне этой тенденции, можно предположить, что возможна реконструкция многозначности натюрморта для современных целей неко-

торых ресторанов. А учитывая то, что в коллекции ГМИ РК им. А.Кастеева есть множество работ этого направления, то есть и источник вдохновения, и условия для новой коллаборации.

Сначала необходимо расшифровать тайный язык символов и значений натюрмортов [4], раскрывая их суть, для того чтобы осознанно их использовать в интерьере ресторана или маркетингового продвижения предприятия питания. Сотрудники ГМИ РК имени А. Кастеева опубликовали мультимедийную лекцию «Голландская живопись. 17 век. Абрахам Бейерен «Натюрморт с рыбой» (лектор, съемка и монтаж Татьяна Новикова) [5]. Мы же решили узнать и рассказать, что же на самом деле скрыто в других натюрмортах из фондов музея. Для этого более внимательно рассмотрели несколько работ, которые представлены в экспозиции музея.

Первым произведением, встретившимся в музее на тему натюрмортов была картина Нестеровой Натальи Игоревны «Портрет», написанная в 1988 году. Первое что бросается в глаза, это необычная подача натюрморта, то есть ваза с фруктами стоящая перед человеком и закрывающая его лицо. Увидев безликие картины, у зрителей может создаться впечатление того, что автор пытается отнять индивидуальность каждого. Но если смотреть на это под другим углом, можно понять то, что Нестерова таким способом отражает внутренне состояние людей, не акцентируя на внешности. Эмоциональное состояние автор привыкла выражать через руки и наполнение натюрмортов, изображенных на картинах. Объем изображенных фруктов от наложения красок создает впечатление присутствия некой реальности, что дает возможность зрителям почувствовать суть изображения и самим придумать личность героя, «создать» любое лицо.

Изобилие и переполненность картины фруктами может натолкнуть на мысль о том, что таким и является внутреннее состояние персонажа, скрывающегося за фруктовой вазой. Возможно написан портрет щедрого, молодого и наполненного жизненными силами человека. Художница наверняка применила прием, используемый во многих произведениях живописи старины, когда каждый из фруктов нес свой эмоциональный посыл. Например, груша – целые плоды являются символом любви. Но изображая их в темном цвете автор может указывать на печаль, грусть и смирение. Абрикос – яркий плод чаще всего изображали, показывая юность, бессмертие, жизнь. Приверженцы христианства считали абрикос символом спасения и искупления. Наличие столовых приборов символизирует приверженность к аристократии и изящность. Об этом также говорят и изящные руки, написанные художницей на картине «Портрет».

Второе произведение живописи, привлечшее наше внимание, стала картина «Натюрморт с бутылкой и арбузом» Александра Куприна (один из организаторов группы «Бубновый валет»). Потому что его натюрморты обладают способностью открыть зрителю прекрасное в самых обыденных и будничных вещах. Именно эта его картина отличается мощным пластическим решением, внутренней энергией и свободой построения живописного пространства. На данной картине можно увидеть бутылку и тарелку с арбузом, яблоками. Также на деревянном столе есть небольшой скомканный отрез ткани.

Что же все-таки значат эти предметы в данном натюрморте? Бутылка – это символ греха и пьянства, потому что именно стеклянные бутылки ассоциируются у людей с алкоголем, со состоянием опьянения и совершения не самых лучших дел не зная этого. Арбуз – в этом натюрморте он круглый, целый, темно-зеленого цвета. Арбуз показывает климат местности, потому что он растет только в степном и средиземноморском климате с долгим жарким сухим летом и мягкой, короткой зимой. Стол – он темный, сделан из дерева, он собирает всю композицию в единое, его темный фон визуальнo ограничивает композицию, позволяет сконцентрировать взгляд именно на фруктах и на других предметах. Тарелка – предмет который собирает все фрукты на столе, выделяет их на фоне стола и показывает внутреннюю собранность, потому что разбросанные фрукты могут нам говорить о том, что человек не может собраться с мыслями и не может сделать выбор. Яблоки – это таинственный символ, раскрывающий много значений и объединяющий множество противоположных смыслов. Яблоки часто называют «двуликим» символом. Оно олицетворяет и добро, и зло. Также оно является плодом дерева жизни, что говорит о бессмертии, здоровье и молодости. Скомканная ткань. Видя её на столе, можно подумать, что на столе творится хаос и беспорядок, что означает разрушение. «Расшифровка» смыслов через предметы становится ещё более понятной если соотнести её с историческим контекстом времени создания картины (1921 г.).

Однако наиболее известным и колористическим произведением среди натюрмортов, представленных казахскими художниками, несомненно будет являться «Дастархан» Айши Галимбаевой. Картина, написанная в 1959 году, представляет собой не самый привычный вид натюрморта, на ней мы не увидим сорванных фруктов или срезанных цветов. Автор показывает приготовленные своими руками лакомства казахского народа. На картине изображены хворост, маленькие бауырсаки, курт, рассыпанный по столу белый сахар и являющийся неотъемлемой частью представленного натюрморта – қоржын, сшитый из войлока с изображенным на нем традиционным орнаментом. Всеми

этими обыденными и привычными для простых людей лакомствами, Галимбаева показывает будни заботливой и старательной хозяйки перенося на полотно окружающие ее вещи. Таким незамысловатым образом она показывает гостеприимство казахского народа, разнообразие накрытого национального стола. Произведение «Дастархан» вызывает аппетит, приглашает на дружеское или в какой-то степени семейное чаепитие, передает всю теплоту и уют, переданные игрой света и сочетанием цветов изображенных предметов. Отдельные элементы картины А.Галимбаевой не несут скрытого смысла, как в предыдущих натюрмортах, но такой подход к изображению делает «Дастархан» понятным, простым и доступным для созерцания каждого, кто столкнется с ее творчеством.

Таким образом, реконструкция смыслов натюрмортов из коллекций музеев может стать источником для создания актуальной концепции сотрудничества музея и предприятия индустрии гостеприимства.

СПИСОК ЛИТЕРАТУРЫ

1. Ванитас // URL: <https://educalingo.com/ru/dic-en/vanitas> (дата обращения: 18.03.2021)
2. Инстаграм страница @askar_baitassov // URL: <https://www.instagram.com/p/CLwMXGTDINT/?igshid=9efv5g439mmr>(дата обращения: 17.03.2021)
3. Дмитрий Мазоренко. О выставке современного искусства «Пища для ума», которая проходит в Esentai Gourmet. [Электронный ресурс]. – режим доступа: <https://vlast.kz/life/42265-organizational-artbat-fest-vozmozno-bez-pandemii-my-by-ne-bridumali-vystavku-v-supermarkete.html?fbclid=IwAR1XVhP-DbWXxPkbGRkxhIIEx8Qq0dGpR3zGbXIBZXSXglnJtlmAAIH25uY> (дата обращения: 17.03.2021).
4. Азбука натюрморта: Что означают зашифрованные символы? // URL: <https://kulturologia.ru/blogs/111019/44219/> (дата обращения: 17.03.2021)
5. Бейерен. Натюрморт. Голландия. 17 век. / Государственный музей искусств РК им. А. Кастеева // URL: <https://www.youtube.com/watch?v=a0HyltK3OTk> (дата обращения: 17.03.2021)

Куяниченко Иван Николаевич (Республика Казахстан),
Мпуи Нгуала Нарсис (Республика Конго)

Финансовый университет при Правительстве РФ, г. Москва

Научный руководитель: Кисляков Анатолий Сергеевич,
к. ист. н., доцент

ВЛИЯНИЕ ПАНДЕМИИ НА РАЗВИТИЕ ОНЛАЙН КУРСОВ

Пандемия коронавирусной инфекции COVID-19 внесла существенные изменения во все сферы жизни общества и отдельных ее граждан, она оказала влияние на то, как мы работаем, получаем образование или различные услуги. Но особенно ощутимые изменения произошли в сфере образования и науки. Резкий переход на дистанционную форму обучения, проведение всех видов учебных занятий исключительно онлайн вызывает в современном сообществе жгучее желание научного осмысления новых процессов в образовании.

Рассмотрим вначале основные тенденции в образовательном секторе, получившие развитие в 2020 году. Прежде всего, отчетливо прослеживается существенный рост применения дистанционных форм обучения в образовательном процессе. Объясняется это одной существенной деталью: на территории многих стран мира был введен карантин и нельзя было выходить на улицы в целях приостановления распространения коронавирусной инфекции. В связи с этим закрылись все места публичного посещения: театры, рестораны, кафе, библиотеки, учебные центры, школы, университеты. Однако особенно остро это ощутили студенты, для которых помимо университетов доступ был закрыт (а в некоторых странах эта проблема по-прежнему актуальна) в библиотеки и учебные центры. Вот и возникает то самое следствие – уменьшение потока полезной информации. В библиотеку студент не может сходить и взять книгу для дополнительного изучения материала, закрылся университет – студент теряет живую связь с преподавателями, он уже не может после семинара, лекции подойти и поинтересоваться о всех интересующих его вопросах. В России с 2021 года запланировано существенно расширение возможностей бесплатного использования интернет-ресурсов и лучших дистанционных образовательных программ [1, с.5]. В ближайшей перспективе это будет выглядеть так: библиотеки и университеты начнут оцифровать свои книги, издания, журналы, материалы научных работ, и в последствии они будут появляться на тех же официальных сайтах заведений, где будут в свободном доступе, и любой желающий сможет ознакомиться с ними.

Еще одной тенденцией 2020 года является появление и стремительный рост новых образовательных технологий. Следуя методическим рекомендациям Министерства науки высшего образования РФ, вузы разработали приемлемые для их уровня развития IT-инфраструктуры с учетом доступных собственных и внешних ресурсов, сценарии реализации дистанционного обучения и требования к форматам учебного процесса. В результате у каждого вуза возник свой набор инструментов и сценариев для организации обучения в онлайн-среде. Наибольшую популярность среди вузов получили LMS-платформы для размещения контента и проверки знаний студентов, вебинарные сервисы для онлайн лекций и консультаций, социальные сети и мессенджеры для обеспечения коммуникаций, обучающихся с преподавателями и рассылки по электронной почте для доставки контента. Многие вузы смогли воспользоваться бесплатными онлайн-курсами от ведущих российских и зарубежных университетов, размещенных на национальной (НПОО) и международных (Coursera, edX и др.) платформах. Наиболее популярными, условно-бесплатными зарубежными сервисами, примененными вузами для проведения онлайн занятий, были: Zoom, Skype, Microsoft Teams. Из российских платформ: ВКонтакте, webinar.ru, Вебинар FM. [2, с.8]

Но всё же, данные сервисы не до конца могут заменить привычную очную форму обучения. В первую очередь стоит сказать, что мы лишаемся привычного нам живого общения с нашими коллегами, преподавателями и другими людьми, во-вторых, теряется тот самый контроль со стороны преподавателя, на семинарах и лекциях. И получается, что дистанционная форма обучения становится односторонним форматом работы. Далеко не факт, что по ту сторону экрана, студент усердно трудиться и слушает лекцию.

Наконец, третьей, глобальной тенденцией 2020 года является индивидуализация траектории обучения отдельных студентов. [3] Представим вполне конкретную ситуацию: пандемия распространяется большими темпами, нужно сидеть дома, дабы не заразиться самому и не заразить других. После окончания занятий, когда уже сделаны все необходимые домашние и учебные дела, остается достаточно большое количество свободного времени, которое опять же можно было провести исключительно в стенах дома. И в этот момент студент, стремящийся к истинным знаниям, начинает задумываться над дополнительными источниками информации.

Удовлетворенность дистанционным форматом обучения*

%



*Респонденту предлагалось согласиться или не согласиться с высказыванием. Показан процент тех участников опроса, которые полностью согласны и скорее согласны с ним

Источник: НИУ ВШЭ совместно с ТГУ

© РБК, 2020

Рисунок 1. Удовлетворённость дистанционным форматом обучения.

В этом плане особую роль сыграли онлайн-курсы. Рассмотрим их сильные и слабые стороны в сравнении с классическим обучением, проходящим в очном формате в университете.

К сильным сторонам онлайн курсов можно отнести их относительную дешевизну. [4, п.6] При этом активный рост индустрии способствует большему выбору и улучшению качества преподаваемого материала. Лучшие университеты мира предоставили доступ к своим программам. Онлайн-курсы обходятся дешевле, поскольку они многократно. Учителю(преподавателю) достаточно один раз записать свои занятия, и он может перепродавать их столько раз, сколько захочет, не прилагая дополнительных усилий для новых учеников. Однако, классические курсы дороже онлайн, потому что они предлагаются ограниченному количеству студентов и имеют ряд преимуществ. Например, онлайн-курсы, в отличие от обычных курсов, экономят время и обеспечивают асинхронное обучения.

Еще одним преимуществом является то, что студентам не приходится направляться к определенному времени и месту, а также соблюдать расписание. Более того, есть возможность остановиться там, где хочется и когда нужно. Достаточно иметь WI-FI и ноутбук, планшет или смартфон. Конечно, это преимущество во время пандемии, но недоста-

ток для некоторых людей, которые предпочитают реальные контакты и живое общение. И все же, с точки зрения многих специалистов онлайн-курсы будут в конечном итоге восприниматься как одинокий опыт для студента. И наоборот, студент не одинок в университете, поскольку он остается сопровождаемым несколькими преподавателями одновременно.

В классическом образовании, когда студент не пришёл на занятие — он не получил знаний, студент, который не успел прийти на лекцию по какой-то причине, теряет возможность получения знаний. [5] В то время как по предварительно записанным онлайн-курсам, студент может смотреть запись позже и получить такое же количество знаний, как и другие студенты. Но есть и обратная сторона: онлайн-курсы могут заставить студента отложить записанные курсы или лениться и не смотреть их вообще. А вот посещение университета, наоборот, мотивирует лучших студентов ходить на занятия и получать качественные знания.

По сравнению с выпускниками вузов, дипломы и сертификаты, полученные после прохождения онлайн курсов, не везде признаются. [6, п.5] Например, в компаниях работодатели, как правило, нанимают тех, кто имеет дипломы известных учебных заведений. Студенты онлайн курсов, немного ограничены в возможностях, хотя и не во всех видах деятельности.

Наконец, к минусам относится то, что студенты не могут сделать все исследования, которые сами хотят. Когда студент оплачивает свои академические расходы, он получает несколько привилегий, а именно: бесплатный доступ к огромной университетской инфраструктуре, бесплатному участию в культурных мероприятиях, что равно развитию так называемых «мягких» навыков и социализации.

Подводя итог можно сказать, что онлайн курсы за время пандемии приобрели очень большую популярность, что является краткосрочным эффектом и продлится до окончательного выхода из пандемии. Их преимущества не до конца очевидны, и будут ли они также нести актуальность в долгосрочной перспективе остается под большим вопросом.

СПИСОК ЛИТЕРАТУРЫ

1. Зернов В.А., Манюшиц А.Ю., Валявский А.Ю., Учеваткина Н.В. «ОБРАЗОВАТЕЛЬНОЕ ПРОСТРАНСТВО РОССИИ ПОСЛЕ ПАНДЕМИИ: ВЫЗОВЫ, УРОКИ, ТРЕНДЫ, ВОЗМОЖНОСТИ» // Научная электронная библиотека «Кибер Ленинка» URL <https://cyberleninka.ru/article/n/ob-razovatelnoe-prostranstvo-rossii-posle-pandemii-vyzovy-uroki-trendy-vozmozhnosti/viewer>

2. Зернов В.А., Манюшис А.Ю., Валявский А.Ю., Учеваткина Н.В. «ОБРАЗОВАТЕЛЬНОЕ ПРОСТРАНСТВО РОССИИ ПОСЛЕ ПАНДЕМИИ: ВЫЗОВЫ, УРОКИ, ТРЕНДЫ, ВОЗМОЖНОСТИ» // Научная электронная библиотека «Кибер Ленинка» URL<https://cyberleninka.ru/article/n/ob-razovatelnoe-prostranstvo-rossii-posle-pandemii-vyzovy-uroki-trendy-vozmozhnosti/viewer>
3. Элина Стерина, «5 вещей, которых стоит ожидать от сектора образования в 2021 году» //Открытое общество преподавателей Skyteach URL<https://skyteach.ru/2021/03/08/5-veshhej-kotoryx-stoit-ozhidat-ot-sektora-obrazovaniya-v-2021-godu/>
4. Станислав Романов, «Онлайн-курсы или высшее образование: что выгоднее в Digital и сравнение стоимости» //vc.ru–платформа для предпринимателей и квалифицированных специалистов, URL<https://vc.ru/u/57737-stanislav-romanov/222648-onlayn-kursy-ili-vysshee-obrazovanie-cto-vygodnee-v-digital-i-sravnenie-stoimosti>
5. Дмитрий Кузьмин «В чем разница между онлайн- и офлайн-обучением, Выбираем между аудиторией в бизнес-школе и монитором компьютера» // Федеральный учебный центр – Русская Школа Управления, URL<https://uprav.ru/blog/v-chem-raznitsa-mezhdu-onlayn-i-oflayn-obucheniem/>
6. Станислав Романов, «Онлайн-курсы или высшее образование: что выгоднее в Digital и сравнение стоимости» //vc.ru–платформа для предпринимателей и квалифицированных специалистов, URL<https://vc.ru/u/57737-stanislav-romanov/222648-onlayn-kursy-ili-vysshee-obrazovanie-cto-vygodnee-v-digital-i-sravnenie-stoimosti>

Ли Цзин (Китай)

Московский государственный технологический университет
«СТАНКИН» г. Москва

Научный руководитель: Андреев Владимир Николаевич,
к. экон. н., доцент

УПРАВЛЕНИЕ КОНКУРЕНТОСПОСОБНОСТЬЮ ПРЕДПРИЯТИЯ НА ОСНОВЕ ТЕОРИИ МАРКЕТИНГА 4.0

Введение: Интернет, глобализация и тотальная конкуренция изменили рынок и способ работы компаний. Чтобы адаптироваться к новой ситуации, необходимо реконструировать и расширить традиционную модель маркетинга. В статье рассматривается концепция маркетинга 4.0

и обсуждается трансформация ориентации корпоративного маркетинга в цифровой экономике. Корпоративный маркетинг объединяет бренд-маркетинг, контент-маркетинг, каналный и интерактивный маркетинг в качестве теоретической основы, изучает новые маркетинговые стратегии в рамках теории маркетинга 4.0 для удовлетворения потребностей клиентов и повышения маркетинговой конкурентоспособности предприятий.

Маркетинговая конкурентоспособность понимается как усилия предприятия по получению сравнительных преимуществ и создание потребительской ценности в рыночной конкуренции посредством систематического маркетинга в соответствии с имеющимися у него ресурсами и маркетинговой средой для достижения взаимной выгоды и достижения целей предприятия и заинтересованных сторон [1, с. 17].

В последние годы развитие Интернета и рост его популярности ускорили распространение информации. Чтобы адаптировать деятельность предприятий к стремительному развитию цифровой экономики, Филип Котлер предложил концепцию Маркетинг 4.0. Маркетинг 4.0 - первая стратегия цифровой трансформации, основанная на четырех измерениях: ориентированного на человека маркетинга, контент-маркетинга, многоканального маркетинга и интерактивного маркетинга, и они взаимозависимы. Маркетинг 4.0 - это метод маркетинга, который сочетает в себе онлайн- и офлайн- взаимодействия между компаниями и клиентами, позволяя клиентам и компаниям участвовать в процессе создания маркетинговой ценности. [3, с. 20].

На фоне стремительного развития науки и технологий в сочетании с теоретической моделью маркетинга 4.0 в статье изучается текущая ситуация с маркетинговой стратегией компании и выдвигаются разумные маркетинговые предложения.

1. Создание ценного для пользователей контента

Все больше и больше компаний рассматривают контент-маркетинг как важную часть маркетинга. Контент-маркетинг включает создание контента и его распространение. Хороший маркетинг может заставить пользователей чувствовать себя ценными и является способом повышения эффективности бренда. В определенной степени контент-маркетинг может также заставить клиентов превратиться из любителей бренда в создателей истории бренда.

Компаниям необходимо установить цели контент-маркетинга, которые являются ключевой информацией. Четкие цели контент-маркетинга могут позволить маркетологам лучше разрабатывать маркетинговые стратегии. Маркетологи компании должны уточнить цели контент-маркетинга с руководством и установить подзадачи, которые

необходимо решить для достижения целей. Кроме того, следует позволить потребителям участвовать в создании контента, чтобы повысить репутацию бренда. Это также сделает отношения между брендами и потребителями более привлекательными.

Имея четкую цель контент-маркетинга, корпоративным маркетологам необходимо создавать контент на основе позиционирования аудитории. Теперь компании используют потребителей, которые покупают продукты, в качестве аудитории для контент-маркетинга. Это процесс непрерывной сегментации: с одной стороны, это сегментирует аудиторию, с другой - сегментирует контент. Понимая основные потребности пользователей, хороший контент-маркетинг можно использовать для решения проблем клиентов и удовлетворения их потребностей. Создание контента - это непрерывный процесс, он строится вокруг основной информации о бренде. Создание хорошего контента положительно влияет на имидж бренда. Каким бы хорошим ни был контент, если выбирается неправильный способ продвижения, это приведет к недостижению цели. Маркетологи предприятия должны осуществлять разумное распространение и продвижение контента. Получатели информации имеют разные возможности ее распространения. Так, влиятельные пользователи могут быстро помочь распространить контент, а также и найти лидера мнений KOL (Key Objects Library), который поможет в этом. KOL сами являются производителями контента. Благодаря своим собственным взглядам и повторному созданию контента они привлекли большое количество единомышленников. Индикаторы оценки контента включают видимость (стадия понимания пользователем), релевантность (стадия привлечения пользователей), поиск (стадия запроса пользователя), действие (покупательское действие пользователя) и возможность совместного использования («работа» в роли защитника бренда). Это позволяет маркетологам узнать, на каком этапе контент наиболее привлекателен для потенциальных пользователей, а на каком этапе привлекательность контента для клиентов снижается, чтобы всесторонне контролировать и оптимизировать контент.

2. Построение дифференцированного и человеко-центричного маркетинга

Филип Котлер в «Маркетинге 3.0» заявил, что «маркетинг, ориентированный на ценность, - это маркетинг сегодня» [2, с.7]. Он может быть эффективным средством достижения дифференциации в условиях сегодняшней конкуренции. В «Маркетинге 4.0» предлагается, что человеческий маркетинг является ключом к созданию привлекательности брендов. Таким образом, резюмируя вышеупомянутые факторы, бренд-

маркетинг представляет собой сочетание дифференциации и человеко-центричного бренда.

Маркетинг должен позволить потребителям почувствовать дифференциацию и человеко-центричный бренд в трех аспектах: миссии, видения и ценностей компании. Филип Котлер упомянул в «Маркетинге 3.0», что потребители в конечном итоге являются истинными владельцами брендов. Компаниям практически невозможно оказывать влияние на бренды. Компаниям следует стремиться к тому, чтобы их маркетинговое поведение соответствовало миссии бренда. Следовательно, история бренда должна в конечном итоге создаваться и распространяться потребителями, чтобы действительно отражать человеко-центричный бренд.

Компания должна воплощать человеко-центричный бренд, исходя из видения, чтобы бренд мог воздействовать на чувства людей. С помощью анализа больших данных разработка продуктов, взаимодействие с пользователем и действия бренда удивят пользователей и покажут человеческую сторону бренда, чтобы привлечь пользователей. В эпоху цифровых технологий бренд, ориентированный на человека, – это бренд с визуальной привлекательностью, инновациями, социализацией и полной эмоцией. В эпоху, ориентированную на людей, компании должны усердно работать над брендом, чтобы показать его человеко-центричность. Это требует, чтобы бренд демонстрировал миссию, видение и ценности компании, а также учитывал самые глубокие потребности клиентов на основе анализа потребительского поведения.

3. Сочетание традиционного и цифрового внедрения многоканального маркетинга

В эпоху традиционного маркетинга основное внимание уделялось количеству каналов. В эпоху цифрового маркетинга следует уделять больше внимания тому, как расширить точки соприкосновения потребителей с предприятиями и продуктами. Канал станет частью точек соприкосновения. Компаниям необходимо ответить на следующие вопросы: как конкурировать с соперниками-дилерскими точками по количеству офлайн-физических магазинов; как увеличить количество точек соприкосновения с пользователями в цифровую эпоху; как перейти от единого канала к многоканальному маркетингу; как объединить точки соприкосновения и каналы пользователей.

Выделение точек соприкосновения и каналов связи на пути клиента не должно основываться на добавлении традиционных каналов в качестве основного пути. Вместо этого нужно выяснить, каков традиционный путь от понимания продукта, изучения продукта и до его покупки. У каждого клиента есть свои точки соприкосновения и каналы марке-

тинга, поэтому выделение выбранных точек взаимодействия и каналов становятся разными «сценариями пути клиента». Например, смартфоны и iPad являются важными мостами, соединяющими цифровой мир и офлайн-общение во времени. Они могут эффективно собирать данные, анализировать их по характеристикам клиентов, включая пол, возраст, семью и т.д., которые затем послужат основой для проведения аналитических исследований. Проанализированные данные могут помочь разделить клиентов по типам, найти группы ценностей и предпочтений этих людей. Компании должны оценивать и улучшать ключевые точки взаимодействия и каналы для потребителей, когда они связываются с компанией, исходя из своих собственных характеристик, лучше реализовывать многоканальный маркетинг с помощью «больших данных» и улучшать работу своих каналов с помощью собранной информации о пользователях.

4. Использование мобильного интернета и социальных сетей для усиления интерактивного маркетинга

Цифровой маркетинг отличается от традиционного маркетинга тем, что он может использовать мобильный Интернет и социальные сети, чтобы позволить компаниям быстро усилить влияние своих брендов. Есть три практических способа улучшить интерактивный маркетинг. Во-первых, маркетологи могут использовать мобильные приложения для улучшения цифрового обслуживания клиентов. Во-вторых, маркетологи могут использовать социальную CRM для вовлечения покупателей в обсуждения и предоставление решений. И, наконец, в-третьих, маркетологи могут использовать геймификацию для того, чтобы управлять необходимыми наборами поведения клиентов. [3, с.82]

С помощью приложения пользователи могут свободно делиться болевыми точками «моментов недовольства» при использовании продукта в сообществе, особенно о недостатках продукта и обслуживания. Компания может улучшать качество продуктов и оптимизировать обнаруженные «дефекты» продуктов. Что касается управления клиентами в социальных сетях, то быстрый рост количества пользователей в них последние годы привел к тому, что то, что корпоративные бренды используют социальные сети для взаимодействия с клиентами стало тенденцией. Социальные сети могут позволить компаниям получать большой объем информации о брендах и узнавать мнения пользователей и их потенциальные потребности. В то же время компании могут предотвратить кризисы бренда. Геймификация – это применение игровой технологии к неигровой среде, которое можно рассматривать как эффективное средство улучшения взаимодействия с клиентами. Условие успеха геймификационного маркетинга – активизация участия пользователей, а

цель – заинтересовать пользователей, стимулировать их внутреннюю мотивацию и придать ценность этому процессу.

В данной статье мы представили анализ инструментов управления маркетингом в рамках парадигмы «Маркетинг 4.0», способствующих развитию компании и повышению ее конкурентоспособности.

СПИСОК ЛИТЕРАТУРЫ

1. Сон Хуавэй. Исследование маркетинговых стратегий для повышения конкурентоспособности предприятий [D]. Северо-восточный лесной университет, 2010 г.
2. Маркетинг 3.0: от продуктов к потребителям и далее к человеческой душе» (Marketing 3.0: From Products to Customers to the Human Spirit), Филип Котлер, Хермаван Картаджайя, Айвен Сетиаван; пер. с англ. - М: Эксмо, 2011 - 240 с.; ил. - Рецензия.
3. Котлер Ф. Маркетинг 4.0. Разворот от традиционного к цифровому: технологии продвижения в интернете / Ф. Котлер. – М.: Форс, 2019. – 20 с.
4. Котлер Ф. Маркетинг от А до Я. 80 концепций, которые должен знать каждый менеджер / Ф. Котлер. – М.: Альпина Паблишер, 2020. – 242 с.

Ли Цзин (Китай)

Сибирский государственный университет путей сообщения,
г. Новосибирск

Научный руководитель: Селькова Анна Владимировна

МИРОВОЙ РЫНОК ЭЛЕКТРОННОЙ ТОРГОВЛИ: СОСТОЯНИЕ И АКТУАЛЬНЫЕ ТЕНДЕНЦИИ РАЗВИТИЯ

Актуальность исследования определяется тем, что трансграничная электронная торговля привнесла новые изменения в структуру глобальной торговли, а экономические связи между странами и регионами по всему миру стали более тесными. Продажи в мировой индустрии электронной коммерции неуклонно растут, и на это есть веские причины. Интернет-магазины становятся самым удобным способом совершения покупки. По оценкам, общий объем продаж основных веб-сайтов элек-

тронной коммерции вырос с 2,4 трлн долл. США в 2017 году до 4,9 трлн долл. США в 2021 году, что является поразительной цифрой [2].

Изучение основных тенденций развития и состояния мирового рынка электронной коммерции позволяет анализировать и прогнозировать влияние цифровой экономики и искусственного интеллекта на человеческое общество и экономику в целом. В статье предпринята попытка проанализировать общие тенденции развития мирового рынка электронной коммерции. Данная цель обусловила постановку следующих задач: 1) дать определение электронной коммерции как формы бизнес-деятельности; 2) охарактеризовать состояние мирового рынка электронной коммерции; 3) выявить основные компании-участники мирового рынка электронной коммерции; 4) проанализировать тенденции развития данного сектора мирового рынка.

Электронная коммерция, или электронная торговля – это традиционная форма бизнес-деятельности, основанная на товарном обмене с помощью информационных сетевых технологий. Её также можно понимать как деятельность, в которой транзакции и связанные с ними услуги выполняются в форме электронных транзакций в Интернете, корпоративных интрасетях и добавленных сетях.

Говоря о состоянии развития мирового рынка электронной коммерции, следует отметить, что глобальные розничные онлайн-продажи и доля от общего объема розничных онлайн-продаж год от года увеличиваются. В 2019 году глобальные розничные онлайн-продажи составили 3,5 трлн долл. США, что составляет 14% мировых розничных продаж [2]. По оценкам экспертов, розничные онлайн-продажи и их доля в глобальных розничных продажах продолжают стабильно расти. Предполагается, что к 2021 году глобальные розничные онлайн-продажи достигнут 4,9 трлн долл. США, что составит 18% мировых розничных продаж [3].

Что касается темпов роста розничных онлайн-продаж с точки зрения регионального деления, то наибольший показатель роста определяется в Азиатско-Тихоокеанском регионе, так, например, в 2019 рост розничных онлайн-продаж в данном секторе достиг 25 %, что на 4,3 % выше, чем в среднем в мире, и выше, чем в других регионах [1].

В первую десятку стран Азиатско-Тихоокеанского региона, демонстрирующих высокие темпы роста мировой онлайн-торговли, входят Южная Корея, Индонезия, Малайзия, Китай, Филиппины и Индия. Стоит отметить, что Азиатско-Тихоокеанский регион уже в 2013 году стал крупнейшим в мире рынком онлайн-торговли, его среднегодовые темпы роста всегда оставались выше 20% [1].

Основными крупномасштабными платформами электронной торговли в мире являются Taobao, Tmall, Amazon, JD, Pinduoduo, eBay. Также существуют и другие – развивающиеся платформы. Например, Rakuten – крупнейшая компания электронной торговли в Японии, MercadoLibre – платформа электронной торговли в Латинской Америке, сильный конкурент Amazon. Она охватывает 18 стран Южной Америки, включая Бразилию, Мексику, Чили, Колумбию, Аргентину и т. д.

Изучая тенденции развития мирового рынка электронной торговли, мы выявили основные особенности данной индустрии:

1. *Продажи товаров путём электронной коммерции уже не останавливать.* Для борьбы с эпидемией правительства по всему миру приняли соответствующие карантинные меры. Закрывание магазинов и торговых центров, ограничение социальной активности побудило все больше и больше людей совершать покупки в Интернете. Воздействие эпидемии коронавируса на экономику – это не только краткосрочный импульс для онлайн-шопинга, но и толчок к продолжению развития электронной коммерции как самостоятельной индустрии. Совершенно очевидно, что во время эпидемии потребители сумели не только попробовать, но и адаптироваться к услугам интернет-коммерции, что говорит о том, что все больше людей постоянно будут обращаться к цифровым транзакциям.

2. *Воздействие эпидемии на традиционные модели покупок.* 50% цифровых потребителей заявили, что экологическая безопасность как самого продукта, так и его упаковки, соблюдение всех мер «чистой» доставки будут играть существенную роль в принятии решения о приобретении того или иного продукта или товара. В настоящее время концепция экологичного и безопасного потребления становится все более популярной. Крупным брендам необходимо принимать ряд соответствующих мер для удовлетворения данных требований потребителей, и следить за тем, чтобы их продукция соответствовала общепринятым стандартам экологичности.

3. *Воздействие искусственного интеллекта на электронную торговлю.* В 2019 году инвестиции глобального ритейлера в искусственный интеллект составили 2 млрд долл. США, и ожидается, что к 2022 году эти инвестиции вырастут до 7,3 млрд долл. США [2]. Это связано с тем, что розничные торговцы по всему миру нацелены на новые технологии, чтобы сделать обслуживание клиентов более удобным и персонализированным. Это показывает, что розничные торговцы по всему миру готовы инвестировать в новые технологии, чтобы улучшить обслуживание клиентов и получить конкурентное преимущество. Инструменты искусственного интеллекта электронной коммерции включают:

- автоматизированные маркетинговые платформы;
- чат-боты;
- области ценообразования и скидок, а также прогнозы спроса покупателей, оптимизированные с помощью искусственного интеллекта.

Ожидается, что к 2022 году 120 000 магазинов будут использовать технологию дополненной реальности (AR), чтобы позволить покупателям получить более богатый опыт покупок. Покупая в Интернете, потребители больше всего беспокоятся о том, что товар, который они видят в сети будет отличаться от того, что они получают в действительности. Таким образом, технологии дополненной реальности могут эффективно компенсировать это. Они также позволяют онлайн-покупателям получать аудиальные, визуальные и сенсорные впечатления в процессе выбора товара. Кроме того, технологии дополнительной реальности могут не только предоставить потребителям более персонализированный опыт покупок в Интернете, но и позволят, тестировать товары и услуги в режиме онлайн.

Таким образом, есть основания полагать, что электронная коммерция представляет собой уникальный многоаспектный феномен экономической деятельности и, являясь важным признаком функционирования сетевой экономики, во многом определяет содержание перехода мировой экономики к новому циклу ее развития.

СПИСОК ЛИТЕРАТУРЫ

1. Анализ состояния развития мировой индустрии электронной коммерции в 2020 году [Электронный ресурс].–Режим доступа: <https://bg.qianzhan.com/trends/detail/506/201012-c5bb6d5e.html> (дата обращения: 21.02.2021).
2. Глобальный отчет по электронной коммерции В2С 2019[Электронный ресурс].–Режим доступа: <https://bg.qianzhan.com/trends/detail/506/201012-c5bb6d5e.html>(дата обращения: 26.02.2021).
3. Доля рынка основных мировых платформ электронной коммерции в 2020 году. [Электронный ресурс].–Режим доступа: <http://www.199it.com/archives/1148210.html> (дата обращения: 02.03.2021).

Лян Ин (Китай)

Дальневосточный федеральный университет, г. Владивосток

Научный руководитель: Хисамутдинов Амир Александрович,
д. ист. н., профессор

КИТАЙСКАЯ ИСТОРИОГРАФИЯ О С.А. ПОЛЕВОМ

В настоящее время особую актуальность приобретают публикации, написанные на разных языках об одной проблеме. Например, об известном китаеведе Сергее Александровиче Полевом (1886 – 1971, США) уже имеется литература на русском языке [1]. В то же время на китайском языке опубликована информация, которой нет в России.

Сотрудники Института современной истории Китайской академии социальных наук Лю Цзяньи и Ли Даньян написали о Полевом две статьи. В первой было только несколько слов о Полевом [2], и содержание о Полевом повторялось во второй статье – «Русские, которые проложили путь группе Г. Н. Войтинского к созданию Компартии Китая» [3]. Содержание второй статьи было сосредоточено на четырёх русских деятелях, которые много работали для Компартии советской России перед тем, как группы Г.Н. Войтинского⁵ прибыли в Китай весной 1920 г. И С.А. Полевой был одним из них. Авторы хотели выяснить время и цель приезда Полевого в Китай и его истинную личность. Авторы считали, что среди целей приезда Полевого в Китай было изучение китайского языка с позиций китаеведа. Полевой действительно работал преподавателем русского языка в университетах. Однако, главной целью его приезда в Китай была тайная служба в компартии советской России в роли «сотрудника по культурным связям». Авторы осветили деятельность Полевого, связанную с коммунистами советской России, политикой и революцией Китая.

Ли Даньян отдельно написала еще одну статью [4], в которой было затронуто имя С.А. Полевого. Опираясь на «Воспоминания о “Движении 4 мая”» и архивные материалы, Полевой и Иванов устанавливали тесные связи с Ли Дачжао, у них была глубокая дружба. Ли Дачжао стал одним из основателей КПК, и Пекинский университет являлся колыбелью Коммунистического Союза в Китае, всё это было неотделимо от

⁵ Григорий Наумович Войтинский (1853–1953, Москва), советский политический деятель, учёный – китаевед. В 1920 – 1927 гг. был на ответственной работе в Исполкоме Коминтерна (ИККИ), заведующий дальневосточным сектором восточного отдела. Называется первым представителем Коминтерна в Китае.

усилий Иванова, Полевого и других советских и русских сотрудников в Пекине.

Лю Цзяньи и Ли Даньян высоко оценили работы С.А. Полевого по исследованию китайского языка и культуры, а также его общественную деятельность; признали вклад С.А. Полевого в историю создания Компартии Китая; описали немало деталей его жизни. Но в их статьях присутствует и некоторая отрицательная оценка: в статьях, авторы пришли к выводу, что С.А. Полевой приехал в Китай тайно заниматься политической работой в качестве коммуниста Советской России, но эти выводы не основаны на каких-либо исторических данных.

О С.А. Полевом также писала Сань Му в статье «Русский, принимавший участие в деятельности по созданию Коммунистической партии Китая» [5]. Автор познакомил с жизнью и деятельностью С.А. Полевого в трёх аспектах: участие С. Полевого в создании «Социалистического альянса» и его идеи о революции; специальная миссия С. Полевого в Китай; общение С. Полевого с братьями Лу Синь и Чжоу Чжоэнь. Автор подробно описал исторический фон приезда С.А. Полевого в Китай, и считал, что время, когда С.А. Полевой прибыл в Китай, совпало с проникновением марксизма в Китай и созданием Компартии Китая. В тот момент, когда китайская история была обновлена и началась брезжить, С.А. Полевой был достоин похвалы.

Сань Му цитировал множество исторических материалов, в том числе воспоминания некоторых знаменитых исторических деятелей. Например, Цзинь Юфу (1887-1962, политический деятель), Бао Хуэйсэн (1894–1979, китайский общественный деятель, один из первых руководителей КПК) и др.; по сравнению с другими статьями, мне кажется, объяснение исторического фона в этой статье является наиболее полным; подробно раскрыто общение между С.А. Полевым и китайскими прогрессивными деятелями; помимо политической деятельности, относительно подробно были представлены отношения между Полевым и Лу Синем, Чжоу Цзоэнем, Ху Ши и другими интеллигентами, с точки зрения научной работы Полевого; в других статьях описывается, в основном, деятельность Полевого с 1919 по 1921 г., а статья Сань Му отличается добавлением описания о днях Полевого в Китае перед его отъездом в США.

Но так как Полевой участвовал во многих мероприятиях, связанных с Компартией Советской России, Сань Му, как авторы первой статьи, также уверен, что цели пребывания С.А. Полевого в Китае были связаны с Компартией советской России.

О политической деятельности С.А. Полевого в Китае наиболее всесторонне написал Сяо Шэн [6]. Автор подробно описал ряд мероприя-

тий, в которых участвовал С.А. Полевой с 1919 до 1921 г.: он познакомил большевиков советской России с Ли Дачжао; проповедовал идеи революции в «Движении 4 мая», участвовал в создании «Социалистического альянса» и ранних организаций Компартии Пекина; присутствовал на первом съезде Коммунистов Советской России, работающих в Китае; помог корреспондентам «Beijing Morning Post» Цюй Цюбай, Ли Чжунву и другим тайно приехать в Москву, чтобы они непосредственно брали интервью и освещали ситуацию в Советской России и других странах мира; посетил г. У Хань и Таншань с целью узнать о положении рабочих движений; участвовал в создании комсомола (коммунистический союз молодежи) и основании первой газеты «Лайбао» (Labour).

Автор подробно и объективно познакомил читателей с общественной и политической деятельностью Полевого, он считал, что Полевой поддерживал близкие отношения с китайскими революционерами Ли Дачжао, Чэнь Дусю и другими, был одним из русских эмигрантов в Китае, открывших путь к созданию коммунистической партии Китая. Но автор написал о Полевом только с точки зрения политики, и С. Полевой считался коммунистом. В статье нет никакой информации об исследованиях Полевого по китаеведению.

Как упоминалось выше, внимание китайских учёных привлекает связь Полевого с китайской интеллигенцией. Согласно китайской литературе, отношения между Полевым и китайскими прогрессивными деятелями можно резюмировать следующим образом:

Приехав в Тяньцзинь в 1917 г., при помощи российского генерального консула, Полевой устроился преподавателем в только что открытый в Тяньцзине Нанькайский университет. После окончания контракта в Тяньцзине, с января 1921 г., Полевой преподавал в Пекинском университете. В университетах он познакомился со многими деятелями культуры и образования, сторонниками «Движения за новую культуру» и «Движения 4 мая», среди которых были его слушатели курсов русского языка и коллеги-преподаватели.

Ху Ши (1891–1962), писатель и философ, проповедовал идеологическую свободу, освобождение личности и необходимость реформы китайского языка. Получив образование в США, он вернулся в Китай летом 1917 г. и возглавил «Движение за новую культуру», развернувшееся вслед за «Движением 4 мая». Особенно Полевой разделял приверженность Ху Ши идеям «байхуа», движения за сближение и объединение письменного и устного стилей китайского языка, и всячески помогал их пропагандировать [3, с. 20].

Сергей Полевой был сподвижником и двух других участников «Движения за новую культуру», писателя Лу Синя и его младшего бра-

та – Чжоу Цзожэнь. Лу Синь (1881–1936) получил известность в области литературного творчества и считается одним из основоположников современной китайской литературы. Лу Синь писал 22 марта 1929 г.: «Полевой хочет перевести мою повесть. Пусть переводит, как ему хочется. У меня нет никаких возражений. Что касается того, какая из них лучше, пожалуйста, пусть он сам выберет. Он специалист по литературе и способнее меня» [5, с. 56]. Младший брат Лу Сюня – Чжоу Цзожэнь (1885–1967), с которым Полевой вместе работал в Пекинском университете, профессор и декан факультета восточной литературы, считался пионером изучения китайского фольклора. В апреле 1929 г. Чжоу Цзожэнь помог проверить «Монгольские сказки», переведённые Полевым и высоко оценил его переводческий труд: «Полевой изучал восточные языки и много лет преподавал на русском отделении Пекинского университета... Монгольские сказки, посвященные китайскому академическому сообществу, действительно очень значимы...» [7, с. 2].

Ли Дачжао (1889–1927), один из первых пропагандистов марксизма в Китае и основателей Компартии, профессор и директор библиотеки Пекинского университета. Разделяя его взгляды на будущее Китая, Полевой участвовал во встрече Ли Дачжао с молодежью Тяньцзиня в феврале 1920 г., на которой шла речь о китайской революции и создании «Социалистического альянса» [6, с. 26].

Кроме того, С.А. Полевой также поддерживал контакты с Чжоу Эньлай, Чэнь Дусю и Го Можо. Чжоу Эньлай (1898 – 1976) задавал революционный тон в Нанькайском университете, был редактором «Газеты Объединённого союза учащихся Тяньцзиня», позже стал главным лидером Нового Китая. Чэнь Дусю (1879 – 1942) был инициатором «Движения за новую культуру», «главнокомандующим Движения 4 мая», одним из основателей и первым генсеком КПК, внес важный вклад в развитие истории Китая. Го Можо (1892–1978) – современный китайский писатель, историк и археолог, знакомил китайского народа с русской классической литературой, был первым президентом Академии Наук КНР [5, с. 55].

Статьи о С.А. Полевом, написанные китайскими учёными, были опубликованы, преимущественно, в журналах, специализирующихся на истории КПК. Исследовательское направление большинства авторов является история Компартии Китая. Содержание найденных публикаций, в основном, сосредоточено на общественной и политической деятельности С.А. Полевого, и повторялось. Опираясь на источники на китайском языке, авторы описывали деятельность С.А. Полевого в Китае, связанную с русскими коммунистами, китайскими интеллигентами, передовыми деятелями и революционерами в 1920-х годах. На самом деле,

С.А. Полевой был китаеведом, увлеченно собирал книги, всю жизнь занимался составлением словаря, интересовался китайской культурой, включая байхуа, маньчжурский язык, каллиграфию, поэзию, пословицы и др., но всё это очень мало было затронуто в статьях китайских учёных.

СПИСОК ЛИТЕРАТУРЫ

1. Скачков П.Е. Библиография Китая / АН СССР. Ин-т народов Азии. 2-е изд. Москва: Изд-во вост. лит., 1960. Алфав. указ.: с. 663 (6 назв.).
2. Лю Цзяньи, Ли Даньян. Газета «Жизнь в Шанхае на русском языке» и ранняя деятельность большевиков в Китае // Исследования современной истории. – 2003, № 2. – С. 1–44. Кит.
3. Лю Цзяньи, Ли Даньян. Русские, которые проложили путь группе Г.Н. Войтинского к созданию Компартии Китая // История партии в Пекине. – 2011, № 6. – С. 19–26. Кит.
4. Ли Даньян. Ивановом является первый товарищ Коммунистической партии Советского Союза-Иванов // Исследование истории партии КПК. – 1999. № 4. – С. 88–90. Кит.
5. Сань Му. С.А. Полевой: русский, принимавший участие в деятельности по созданию Коммунистической партии Китая // Общий обзор Коммунистической партии Китая. – 2009. № 10. – С. 55–56. Кит.
6. Сяо Шэн. Некоторые виды деятельности С.А. Полевого в течение основания Компартии Китая. История партии Пекина. – 2002. № 1. – С. 25–27. Кит.
7. Полевой С.А. Монгольские сказки. Шанхай: Шанхайское коммерческое издательство. – 1933 г. – 199 с. Кит.

Мальтезе Джулиана (Италия)

Катанийский Государственный Университет, Катания

Научный руководитель: Хустенко Анастасия Анатольевна

КУЛЬТУРНЫЙ ТУРИЗМ: СТРИТ-АРТ И РЕКОНСТРУКЦИЯ ГОРОДОВ

В последние годы много говорилось о том, как уличное искусство может помочь в возрождении урбанистических центров, но в тоже вре-

мя не быть расценено как акт вандализма. Цель данного исследования - проанализировать феномен стрит-арта, начиная с его появления и заканчивая его ролью в социокультурной сфере, а также рассмотреть возможности его применения в различных областях жизни общества.

В настоящем исследовании были изучены различные урбанистические центры мира, где уличное искусство привело к реальным изменениям, способствуя развитию туризма и экономическому росту. Учитывая множество проявлений данного вида творчества на Сицилии, возникла идея создания открытой для публики цифровой платформы с бесплатной картой объектов и описанием каждого произведения.

Стрит-арт возникает из концепции социального восстания на мировой сцене. На сегодняшний день, он представляет наиболее доступную форму искусства. Стодами, точка зрения на стрит-арт кардинально изменилась: сегодня это одна из наиболее выразительных форм в области рекламы и спонсорства.

Достаточно вспомнить о некоторых крупных международных компаниях, которые решили доверить продвижение своего бренда этой форме искусства, тем самым увеличивая свой круг пользователей [1].

Используя эффективность, которую он демонстрирует, многие мегаполисы действительно перекалвалифицировали периферийные районы, воздавая должное их достоинствам. Преимущества не ограничиваются только городским пространством, но следы регенерации продолжают во времени: улучшение в данной области влияет положительно на качество жизни всех резидентов.

Перепланировка района, прежде всего, дает второй шанс для бизнеса в нем, такого как бары, рестораны и магазины. Благодаря примечательным настенным росписям стоимость недвижимости также растет, что делает этот район более престижным на рынке. Поэтому, лучшее использование таких ресурсов, как уличное искусство во всех его многочисленных проявлениях, означает придать больший престиж и неповторимость городу, причем, не только исторические центры или торговые улицы, но и все районы, даже менее примечательные, которые, благодаря краскам, могут снова вернуться в игру, внося вклад в экономический рост и социально-культурное развитие города.

Сицилия также не осталась равнодушной к очарованию уличного искусства и к преимуществам, которые оно приносит во многие городские районы. Город, в котором оно преобладает, безусловно, Катания. Несколько значимых работ присутствуют в самых отдаленных районах города, и часто то, что считается высоким риском, представляет большой потенциал: именно поэтому уличные художники, которые работают в “сложных” районах, таких как Сан-Бериллио, кроме попытки из-

менить к лучшему эти районы через свои работы, пытаются также защитить их целостность. Проект «Стрит-арт Силос» родился в 2015 году с целью интерпретации в современном ключе мифов и легенд Катании и Сицилии [2]. В нем приняли участие девять всемирно известных художников, которые использовали силосы в качестве полотен для изображения сицилийских мифов в очень личном ключе (рис. 1).



Рисунок. 1. Силос в Катании

Другой город на Сицилии, в котором имеется много интересных работ - Фавара, в провинции Агридженто, который еще несколько лет назад ассоциировался, в основном, с произволом мафии восьмидесятых и девяностых годов, но теперь он известен на международном уровне благодаря «Фарм Культурал Парк» - места встречи художников со всего мира. Родоначальником проекта стал Андреа Бартоли - нотариус со страстью к искусству, который после обвала здания, в котором в 2010 году погибли две сестры, купил руины старого города, превращая их во дворы в площадку современного искусства, богатые произведениями стрит-арта, современными инсталляциями и музыкой, вдохнув новую жизнь в бизнес, от отелей до ресторанов [3, с. 53]. Бартоли выступает против сноса, противопоставляя свой проект, направленный на возрождение, восстановление и реконструкцию уже существующего.

Это проект сегодня является твердой и процветающей реальностью, которая заставила переоценить центр Агридженто, и привлекает туристов и любителей современного искусства со всего мира. Данный центр искусства был упомянут в знаменитой британской газете «Гардиан»: «Фавара сегодня это лучший результат в области реконструкции городов, объединяет в себе настоящую галерею под открытым небом: скульптуры и фрески художников со всего мира». [4].

Прогрессивное развитие уличного искусства в городских реалиях на территории страны также способствует увеличению общественного интереса к работам. Основная цель художников состоит в том, чтобы сделать эти работы доступными для общества, создавая их *ad hoc* в местах, которые легко доступны, но, прежде всего, без необходимости платить за просмотр. Это означает, что произведения городского искусства являются частью контекста, который мы могли бы назвать «музеем

под открытым небом», поскольку он доступен для общественности в любое время и без ограничений в городах.

Результаты опроса, который я провела в Мадриде во время университетской практики, показали, что городской центр понимается как центр туризма и распространяется на менее центральные географические районы. Все районы, соседствующие с центральными для туристических потоков, в которых ведется коммерческая и ресторанный деятельность, и к которой возрос коллективный интерес. Это произошло, поскольку многие местные уличные художники внесли свой вклад, создавая граффити, в реконструкцию вышеупомянутых районов, повышая их престиж, в то же время, вызывая любопытство не только у горожан, но и у туристов, которые наполняют улицы испанской столицы. Во время исследования в этих районах города, было установлено, как ресторан, ремонт часов, или магазин электротоваров (рис. 2 и 3) могут стать достопримечательностями, у которых стоит остановиться и сделать фото.



Рисунок. 2. Ремонт часов



Рисунок. 3. Магазин электротоваров

Наличие таких произведений искусства способствовало увеличению клиентской активности, так как любопытство отдельного прохожего приводит к желанию узнать об этих произведениях уличного искусства и, следовательно, популяризации местных жителей и магазинов в этом районе. Пребывая неделю в этих районах для того, чтобы исследовать разные аспекты городской реконструкции, я смогла заметить, что все улицы постоянно переполнены, в любое время, не только туристами, которые сделали эти улицы любимым местом встречи.

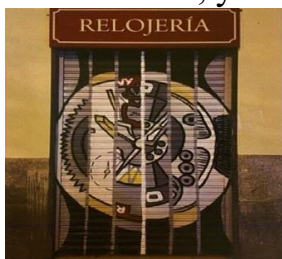
Проект, который я собираюсь вести в Катании, был вдохновлен Мадридом и программами, направленными на поддержку городского искусства в Риме, в котором с 2015 года внедрен проект «Стрит-арт-произведения искусства столицы», направленный на усовершенствование районов и создание культурного туризма, не только в классических историко-художественных местах Рима, известных во всем мире, но расширить диапазон давая возможность большей аудитории узнать о развитии уличного современного искусства [5].

Следуя римской модели, я решила разработать подобный проект для Катании, создав приложение для смартфонов, направленное на уве-

личение видимости произведений искусства, находящихся городе. Работы, которые привлекают наибольшее внимание общественности – граффити на поверхностях силосов портовой зоны, расположенной у входа в город.

Однако, лишь немногие и только благодаря специальному изучению вопроса, знают смысл и относительную контекстуализацию этих работ. Поразным причинам множество работ остается чуждым для коллективного знания, поэтому необходимо провести исследования для того, чтобы обнаружить многочисленные произведения, созданные местными и всемирно известными художниками в Катании.

Поэтому будет полезным для улучшения города создание конкретных, нужных и бесплатных приложений для жителей и туристов, интересующихся уличным искусством, и которое сможет способствовать развитию многих видов коммерческой деятельности.

Приложение в настоящее время является одним из самых быстрых компьютерных инструментов, поскольку оно доступно большому количеству пользователей, оснащенных смартфонами и способными использовать его контент. Это также интуитивно понятный инструмент и, следовательно, доступен для пользователей всех возрастных групп. Кроме того, использование приложения будет полностью бесплатным, расширяя все больше и больше круг пользователей, на которых оно рассчитано. Проект такого масштаба в будущем сможет стимулировать значительную часть уличных художников, которые увидят в городе Катания отличную витрину, в которой можно выставить свое искусство.

В этом смысле разработка приложения с функциями, описанными ранее, способствовала бы регенерации бедных районов города, в которых есть произведения уличного искусства, а также стимулированию сообщества действовать для улучшения упомянутых районов.

Анализ прогрессивного развития уличного искусства в городских центрах, показал основные способы его выражения, которые помогли повысить его видимость: корпоративный рекламный сектор и социальный протест. Его распространению, несомненно, способствовали этическая и социальная ценность передаваемых сообщений, относительная непосредственность при восприятии и сильное коммуникативное воздействие. Кроме того, необходимо понять точку зрения тех, кто работает в этой области, учитывая основные моменты, которые отличают уличное искусство от других художественных форм, а именно, анонимность и создание сообщения, которое легко будет понято пользователями.

Идея, основанная на римской модели, направлена на то, чтобы предложить жителям города этот жизнеспособный и полностью «адаптированный для гражданина» проект, поскольку он основан на трех ос-

новных принципах, таких как легкость использования, доступность для широкого круга пользователей через использование смартфонов и полная бесплатность сервиса. Они являются ключевыми элементами для успеха проекта, который ставит две цели: стимулирование видимости произведений искусства, расположенных на территории и регенерации периферийных районов за счет большего присутствия посетителей-пользователей смартфонов. Таким образом, разработанный проект будет способствовать модернизации городских районов, способствуя развитию туризма и росту цен на недвижимость.

СПИСОК ЛИТЕРАТУРЫ

1. Стрит-арт и реконструкция городов. Возможное и выгодное сочетание // URL: <https://artslife.com/2018/04/10/street-art-e-rigualificazione-urbana-un-binomio-possibile-e-vantaggioso/> (дата обращения: 02.05.2020)
2. Стрит-арт Силос: порт Катании меняет облик //URL: https://archeologiaindustriale.net/3859_street-art-silos-il-porto-di-catania-cambia-veste/ (дата обращения: 02.05.2020)
3. Канницаро С. Культура и творчество для улучшения территории - Патрон Эдидоре, Болонья, 2018 - 53 с.
4. Фарм Культурал Парк // URL: https://www.domusweb.it/architettura/2016/07/20/farm_cultural_park_favara.html/ (дата обращения: 02.05.2020)
5. Рим, европейская столица стрит-арта // URL: <https://www.artwave.it/arte/roma-capitale-europea-della-street-art/> (дата обращения: 02.05.2020)

Мехдиев Рамиз Талыб оглы (Азербайджан),
Шарапова Мадина Ахметовна (Туркменистан)
Белгородский государственный национальный
исследовательский университет, г. Белгород,
Белгородский университет кооперации и экономики, г. Белгород
Научный руководитель: Бондаренко Сергей Сергеевич,
к. юрид. н., доцент

ИМУЩЕСТВЕННАЯ ОТВЕТСТВЕННОСТЬ ЗА ВРЕД, ПРИЧИНЕННЫЙ НЕСОВЕРШЕННОЛЕТНИМИ И НЕДЕЕСПОСОБНЫМИ ГРАЖДДАНАМИ

Аннотация. В статье изучаются характерные черты гражданско-правовой ответственности за вред, нанесенный несовершеннолетними и недееспособными гражданами.

Ключевые слова: деликтоспособность, возмещение вреда, гражданская дееспособность, возникновение обязательств, сделкоспособность, гражданско-правовая ответственность.

Появление гражданской дееспособности, иначе говоря, способности собственными действиями извлекать и реализовывать гражданские права, а кроме того формировать и осуществлять гражданские обязанности в интересах себя, в абсолютной мере наступает с 18 лет. Как правило, люди младше этого возраста могут осуществлять гражданские права и выполнять обязанности с участием своих законных представителей (в основном, родителей).

Согласно пункту 1 статьи 1073 Гражданского кодекса Российской Федерации [1] (далее - ГК РФ) в случае если отец с матерью не могут обосновать и аргументированно доказать, что вред, причиненный их малолетним ребенком (не достигшим 14 лет), возник не по их вине, они несут имущественную ответственность. В этой связи закономерно и обосновано появляется проблема правовой природы ответственности родителей, сопряженной с действиями ребенка, то есть возмещают ли отец с матерью недостаток деликтоспособности своего ребенка (подопечного), либо они обязаны нести собственную гражданскую ответственность? Для того чтобы дать ответ на данный вопрос, следует осуществить развернутое исследование нормативно-правовых актов, а также судебных постановлений с учетом имеющихся академических суждений.

В отличие от уголовного права, гражданское право не содержит точного определения и обоснования правонарушения. В научном сообществе структура гражданского правонарушения раскрывается как при-

сваивание гражданской ответственности совокупности обстоятельств, иными словами серии противоправных действий, наличия ущерба (морального либо материального), причинно-следственной связи между незаконным воздействием и причиненным вредом и вины [6, с. 47]. Помимо этого, отличительная черта правовых утверждений об обязанности, сопряженной с причинением ущерба, состоит в этом, что отмеченные элементы состава правонарушения могут быть рассредоточены в поступках многих индивидов.

В связи с вышеизложенным, относительно причинения вреда жизни и здоровью граждан лицами, не достигнувшими четырнадцатилетнего возраста, Верховный Суд Российской Федерации разъяснил, что в данном случае поведение родителей является незаконным и связано с безответственным отношением к воспитанию детей. Последнее может выражаться в потворстве или поощрении озорства, хулиганства, отсутствии внимания к ребенку [2]. Если применить эти объяснения аналогичным образом к вреду, причиненному несовершеннолетними, например имуществу граждан, то окажется, что отец с матерью несут ответственность не за поступки несовершеннолетних детей, а за собственные незаконные действия или бездействие. Данное обстоятельство дает возможность говорить, что законные представители сами совершают противоправное деяние [7, с. 244].

В таком случае в целях возложения гражданской ответственности на законных представителей очень важно на практике определить обстоятельства причинения вреда (материального либо морального) не достигшим совершеннолетия ребенком, объем причиненного вреда и причинно-следственную взаимосвязь между действием несовершеннолетнего и фактом причинения им ущерба. В обсуждаемом случае отсутствует необходимость рассматривать и обосновывать вину в правонарушениях несовершеннолетнего в рамках судебного дела, потому что ее почти нет, пока ему не исполнилось четырнадцать лет. Говоря иными словами, невиновное поведение (инцидент) несовершеннолетних выступает основанием наступления имущественной ответственности для родителей как лиц, которые должны воспитывать своих детей и осуществлять надзор за ними. Поэтому, на наш взгляд, с учетом законодательных норм и судебной практики, можно говорить о самостоятельной родительской ответственности за причинение вреда малолетним ребенком [8, с. 183].

Следует отметить, что статья 1073 ГК РФ не предусматривает обязательную противоправность действия малолетних лиц, влекущего отрицательные материальные либо моральные последствия, а также из судебных постановлений в данной области вытекает посыл о том, что по-

ступки малолетних не обладают юридической значимостью [3]. С учетом сказанного, незаконченным остается решение проблемы о правомерности привлечения к ответственности законных представителей за осуществление их ребенком поступков, сопряженных с причинением ущерба при необходимой обороне, которую, как установлено, законодатель рассматривает обстоятельством, исключающим незаконность действия.

Молодые люди с четырнадцатилетнего возраста до 18 лет (не достигшие совершеннолетия) обязаны нести ответственность за нанесенный вред, и только лишь в том случае, если у них отсутствует необходимый заработок либо иное имущество, достаточное для возмещения вреда, можно возлагать дополнительную ответственность на их родителей (приемных родителей) или опекунов (п. 2 ст. 1074 ГК РФ).

Таким образом, можно сделать вывод, что дееспособность несовершеннолетних обладает особенностями в аспекте как сделкоспособности, так и деликтоспособности. В аспекте сделкоспособности самым дискуссионным вопросом является определение мелкой бытовой сделки из-за отсутствия конкретизации данного понятия. С точки зрения деликтоспособности проблемный аспект восходит к вопросу имущественной ответственности за вред, причиненный несовершеннолетними, находящимися под надзором организаций.

При изучении гражданско-правовой ответственности за вред, который причинен недееспособными гражданами, также отметим, что на них не распространяется самостоятельная имущественная ответственность за нанесенный ими ущерб (внедоговорный или договорный), то есть они являются неделиктоспособными (статья 1076 ГК РФ). В то же время, обязанность возместить вред, нанесенный гражданами данной группы, возлагается на их опекунов или соответствующие организации (клиники, стационары), которые должны осуществлять за ними контроль, в случае если они никак не докажут, что вред возник не по их вине, то есть в этом случае предполагается презумпция вины. В то же время, вина опекунов и вышеупомянутых организаций понимается в том смысле, что они не выполнили должным образом возложенные на них обязанности по надзору за своими подопечным.

Так, например, удовлетворив иск Васильева О.А. к Шаманину М.М. о возмещении материального вреда, причиненного ДТП, в результате которого велосипед марки Стелс Навигатор под управлением Шаманина М.А. совершил столкновение с автомобилем марки КИА РИО под управлением Васильевой Е.П., суд указал, что Шаманин М.М., являющийся опекуном недееспособного Шаманина М.А., обязан был осуществлять надзор за своим недееспособным отцом [4].

Следует подчеркнуть, что на опекуна возлагается обязанность не только по возмещению ущерба, связанного непосредственно с действиями недееспособного, но и вреда, возникшего в результате эксплуатации имущества, принадлежащего недееспособному.

Приведем пример. Тимонова Е.В. обратилась в суд с иском к ответчикам о возмещении ущерба. Исковые требования мотивированы тем, что истец является собственником квартиры, расположенной на третьем этаже пятиэтажного дома. 15 октября 2016 г. произошло затопление квартиры истца через потолочные перекрытия. 2 декабря 2016 г. управляющей компанией ООО УК «МиД» составлен акт, из которого следует, что на кухне сорвало шланги с холодной и горячей водой, в результате чего были затоплены помещения кухни, санузла нижерасположенной квартиры. Ответчик Черных А.С. с исковыми требованиями не согласился, пояснив, что его вины в причинении истцу ущерба не имеется, доли в праве собственности на квартиру он не имеет, обязанности по проживанию совместно с опекаемым законодательством на опекуна не возложено. Суд же пришел к выводу о том, что поскольку вред имуществу истца причинен вследствие ненадлежащего содержания имущества, принадлежащего Черных В.С., при этом, ответчик Черных А.С. являясь опекуном недееспособной в период затопления, не осуществлял должного контроля за опекаемой и ее имуществом, доказательств отсутствия вины в причинении истцу ущерба ответчиком не представлено, ответственность за причиненный Тимоновой Е.В. вред должна быть возложена на Черных А.С. [5].

В том случае, если опекун недееспособного гражданина докажет, что он предпринял все требуемые меры в рациональных границах, в том числе превентивных меры, либо что непринятие определенных мер в период нанесения вреда было обусловлено уважительными факторами (к примеру, неожиданное серьезное заболевание, попечитель не сумел немедленно поместить подопечного под надзор соответствующего органа), он освобождается от ответственности. В данном случае, так как отвечающая сторона отсутствует, потерпевшая сторона в целом не получает практически никакой компенсации.

Так как обязанность опекунов либо соответствующих учреждений появляется во взаимосвязи с их персональной виной, на них возложено обязательство по возмещению ущерба. Данное обязательство не прекращается в случае дальнейшего признания гражданина дееспособным. В тоже время, согласно п. 3 ст. 1076 ГК РФ обязательство по части возмещения вреда, причиненного жизни и здоровью (но не имуществу) пострадавшего, не прекращается в случае смерти опекуна либо отсутствия у него денег в целях возмещения ущерба. При таких обстоятельствах

обязанность возместить вред полностью либо в некоторой части может быть возложена судом на самого причинителя вреда, если у него имеются такие ресурсы (пенсионное обеспечение, заработок, доход, наследство и прочие подобные средства). Мы допускаем возможность абсолютной либо неполной передачи подобных обязанностей по части возмещения вреда. Несомненно, данный принцип не распространяется на учреждения, которые должны осуществлять надзор за гражданами.

В случае если недееспособный субъект нанес вред жизни, здоровью имуществу, попечитель, либо уполномоченное учреждение должны компенсировать такого рода вред, в случае если они не обоснуют, что не виновны в причинении ущерба. В том случае если попечитель погибает, либо не обладает необходимой суммой денег в целях возмещения вреда жизни, либо здоровью потерпевшего, а непосредственно недееспособный субъект обладает надлежащей возможностью, суд произведет оценку абсолютно всех фактов дела, в том числе в отношении недееспособного, и имеются все шансы на принятие решения о возмещении вреда полностью или частично за счет непосредственного причинителя вреда.

СПИСОК ЛИТЕРАТУРЫ

1. Гражданский кодекс Российской Федерации (часть вторая) от 26.01.1996 № 14-ФЗ (ред. от 27.12.2019, с изм. от 28.04.2020) // Собрание законодательства РФ. - 1996. - № 5. - Ст. 410.
2. Постановление Пленума Верховного Суда РФ от 26.01.2010 № 1 «О применении судами гражданского законодательства, регулирующего отношения по обязательствам вследствие причинения вреда жизни или здоровью гражданина» // Бюллетень Верховного Суда РФ. - 2010. - № 3.
3. Решение Автозаводского районного суда г. Тольятти от 30.10.2017 г. по делу № 2-5687/2017. URL: <http://sudact.ru> (дата обращения: 01.11.2020).
4. Решение Володарского районного суда Нижегородской области от 19.02.2018 г. по делу № 2-1100/2017. URL: <http://sudact.ru> (дата обращения: 01.11.2020).
5. Решение Калининского районного суда г. Тюмени от 22.02.2018 г. по делу № 2-399/2018. URL: <http://sudact.ru> (дата обращения: 01.11.2020).
6. Кудашева И.Г. Особенности имущественной ответственности за вред, причиненный несовершеннолетними и недееспособными гражданами // Вектор науки Тольяттинского государственного

- университета. Серия: Юридические науки. - 2014. - № 4 (19). - С. 47-51.
7. Рабец А.М. Соотношение гражданско-правового положения несовершеннолетних и их законных представителей в договорных и деликтных обязательствах (проблемы теории и практики) // Вестник Томского государственного университета. - 2017. - № 424. - С. 241-246.
8. Сухарева Е.Р. Гражданско-правовая дееспособность и деликтоспособность малолетних и несовершеннолетних // Вестник Воронежского института МВД России. - 2016. - № 1. - С. 178-185.

Мирвелова Аида Ашотовна (Республика Армения)

Северо-Кавказский федеральный университет, г. Ставрополь

Научный руководитель: Вартумян Арушан Арушанович,
д. политических н., профессор

СУЩНОСТЬ ВНЕШНЕЙ ПОЛИТИКИ ГОСУДАРСТВА: ПОНЯТИЕ, ЦЕЛИ, ЧЕРТЫ

Политика отождествляет власть в общественных отношениях. Содержание политики можно рассмотреть через работу учреждений и институтов государственной власти, искусство и науку политического маневрирования, его средства и методы, разработка целей, задач, функций и принципов политики, которые образуют политическую идеологию, деятельность политических партий также имеет огромное значение в осуществлении политики. В различных научных источниках проводится различие между терминами «внешняя политика» и «международные отношения». «Международные отношения» рассматривают как более широкое понятие, включающее не только политические, но и иные связи между субъектами международных отношений [1, с.92].

Внешняя политика по своей сути тесно связано с государственной политикой, являясь рычагом формирования действий государства в сфере внутренней политики. Каждая страна планирует и организует свой внешнеполитический курс в соответствии с целями государства. Внутренняя и внешняя политика связаны друг с другом, каждая служит дополнением, но обе придерживаются одной цели и призваны обеспечить в полной мере потребности и интересы общества.

Внешняя политика имеет специфические и базовые черты. Так разработка и реализация целей внешнеполитической деятельности является

одной из важнейших черт. Ситуация на международной арене формулирует программы и организацию политических действий. Например, успешная советская внешняя политика времен перестройки во многом связана с провозглашением принципа деидеологизации внешней политики.

Как уже отмечалось, одной из черт, характеризующих внешнеполитический курс государства, является способность этого государства обеспечивать и поддерживать политическую стабильность на должном уровне внутри государства. Совместная работа в области внешней и внутренней политики затрагивает практически все сферы общественной жизни: экономику, культуру, науку и т.д. Таким образом, существует обратная связь между внутренней и внешней политикой. Реализация и эффективность внешней политики способна активно влиять на достижение целей внутренней политики государства. Средством реализации внешней политики государства является внутренняя политика, она определяется направления и обеспечивает средства воздействия в международных отношениях.

Экономически слабые государства осуществляют так называемую пассивную внешнюю политику, так как такие страны вынуждены приспособливаться к международной атмосфере. Выделяют также агрессивную внешнюю политику. Её суть в том, что она не только формирует свою собственную внутреннюю политику, а также оказывает влияние на другие суверенные государства с целью принудить их к изменениям внутренней и внешней политики [1, с. 14].

Призвание внешней политики заключается в регулировании взаимоотношений между государствами всего мира и народа, проживающего в них, курса того или иного государства, его представителей на международной арене, направленного на достижение государственных и национальных интересов. Сущность внешнеполитического курса государств зависит от необходимости учета господствующих внутренних социальных процессов. Целью любой страны является использование международной политики в качестве инструмента для укрепления своих позиций и достижения своих целей. Национальные интересы служат основой для любого государства в осуществлении активной внешней политики.

Государство со своими институтами, политические лидеры и главы государств – это субъекты внешней политики государства.

На нашей планете более 200 государств. Каждое из них суверенно, имеет право самостоятельно определять собственную форму правления, осуществлять управление в интересах своего народа. Но не одно государство планеты не существует само по себе, не огорожено железным

занавесом, каждая страна налаживает отношения не только со своими ближайшими соседями, но и с государствами с разных континентов. Данные отношения, которые складываются между государствами, принято называть международными. Под международными отношениями понимают экономические, политические, идеологические, правовые, военные, информационные, дипломатические, культурные и другие связи и взаимоотношения, которые складываются между государствами и системами государств, между основными экономическими, политическими и социальными силами, организациями и движениями на мировой арене [2, с. 175].

Для осуществления международных отношений государства разрабатывают международную политику. Которая в свою очередь представляет деятельность политических субъектов международного сообщества, которая связана с решением вопросов войны и мира, обеспечением вопросов национальной безопасности, охраны окружающей среды, преодолением отсталости и нищеты, голода и болезней. Международная политика призвана решать вопросы выживания и прогресса человеческого общества, разработку способов точек соприкосновения между членами мировой политики, предотвращать и решать глобальные и региональные конфликты, бороться с терроризмом и экстремизмом на мировой и внутренней арене, создавать справедливый мировой порядок.

Внешняя политика отражает общий курс определенного государства на международной арене. Внешнеполитические взаимоотношения государств выступает как своего рода средство адаптации стран к конкретным внешним условиям. Данные условия не зависят от желаний, воли, намерений конкретного государства и не всегда совпадает с его интересами. Поэтому государства, реализуя свою внешнеполитическую функцию, обязаны выстраивать внутреннюю политику исходя из внешних условий, а в свою очередь поставленные цели, задачи, выявленные потребности и интересы страны на международной арене отождествлять с внешней обстановкой.

Для понятия функционирования государства во внешнеполитической сфере следует сформулировать цели внешней политики, с помощью которых страны осуществляют свою деятельность на международной арене, а также рассмотрим теоретико-методологические основы исследования внешней политики.

Целями внешней политики государства, которые определяют результат взаимодействия и координацию деятельности всех членов мирового сообщества, являются:

- обеспечение безопасности страны;

- стремление к увеличению материального, политического, военного, интеллектуального и др. потенциала государства;

- рост ее престижа в международных отношениях [3, с. 71].

Теоретико - методологические основы исследования внешней политики государства включают в себя:

а) положения и принципы научных подходов, теорий и концепций, существующих в политологии в сфере изучения международных отношений и внешней политики;

б) понятийно - категориальный аппарат исследования внешней политики государства;

в) методы и средства научного познания объекта исследования.

Алгоритм анализа теоретико-методологических основ исследования внешней политики состоит в последовательном выполнении следующих действий:

- изучение научных подходов, теорий и концепций, которые существуют и используются в политологии в сфере изучения международных отношений и внешней политики;

- отбор из них наиболее актуальных и подходящих в качестве теоретической базы для исследования мировой политики;

- определение понятийно категориального, или понятийно терминологического, аппарата исследования внешней политики государства и определение методов и средств научного познания объекта исследования [3, с. 63].

Использование данного алгоритма позволяет систематизировано изучать внешнюю политику государства, помогает политологам проводить исследования, которые будут понятны как коллегам, так и другим участникам, заинтересованных в изучении международных отношений.

Таким образом, внешняя политика – это совместная политическая деятельность основных субъектов международных отношений, в которой происходит интеграция интересов различных государств, выраженных в деятельности ООН и других законных органов и учреждений мировых субъектов международных отношений. Внутренняя политика отличается от внешней политики, прежде всего отсутствием центральной власти, которая обеспечивает соблюдение обязательных для каждого субъекта правил поведения, но внешняя и внутренняя политика тесно связаны между собой и правильное, эффективное политическое развитие одной из них способствуют росту и укреплению другой. По своему характеру и целям, задачам внешняя политика представляет собой такой род политики, который призван обеспечивать стабильность на международной арене, где могли бы реализовываться интересы всех государств и народов мира.

СПИСОК ЛИТЕРАТУРЫ

1. Международные отношения и мировая политика: учебно-методический комплекс / под ред. П.А. Цыганкова. – М.: Политическая энциклопедия, 2014. – 211с.
2. Современные международные отношения / Под ред. А.В. Торкунова. - М.: Аспект-пресс.2012. – 348с.
3. Цыганков А.П. Международные отношения: традиции русской политической мысли. – М.: Алфа-М, 2013. – 419с.

Музумечи Агата (Италия)

Катанийский Государственный Университет, Катания

Научный руководитель: Хустенко Анастасия Анатольевна

ЧТО ТАКОЕ МЕМ?

Концепцию мема трудно объяснить, как считает известный лингвист Максим Кронгауз в книге «Самоучитель албанского» «Мемы это речевые клише, связанные с одной конкретной ситуацией или текстом, становясь модными, они воспроизводятся во множестве других ситуаций [1].»

На сегодняшний день это определение является неполным, так как можно считать мемом любую моду, образ или фразу, которая воспроизводится в социальной сети, чате и блоге, с целью заставить смеяться.

Ричард Докинз в своей книге «Эгоистичный ген» определяет мемы как "новые репликаторы", связывая слово мем со словом ген. Как мемы, так и гены копируют себя, воспроизводя свою идентичную версию [2]. С развитием интернета и социальных сетей рождаются те мемы, которые мы знаем сегодня под названием «интернет-мем». М.А. Кронгауз разбивает развитие этого типа мема на четыре этапа: 1) создание мема и первая реакция; 2) распространение мема; 3) использование мема; исчезновение мема.

По мнению, высказанному в статье российского журнала "Афиша [3]", мемы делятся на категории, которые определяют их основные характеристики. Вот наиболее часто используемые из них:

- Двусоставные мемы: они являются наиболее распространенным типом и, как правило, состоят из центрального изображения и двух

строк, которые окружают его. На рис. 1 кошка поражена необычным пребыванием дома ее владельца во время карантина из-за коронавируса.



Рисунок 1

-Персонажные мемов: акцент на конкретном персонаже, текст часто отсутствует, а мем состоит исключительно из фотографий. На рисунке 2 есть женский персонаж из фильма "Титаник" в два разных момента фильма, представляющих начало и конец карантины.



Рисунок 2

Синтаксические мемы: мем создается синтаксической структурой предложения; часто выбираются афоризмы, популярные цитаты и заменяется слово или сегмент. Их структура основана на модели, которая включает в себя использование вербального выражения или изображения, которое делает их узнаваемыми. На рисунках 3 и 4 пример такого рода мемов, которые имеют ту же структуру и ту же фотографию.



Рисунок 3



Рисунок 4

- Ситуативные комиксы: они связаны с синтаксическими мемами, с той разницей, что основная структура задается последовательностью некоторых изображений, сопровождаемых переменным семантическим компонентом. На рис. 5 и 6 последовательность изображений одинакова, несмотря на изменение текста.

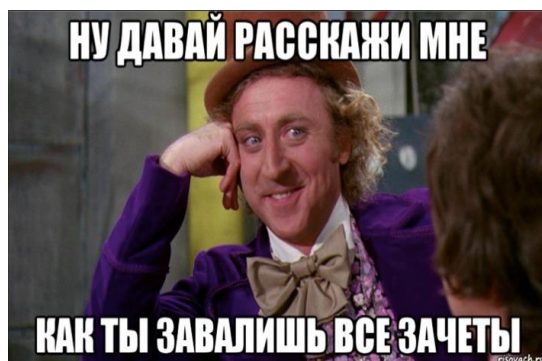

Рисунок 5

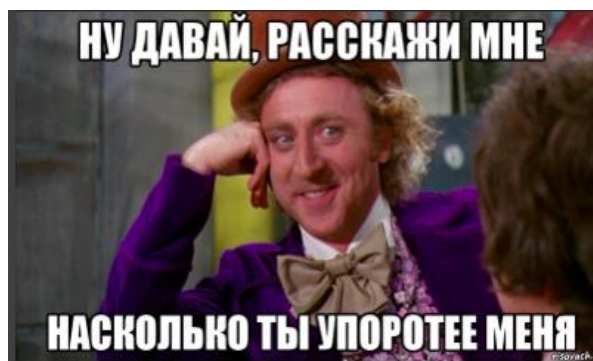

Рисунок 6

-Компаративные мемы: они сравнивают последовательность «бес-связных» изображений; цель этих мемов, по сути, состоит в том, чтобы сравнить совершенно противоположные ситуации таким образом, чтобы создать контраст. Комический эффект, таким образом, обеспечивается объединением множества элементов, очень далеких друг от друга как на рис. 7.

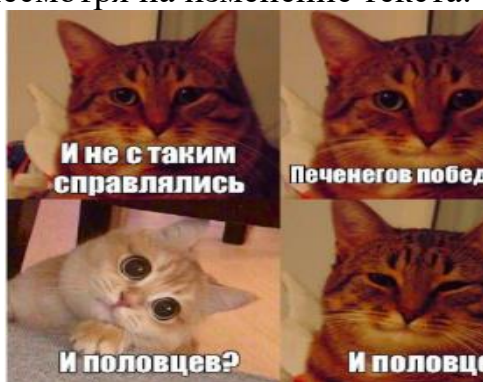

Рисунок 7

-Текстовые мемы: как уже было указано выше, они основывают свою структуру исключительно на использовании текстов, на самом деле комический компонент дается сочетанием нескольких шуток. Обычно созданы на основе изображениями скриншотов, изображающих чат или комментарии Facebook или Twitter (рис. 8), чаще всего, переведенные с английского.



Viktor Smitt
@Hexyline

Карантин, день 1: «Я буду медитировать и заниматься силовыми упражнениями дома»

Карантин, день 5: *молча накладываю мороженное себе в пасту*

12:43 · 23.03.2020 · [Twitter for iPhone](#)

Рисунок 8

На сегодняшний день мемы являются основным методом общения, используемыми в социальных сетях. Например, во время пандемии коронавируса, мемы использовались для того, чтобы рассказать о стремительных изменениях в жизни общества, вызванных вирусом.

Роль мемов как «речевых клише, заключается в роли мемов в качестве рассказчиков».

СПИСОК ЛИТЕРАТУРЫ

1. Афиша Daily. Все развлечения «Вконтакте» Типология мемов от улыбчивогокавказца до Саши Грей// URL:<https://daily.afisha.ru/archive/gorod/archive/vk-tipologiya-memov/> (дата обращения: 18.03.2013)
2. Докинз Р., Эгоистичный Ген – Мир, Москва, 1993 - 120 с.
3. Кронгауз М.А., Самоучитель Олбанского- Акт: корпус, Москва, 2013 – 30 с.

Оволаби Олувасеун Олайнка (Нигерия)

Белгородский государственный национальный
исследовательский университет, г. Белгород

Научный руководитель: Бондаренко Сергей Сергеевич,
к. юрид. н., доцент

СТАТИСТИКА ДОМАШНЕГО НАСИЛИЯ И ИЗНАСИЛОВАНИЙ В РОССИИ

Насилие - это нанесение телесных повреждений, жестокое обращение, даже убийство с применением грубой силы в качестве принудительного воздействия на другого человека, например, оскорбление, унижение, использование в своих интересах. Цель такого действия - подавить волю жертвы и ее личность.

Какова статистика по домашнему насилию? Около сорока процентов тяжких преступлений совершается в российских семьях. Жертвами подобных преступлений чаще становятся женщины - девяносто три процента. Мужчины встречаются гораздо реже – семь процентов. Статистика МВД подтверждает, что насилие с избиением широко распространено в российских семьях. Статистика домашнего насилия ежегодно фиксирует смерть 12 тысяч женщин. Также погибает около 2 тысяч детей. Причина - самоубийство на почве домашнего произвола. Большинство граждан умалчивают о своем горе.

Принуждение к половому акту или попытка его совершения квалифицируется как сексуальное насилие. Статистика жестокого обращения с детьми в Казахстане также неутешительна. В 2017 году 850 подростков стали жертвами сексуальных домогательств.

Изнасилование - это разновидность сексуального насилия. Оно предполагает совершение полового акта с человеком без его согласия одним или несколькими лицами. Это понятие закреплено и в Уголовном кодексе Российской Федерации [2]. Термин означает половой акт с жертвой против ее воли. Виновный может применить насилие силой, угрозой или воспользоваться беспомощным состоянием потерпевшего (статья 132 УК РФ).

Случаи изнасилования в России редки. В некотором смысле это связано с традиционным распределением ролей в семье. Мужчине приписывают агрессию, лидерство, жесткость, доминирование с элементами сексуальной агрессии. Женщине дарована мягкость, смирение с элементами жертвенности. Женщина редко заявляет об изнасиловании со стороны своего мужа. Иногда мужчинам сходит с рук изнасилование с избиением собственной жены.

По данным ВЦИОМ, 44% россиян считают, что сама женщина виновата в том, что подверглась сексуальной агрессии со стороны мужчины, а 50% негативно относятся к публичности таких случаев как к нарушению семейных ценностей. В России в 2020 году было зарегистрировано на 3535 случаев изнасилования и попытки сексуального насилия больше, чем годом ранее. Как следует из открытых СМИ, ссылающихся на статистику МВД, рост преступлений по данной категории зафиксирован впервые с 2005 года.

Обычно случаи домашнего насилия становятся достоянием общественности, когда речь идет о смерти жертвы или насильника.

СПИСОК ЛИТЕРАТУРЫ

1. <https://vawilon.ru/statistika-nasilija/>
2. Уголовный кодекс Российской Федерации от 13.06.1996 № 63-ФЗ // Собрание законодательства РФ. 1996. № 25. Ст. 2954.
3. <https://daily.afisha.ru/news/46863-v-rossii-vpervye-s-2005-goda-vyroslo-chislo-iznasilovaniy/>

Салман Лина (Канада)

Санкт-Петербургский политехнический университет
Петра Великого, г. Санкт-Петербург

Научный руководитель: Неделько Павел Сергеевич

АССИМИЛЯЦИЯ КОРЕННЫХ НАРОДОВ

Школы-интернаты (Residential Schools) для индейских детей, начали действовать примерно в 1883 году и закончили в 1978 году, но на самом деле общая идея школ-интернатов возникла в 1830-е гг. Канадское правительство и канадские церкви построили систему школ-интернатов для того, чтобы решить «индейский вопрос». «Индейская проблема» возникла, когда европейские поселенцы начали беспокоиться по поводу интеграции коренного населения. Отказ индейцев от принятия европейских языков и культуры, привел к негативному отношению к ним со стороны переселенцев. Правительство хотело решить индейскую проблему, чтобы расчистить путь для новых переселенцев. Это могло быть достигнуто за счет удаления коренных общин и принуждения к принятию европейских традиций, языка и образа жизни детей коренных народов.



Рис. 1. Школа-интернат (Residential Schools) для индейских детей

Школы-интернаты были нацелены на подрастающее поколение. Правительство разделяло семьи и забирало детей в возрасте от 7 до 16 лет. Эти дети были полностью изолированы от своей культуры и им запретили говорить на их родных языках. Если они исповедовали свою религию или культуру или просто не повиновались приказу учителя, они несли жестокие наказания, такие как: избиения, унижения перед сверстниками, голод и многие другие формы жестокого обращения. Студенты подвергались насилию эмоционально, физически и сексуально, особенно молодые девушки, которые посещали эти школы. Многие студенты, которые пытались бежать, либо умирали в лесах возле школ-интернатов, либо оказывались пойманными и помещенными в камеру, где они голодали и были наказанными.

С них снимали традиционную одежду и коротко обрезали волосы, которые в традициях индейской культуры имели большое значение. Когда им обрезали волосы, это закрепляло у них мысль о том, что они разлучены со своей культурой.



Рис. 2. Томас Мур, до и после

Названия коренных народов были заменены новыми, соответствующими европейским стандартам, что полностью стерло их индивидуаль-

ность. Когда ученики заканчивали учебу, они выходили совсем другими, это были пустые оболочки самих себя. Для многих из них было почти невозможно вернуться в прежний мир и снова стать частью своей культуры. Такие дети потеряли достоинство, культуру, язык и индивидуальность. Было более 105000 студентов, которые посетили школы-интернаты и более 6000 человек погибли [1].

Эти трагические события по-прежнему сказываются на коренных народах и сегодня. Этот внутренний конфликт привел к тому, что многие из этих жертв начали употреблять алкоголь. Статистическое управление Канады сообщило, что 36% выходцев Коренных народов в Онтарио были классифицированы как сильно пьющие, по сравнению с 21% для некоренных народов [2]. Что касается всей Канады, то 35% коренных народов считались сильно пьющими, в то время как некоренные народы – только 23%. Из-за отсутствия лечения от алкоголизма и возможностей найти работу, многие коренные народы оказываются в нищете. Безработица среди коренного населения очень высока, это связано с дискриминационными причинами, а также отсутствием надлежащего образования в школах-интернатах. Бытовое насилие и жестокое обращение в семьях довольно распространены среди коренных народов, это связано с принудительной ассимиляцией в школах-интернатах. Из-за того, что этим ученикам не показывали настоящей любви, они не могли создать здоровую и любящую семью. Этот постоянный цикл жестокого обращения привел к росту числа самоубийств в общинах коренных народов. Уровень самоубийств в них в 6-11 раз превышает средний уровень по Канаде [3]. Насилие — это еще один из факторов, которого боятся люди, особенно женщины. Очень много случаев пропажи или обнаружения убитых женщин из числа коренных народов остаются нераскрытыми. По данным CBC news более 4000 женщин из числа коренных народов были убиты или пропали без вести за последние несколько десятилетий [4]. В докладе 2009 года говорится, что около 13% 15-летних девочек из числа коренных народов заявили, что они подверглись жестокому нападению, некоторые из этих нападений включают в себя: грабеж, сексуальное и физическое насилие [2].

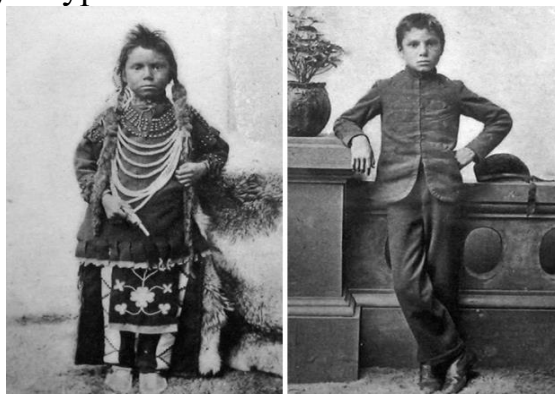
СПИСОК ЛИТЕРАТУРЫ

1. Основные этапы образовательной политики Канады в отношении коренных народов Френк Г.Ю. // Вестник Кемеровского государственного университета культуры и искусств. 2017. № 38. С. 50-55.

2. Statistics on Indigenous peoples // URL:https://www.statcan.gc.ca/eng/subjects-start/indigenous_peoples (датаобращения:15.03.2021)
3. Семенова Н.Б.Распространенность и факторы риска самоубийств среди коренных народов: обзор зарубежной литературы / Суицидология. 2017. Т. 8. № 1 (26). С. 17-38.
4. More than \$3B paid to 28,000 victims of residential school abuse: reportURL:<https://www.cbc.ca/news/indigenous/iap-final-report-residential-schools-1.5946103> (датаобращения: 20.03.2021)

Симба Наваррете Генезиз Джоханна (Эквадор)
Белгородский государственный национальный
исследовательский университет, г. Белгород
Научный руководитель: Жукова Наталья Алексеевна,
к. юрид. н., зав. кафедрой

ФОРМЫ ВЗАИМОДЕЙСТВИЯ УЧАСТНИКОВ МЕЖДУНАРОДНОГО СОТРУДНИЧЕСТВА В СФЕРЕ СУДЕБНО-ЭКСПЕРТНОЙ ДЕЯТЕЛЬНОСТИ

Точки соприкосновения по вопросам судебно-экспертного сотрудничества лежат в разных сферах его проявления и, безусловно, в силу многогранности и специфики судебно-экспертной деятельности, а также разных подходов к ней, требуют постоянного корректирования. Это подкрепляется тем, что внимание к институту судебной экспертизы в различных странах-участниках международных договоренностей уделяется в разной степени. В свою очередь, осуществление взаимной помощи, обмен методиками, подготовка кадров и другие мероприятия, осуществляемые в рамках международного сотрудничества, способствуют борьбе с «застоем» в практическом аспекте судебной экспертизы и поддержанию его эффективности в осуществлении её главной цели – способствованию расследованию и раскрытию преступлений.

Говоря о формах международного взаимодействия в сфере судебной экспертизы, можно выделить три основные формы такого взаимодействия:

- 1) обеспечение судебной экспертизы квалифицированным кадровым ресурсом и современной научно-методической основой;
- 2) проведение экспертизы по поручению государственного органа иностранного государства;

3) привлечение экспертов из иностранных государств для проведения судебной экспертизы.

Исходя из указанных форм, можно выделить осуществляемые в их рамках виды такого взаимодействия:

Говоря о формах международного взаимодействия в сфере судебной экспертизы, можно выделить три основные формы такого взаимодействия:

1) обеспечение судебной экспертизы квалифицированным кадровым ресурсом и современной научно-методической основой;

2) проведение экспертизы по поручению государственного органа иностранного государства;

3) обращение за помощью в проведении судебной экспертизы иностранным государствам.

Исходя из указанных форм, можно выделить осуществляемые в их рамках виды такого взаимодействия:

- производство судебных экспертиз по поручению правоохранительных органов государств-партнеров в соответствии с внутренним законодательством и нормами международного права и международно-правовыми принципами;

- взаимный обмен методиками экспертных исследований в рамках проведения традиционных криминалистических и иных видов экспертиз, проведение которых будет способствовать расследованию, раскрытию преступлений. Обмен осуществляется в рамках положений, предусмотренных соглашением Российской Федерации с Европейской полицейской организацией;

- в целях оперативного комплектования квалифицированными кадрами международных следственных, поисковых и экспертных групп, а также судебно-экспертных учреждений международного характера, осуществляется взаимодействие по формированию реестра, включающего списки экспертов различных специальностей;

- сотрудничество в сфере взаимного предоставления сравнительного материала для производства экспертиз. Подобного рода взаимодействие распространяется не только на образцы для сравнительного исследования, но и на справочную литературу, а также на эталонные характеристики исследуемых и сравниваемых объектов;

- сотрудничество по привлечению экспертов для расследований и оказания содействия в идентификации жертв стихийных бедствий и чрезвычайных происшествий;

- объединение усилий судебно-экспертных учреждений государств-партнеров по совместной разработке, апробации и внедрению в современную экспертную деятельность новых методик. Такой вид взаимо-

действия позволяет сразу нескольким судебным экспертным учреждениям разных стран фиксировать результаты применения методики и в дальнейшем исключает необходимость её перенимания у партнеров с дальнейшей адаптацией;

- основываясь на международных стандартах, предъявляемых к экспертным лабораториям, аккредитация является залогом качественной судебно-экспертной деятельности, и международное взаимодействие в этой сфере способствует повышению её эффективности;

- участие судебно-экспертных учреждений, а также конкретных экспертов в деятельности международных экспертных организаций. Такой вид сотрудничества благоприятно сказывается на возможности государства отражать свое мнение на международной арене в сфере судебно-экспертной деятельности, а также вносить свой вклад в развитие деятельности международных организаций;

- образовательный процесс так же является частью сотрудничества, осуществляемого как на уровне учебных заведений, подготавливающих экспертов, так и между ВУЗами и правоохранительными системами государств-партнеров;

- заключение контрактов на покупки и поставки современного экспертно-криминалистического и исследовательского оборудования. Безусловно, разный уровень развития технологий и наличия/отсутствия тех или иных предприятий в различных странах играет роль в их нуждаемости в обеспечении экспертных органов правоохранительных систем современным оборудованием, приобретение которого возможно только за рубежом;

- издание практической литературы, а также терминологических словарей судебно-экспертной деятельности. Особенно актуален этот вопрос при производстве относительно новых видов экспертиз, но также ощущается терминологический дефицит в вопросах, рассматриваемых общей теорией судебной экспертизы. Активизация деятельности по изданию судебно-экспертных словарей позволит экспертам разных стран общаться «на одном языке», что положительно скажется на обмене практическим и теоретическим опытом [1, с. 121-122].

Экспертно-криминалистические подразделения вправе устанавливать международные связи с соответствующими органами и службами иностранных государств, которые занимаются судебно-экспертной деятельностью, с целью осуществления обмена научной и методической информацией, проведения научных исследований, подготовки совместных печатных изданий, а также подготовки экспертных кадров.

Одним из приоритетных направлений международного сотрудничества Российской Федерации с иностранными судебно-экспертными

учреждениями является обмен достижениями в области общей теории судебной экспертизы (судебной экспертологии) [2, с. 171].

В процессе реализации указанных фор международного взаимодействия решаются следующие задачи:

Совершенствование существующей модели взаимодействия судебно-экспертных учреждений России и других стран как в рамках существующих международных соглашений и договоров, так и посредством заключения новых.

Активное способствование интеграции в сфере судебно-экспертной деятельности путем обмена научным опытом, техническими достижениями, расширением рамок возможностей негосударственных судебно-экспертных учреждений в интернациональном блоке [3, с. 483].

Важно понимать, что даже самый высококвалифицированный эксперт не сможет в полной мере реализовывать свои специальные познания без соответствующей подготовки по владению иностранным языком и знанию основ законодательства государства, привлекающего его для выполнения своих обязанностей. В Российской Федерации подготовкой судебных экспертов, владеющих иностранными языками, занимаются высшие учебные заведения, имеющие соответствующие направления подготовки. Участие таких экспертов в международных судебно-экспертных объединениях, а также в деятельности наиболее авторитетных международных неправительственных правозащитных организаций благоприятно отразится на российской науке и практике, а также подтвердит право Российской Федерации на одну из лидирующих позиций в мировом судебно-экспертном сообществе.

СПИСОК ЛИТЕРАТУРЫ

1. Хазиев Ш.Н. Актуальные проблемы международного судебно-экспертного сотрудничества // Теория и практика судебной экспертизы. 2016. №3 (43). – 116-124.
2. Киндер Я. Региональное и международное сотрудничество в области судебной экспертизы // Теория и практика судебной экспертизы. – 2013. – № 3(31). – С. 171.
3. Хазиев Ш.Н. Принципы международного права и судебная экспертиза // Материалы V Международной научно-практической конференции «Теория и практика судебной экспертизы в современных условиях» (Москва, 22-23 января 2015 г.). – М.: Проспект, 2015. – С. 482-484.

Сяо Сымэн, Китай

Томский политехнический университет, г. Томск,
Китайский нефтяной университет, г. Карамай

Научный руководитель: Охорзина Юлия Олеговна,
к.филол.н., доцент

ОЦЕНКА ВЗАИМОСВЯЗИ ФИНАНСОВЫХ ИНДЕКСОВ И СТОИМОСТИ НЕФТИ НА ПРИМЕРЕ США

6 марта 2020 г. провал переговоров между Ираном и Россией, членом Организации стран-экспортеров нефти, напрямую привел к резкому падению мировых цен на нефть.

1974 году, во время первого нефтяного кризиса, цена на сырую нефть впервые превысила 10 долларов США за баррель;

1979 году, во время второго нефтяного кризиса, цена на сырую нефть впервые превысила 20 долларов США за баррель;

2003-2008 гг. (основном 2008 г.), третий нефтяной кризис. Мировые цены на сырую нефть резко выросли в 2008 году, а цены на фьючерсы на сырую нефть на Нью-Йоркской товарной бирже достигли исторического максимума в 147,27 долларов США за баррель 14 июля.

Если мы сравним время нефтяного кризиса с временем мирового экономического кризиса, мы обнаружим, что история всегда удивительно похожа. В 1974, 1979 и 2008 годах одновременно с экономическим кризисом был нефтяной кризис. Когда произойдет нефтяной кризис, произойдет и экономический кризис.

В чем причины падения цен на нефть? Во-первых, причина резкого падения цен на нефть заключается в том, что «реальная экономика падает, и новая коронная эпидемия влияет на спрос». Сравнив глобальный ВВП и индекс деловой активности, мы можем обнаружить, что индексы PMI и ВВП показали тенденцию к снижению.

Во-вторых, провал переговоров между Ираном и Россией, крупнейшим производителем нефти, напрямую вызвал рост добычи нефти и снижение цен на нефть.

8 марта 2020 года фондовый рынок Саудовской Аравии упал на 7,15%, а фондовый индекс Кувейта упал на 10% в тот же день. 9 марта глобальный рынок капитала сильно пострадал, и фондовые рынки различных стран продолжали падать. Напротив, азиатские фондовые рынки немного упали 9 марта, но фондовые индексы Японии, Южной Кореи и Индии также упали с 4% до 5%.

Почему цены на нефть привели к резкому падению фондового рынка? Если мы посмотрим историю США, то обнаружим, что эконо-

мический кризис случается почти каждые 10 лет. Последний экономический кризис в США произошел в 2008 году. Сложив ВВП США за предыдущие два года, можно обнаружить, что экономика США находится в периоде рецессии. Если мы обратим внимание на внутреннюю стоимость компании, то увидим, что последние два года экономика США переживает спад. Глобальная эпидемия COVID 19 привела к падению спроса, и многие компании столкнулись с серьезными производственными проблемами. Снижение объемов производства этих компаний привело к снижению их стоимости и стоимости акций. Большинство компаний серьезно пострадали от эпидемии, что привело к снижению стоимости компаний, в результате чего текущий фондовый рынок США сократился в четыре раза.

Новая эпидемия коронавируса снизила спрос, и компании столкнулись с трудностями в производстве. Нестабильность международного рынка капитала и рынка нефти привела к снижению доверия инвесторов к рынку капитала. Инвесторы предпочитают выводить капитал с фондового рынка и вкладывать его в продукты управления капиталом, сохраняющие стоимость. Например, вкладывать их в банки. Это вызвало значительный отток капитала с фондового рынка и сокращение покупок акций, что еще больше ускорило обвал фондового рынка.

Выводы. Можно сравнить две страны с двумя деревьями. Нефть - корень дерева, промышленность - ствол дерева, а деревня - плод дерева. Процветание страны зависит от силы отрасли, а сила отрасли зависит от степени использования нефти. Чем страна глубже использует нефть, тем она сильнее.

Усиагву Шарон Акачидинма (Нигерия)

Белгородский государственный университет, г.Белгород

Научный руководитель: Бондаренко Сергей Сергеевич,
к. юрид. н., доцент

ОТРАЖЕНИЕ ЗАКОНОДАТЕЛЬСТВА ОБ ИНТЕЛЛЕКТУАЛЬНОЙ СОБСТВЕННОСТИ В РОССИИ

Согласно онлайн-словарю юриспруденции [1], «Интеллектуальная собственность - это собирательное понятие, означающее совокупность исключительных прав на результаты творческой деятельности и средства индивидуализации.» Понятие интеллектуальной собственности охватывает литературные, художественные и научные произведения,

исполнительское искусство, звукозапись, радио-и телепередачи, изобретения, промышленные образцы, товарные знаки, торговые наименования и т. д. Идея интеллектуальной собственности впервые была концептуализирована в 1967 году Конвенцией и учреждена Всемирной организацией интеллектуальной собственности, членом которой является Российская Федерация.

К сожалению, эти права уже давно не всегда соблюдаются в Российской Федерации. В СССР широко распространялись случаи незаконного воспроизведения литературных произведений. Это называлось «самиздат» [2]. Люди бессистемно нарушали законы об интеллектуальной собственности, тиражируя и распространяя литературные произведения без разрешения авторов или издателей. Теперь, в наш век Интернета, нарушения прав интеллектуальной собственности имеют больше свободы для разгула.

Нарушения прав интеллектуальной собственности в разных отраслях права караются по-разному. Однако, в соответствии со статьей 1301 части четвертой Гражданского кодекса Российской Федерации [3] (в редакции от 30.12.2020 г. и вступившей в силу 17.01.2021 г.) ответственность за нарушение исключительных прав правообладателя на произведение предусматривает, что вместо возмещения убытков правообладатель вправе требовать возмещения в виде возмещения убытков:

сумма от десяти тысяч рублей до пяти миллионов рублей, определяемая по усмотрению суда исходя из характера нарушения;

удвоить стоимость поддельных копий произведения;

удваивается стоимость права на использование произведения, определяемая исходя из цены, которая при сопоставимых обстоятельствах обычно взимается за законное использование произведения в порядке, используемом нарушителем.

В 2019 году арбитражными судами Российской Федерации рассмотрено 20140 дел, связанных с охраной интеллектуальной собственности [4]. Из общего числа 4635 дел были вынесены против истцов. Несмотря на общую сумму компенсации в размере 4,4 млрд рублей (в среднем 283 тыс. рублей), присужденную в пользу правообладателя, слишком большое количество прав интеллектуальной собственности истцов не было защищено.

Страна теряет в среднем 4,8% ВВП из-за плохого управления правами интеллектуальной собственности и нематериальными активами. Ежегодные потери обрабатывающих отраслей российской экономики из-за недостаточного внимания к защите, безопасности и монетизации интеллектуальной собственности исследователи оценили в 3,52 трлн рублей, а упущенную экспортную выручку - в 2,23 трлн рублей.

Этот дефицит ПИС негативно сказывается на бизнесе. Примерно 20-40% компаний (с учетом сферы деятельности) считают неэффективность системы интеллектуальной собственности одним из решающих факторов, препятствующих инновациям.

Эти эффекты отражаются не только внутри страны. Эта тенденция привела к тому, что Российская Федерация приобрела менее чем звездную репутацию нарушителя прав интеллектуальной собственности (ПИС) на международном уровне.

И репутация все еще стоит. В 2020 году Россия была включена в Специальный 301-й приоритетный контрольный список Управления торгового представителя США-ежегодный доклад о странах, которые совершают существенные нарушения ПИС [5].

Согласно Международному индексу прав собственности, Россия в 2020 году займет 88-е место. Годовое изменение составило 0,008 по сравнению с предыдущим годом, а текущий показатель составил 4,998[6].

Для такой развитой страны, как Российская Федерация, этот показатель не соответствует общему высокому уровню развития, который страна поддерживает в других секторах. Страну тянет назад низкая системная эффективность, разобщенность законодательных, технологических, частных и государственных инструментов.

Однако за прошедшие годы произошли некоторые улучшения, и есть надежда на будущее защиты прав интеллектуальной собственности в Российской Федерации.

СПИСОК ЛИТЕРАТУРЫ

1. Словарь юридических терминов/ URL:rus-jur-terms.slovaronline.com
2. Richard Stallman. Copyright and globalization in the age of computer networks
3. ГК РФ Статья 1301. Ответственность за нарушение исключительного права на произведение
4. Данные судебной статистики / URL:http://www.cdep.ru/index.php?id=79
5. Official Website of the International Trade Administration/ URL: https://www.trade.gov/knowledge-product/russia-protecting-intellectual-property
6. 2020 | INTERNATIONAL PROPERTY RIGHTS INDEX Countries/ URL: https://www.internationalpropertyrightsindex.org/countries

Цай Ин (КНР)

Благовещенский государственный педагогический университет,
г. Благовещенск

Научный руководитель: Залеская Ольга Владимировна,
д. ист. н., декан

ЗНАЧЕНИЕ РОССИЙСКО-КИТАЙСКОЙ ПРИГРАНИЧНОЙ ТОРГОВЛИ НА ДАЛЬНЕМ ВОСТОКЕ В НАЧАЛЕ XXI В. ДЛЯ РАЗВИТИЯ АМУРСКОГО РЕЧНОГО ТРАНСПОРТА

Современная государственная граница между Российской Федерацией (РФ) и Китайской Народной Республикой (КНР) окончательно сформировалась после демаркации в 2004 г. Современная протяжённость границы – 4209,3 км, граница имеет два участка – длинный восточный и короткий западный.

Приграничная торговля – форма внешней торговли между предприятиями и организациями сопредельных государств в приграничных районах, обычно по морской или речной границе. Приграничная торговля ведётся на основе локальных межправительственных соглашений, обеспечивающих льготный режим, и ежегодно заключаемых протоколов. Приграничная торговля – относительно ограниченный вид международной торговли. Основу товарных поставок в рамках приграничной торговли составляют местные экспортные ресурсы, товары и услуги, произведённые в приграничных районах. Выручка от приграничной торговли остаётся в распоряжении местных органов власти и используется для пополнения ассортимента потребительских товаров, закупок оборудования и технологий, материалов и сырья для развития промышленности этих районов [4]. Согласно этому определению, благодаря протяжённой границе большая часть территорий, где ведётся российско-китайская приграничная торговля, находятся на Дальнем Востоке, что даёт данному региону больше возможностей для приграничной торговли. Почти через всю территорию Дальневосточного федерального округа (ДФО) протекает река Амур – последовательно через Амурскую область, Еврейскую автономную область и Хабаровский край на российской стороне, а на китайской стороне – через провинцию Хэйлунцзян. Амур является «главной артерией» водно-транспортного канала на Дальнем Востоке. Амурский речной транспорт, таким образом, берёт на себя задачу по перевалке грузов и перевозке пассажиров по Амуру.

В начале XXI века российско-китайская приграничная торговля в условиях укрепляющейся экономической стабильности в России и экономического взлёта Китая обрела новые возможности и вошла в стадию

неуклонного поступательного развития. С 2000 по 2010 гг. годовой объем российско-китайской приграничной торговли занимал в среднем 20% и выше от общего товарооборота между РФ и КНР (за исключением 2008 г., когда страны АТР испытывали сложности от последствий международного финансового кризиса). В 2010 году объем торговли России с приграничными регионами КНР составил 16,7 млрд. долл. и увеличился практически на 41% по сравнению с предшествующим годом; удельный вес приграничной торговли в двусторонней торговле составил более 30%. При этом российский экспорт вырос на 37% – до 12 млрд. долл., импорт возрос на 50% до уровня около 5 млрд. долл. (в том числе за счет увеличения инвестиций в инфраструктуру пограничных пунктов со стороны КНР). Наиболее значительным был рост внешней торговли России с провинцией Хэйлуцзян (+57%), уже длительное время занимавшей лидирующие позиции по данному показателю среди всех регионов КНР [3].

По состоянию на 2010 г. в первую пятерку стран по объему экономических и торговых обменов между Дальним Востоком России и странами АТР входили Китай, Япония, Республика Корея, Соединенные Штаты и Индия, на которые приходились 26,9%, 26,4%, 23,8%, 2,3% и 1,6% товарооборота соответственно; общий объем торговли с этими странами занимал 80,8% во внешнеторговом обороте Дальнего Востока России [2]. Китай с 2006 г. стал крупнейшим торговым партнером России.

Рассмотрим подробнее структуру товарной торговли между Россией и Китаем. В 2001 году в первую пятерку китайского экспорта в Россию входили: одежда и аксессуары, обувь и ботинки, текстильные изделия, игрушки, продукция животного и растительного происхождения. Среди них текстиль и сырье, а также обувь экспортировались на сумму 1,72 млрд. долл., что составило 63% от общего объема экспорта. В 2009 году китайский экспорт в Россию входил в первую пятерку экспортных товаров: ядерные реакторы, котлы, механические приборы и детали, электрооборудование, аудиовизуальное оборудование и аксессуары, обувь, одежда и аксессуары для одежды, пластмассы и изделия из них. Среди них текстиль, обувь экспортировались на сумму 4,18 млрд. долл., что составляет 19% от общего объема экспорта. С 2006 года экспорт механической и электротехнической продукции перешел в первую категорию товаров, экспортируемых Китаем в Россию. Этот показатель увеличился с 18,7 % от общего объема экспорта в 2001 году до 44,4 % в 2009 году [5].

По данным российской таможенной статистики, в 2006 г. наибольший удельный вес стоимости экспорта в Китай пришелся на следующие то-

варные группы: нефть и нефтепродукты кроме сырых – 47,3%, лесоматериалы необработанные – 27,6%, металлы и изделия из них – 7,24%. В 2010 г. главными статьями экспорта стали: нефть сырая и нефтепродукты сырые – 29,7%; рыба мороженая – 28,5%; лесоматериалы необработанные – 20,6% (от стоимости всего экспорта в Китай). В 2006 г. стоимость импорта из Китая была представлена тканями, одеждой и обувью на 29,7%, продовольственными товарами и сырьем для их производства – на 7,4%. В 2010 г. основными статьями импорта являлись: другие виды обуви – 10,4%; обувь с верхом из кожи – 10,1% (от стоимости всего импорта из Китая) [1].

Исходя из вышеизложенного можно сделать вывод, что китайский экспорт в Россию в основном составляют трудоемкие механические и электротехнические изделия и текстильные изделия, в то время как российский экспорт в Китай все больше ориентируется на сырье и энергоносители. Российский Дальний Восток богат природными ресурсами, Северо-Восток Китая как старая промышленная база в процессе модернизации имеет большой спрос на нефть, уголь, лес, железную руду, бревна, целлюлозу, натуральный каучук и др. ресурсы из России. Удобство в плане транспорта и преимущество в виде низких ставок фрахта на Дальнем Востоке обусловили то, что с помощью водного транспорта осуществлялись международные перевозки грузов; роль водных перевозок во внешней торговле была велика.

Амурский бассейн разделен на два участка: международный и внутренний. От точки слияния р. Амур до точки слияния р. Амур и р. Уссури в Хабаровске этот водный путь как государственная граница между РФ и КНР (российско-китайская пограничная река) относится к международным, длиной 2,661 км. Река Амур в Хабаровске сливается с притоком р. Уссури, который подходит с юга, и дальше течет на север. Этот участок Амура – внутренняя река России (длиной более 1,400 км), впадающая в Татарский пролив в Николаевске.

Тесная взаимосвязь между российско-китайской приграничной торговлей и Амурским речным транспортом, развитие и динамика приграничной торговли (включая объем оборота и структура торговли товарами) внесли соответствующие изменения в Амурский речной транспорт в сфере объема груза и транспортного оборота, самого пароходства и деятельности пароходства. Подробная статистика представлена в таблице 1.

Таблица 1

Статистика объемов груза и оборота по р. Амур между Россией и Китаем (2000-2008 гг.)

Показатели/Годы	2001	2002	2003	2004	2005	2006	2007	2008
Объем груза (тыс. тонн)	184	124	262	398	544	455	530	592
Объем оборота (тыс. тонн км)	44,01	49,99	65,16	90,37	104,04	65,80	71,55	76,40

Таблица приведена по: Юй Бо. Стратегическое исследование развития КПХ. Дисс. ... степени МВА. Харбин, 2010. С. 13 (Кит. яз. Авт. перевод).

Сравнивая объем товарооборота и объем грузоперевозок, мы видим, что их динамика взаимозависима, то есть они положительно связаны и их колебания почти синхронны.

ОАО «Амурское пароходство» (Россия, далее – АП) и корпорация пароходства Хэйлунцзян (Китай, далее – КПХ) совместно занимаются перевозкой товаров и пассажиров на р. Амур (на ее пограничном участке). Российско-китайские комбинированные перевозки «река-море» на внутренних участках Амура выполняются судами Амурского пароходства.

В 2000 году КПХ инвестировала в 9 морских судов общим дедевейтом 34000 т для долгосрочного плавания по китайским внутренним прибрежным и международным морским маршрутам в водах Тихого океана. В начале 2001 года КПХ инвестировала в компанию порта острова «Большой Хэйхэ» (региональная судоходная компания), и воплотила в жизнь непосредственное участие данной компании в перевозках на китайско-российской пограничной реке, что позволило ей взять в свои руки инициативу в приграничной торговле между Россией и Китаем. В июне 2004 года КПХ продолжила расширять масштабы комбинированных перевозок «река-море» на основе традиционных японско-южнокорейских прибрежных маршрутов и открыла внутренние маршруты комбинированных перевозок «река-море» в приморский порт Вэньчжоу (пров. Чжэцзян, КНР) через морской выход в нижнем течении р.Амур на российской территории. В августе 2008 года был открыт первый рейс по доставке основного оборудования из Харбина (КНР) в Татарский пролив (РФ) через российский порт Николаевск-на-Амуре. Для того, чтобы решить проблему «пустых рейсов», российской стороной

было предложено использовать российско-китайские торговые суда для перевозки грузов из китайских портов в российский Николаевск по принципу равенства, а затем делать перевалку груза на интермодальном торговом судне «река-море»; на обратном пути в рейсе используется речной транспорт. От низовья р. Амур до китайских речных торговых портов были пущены баржи, чтобы избежать возвращения российских и китайских торговых судов, тем самым была значительно улучшена перевалка грузов при одновременном снижении затрат на логистику [6, с. 11].

В последние годы Россия и Китай активно изучают новые способы использования речного транспорта для грузовых перевозок на Дальнем Востоке, стремясь решить проблему неэффективности прежнего процесса водных перевозок и органично интегрировать водные, автомобильные и железнодорожные перевозки в единую систему, чтобы в последующем эффективно использовать российские и китайские транспортные ресурсы. 29 октября 2006 года на реке Амур была открыта первая китайско-российская речная линия контейнерных перевозок Тунцзян-Хабаровск.

Таким образом, активное развитие приграничной торговли дает толчок для развития прилегающих территорий сопредельных государств, служит основой для развития экономики в таких областях, как речной транспорт КНР и РФ. Безусловно, структура и динамика российско-китайской приграничной торговли на Дальнем Востоке в конце XX – начале XXI вв. имеет большое практическое значение для развития Амурского речного транспорта, они находятся в тесной и постоянной взаимосвязи. Однако для эффективной деятельности и взаимовыгодного двустороннего сотрудничества необходима постоянная оптимизация деятельности паромных компаний, реализация совместных мероприятий по модернизации судоходства на Амуре.

СПИСОК ЛИТЕРАТУРЫ

1. Дальневосточное таможенное управление // URL: <https://dvtu.customs.gov.ru> (дата обращения: 11.03.2021).
2. Дальневосточное таможенное управление, Архив (2006-2011 гг.). Внешняя торговля ДФО // URL: <https://dvtu.customs.gov.ru/folder/245668/document/245669> (дата обращения: 11.03.2021).
3. Проблемы приграничной торговли между российским Дальним Востоком и КНР // URL: <https://www.bibliofond.ru/view.aspx?id=824690> (дата обращения: 06.03.2021).

4. Экономический словарь// URL: <https://www.endic.ru/economic/Prigranichnaja-Torgovlja-12148.html> (дата обращения: 20.03.2021)
5. Министерство торговли Китая, отчет о торговле страны // URL: <https://countryreport.mofcom.gov.cn/record/qikan110209.asp?id=140> (дата обращения: 11.03.2021). (Кит. яз. Авт. перевод).
6. Юй Бо. Стратегическое исследование развития КПХ. Дисс. ...степени МВА. –Харбин, 2010. –77 с. (Кит. яз. Авт. перевод).

Чжан Шупин (Китай)

Сибирский государственный университет путей сообщения,
г. Новосибирск

Научный руководитель: Кнорц Ольга Владимировна,
к. филол. н., доцент

АКТУАЛЬНЫЕ ПРОБЛЕМЫ ПРИГРАНИЧНОЙ ТОРГОВЛИ МАНЬЧЖУРИИ И РОССИИ

Актуальность темы данной статьи определяется тем, что несмотря на уникальность географического расположения Маньчжурии, приграничная торговля между Китаем и Россией в данной территориальной зоне осуществляется не в полной мере и имеет ряд проблем. Эти проблемы присутствуют в управленческой сфере, касаются взаиморасчетов между покупателем и продавцом, затрагивают товарную структуру.

Изучение особенностей рынка приграничной торговли между Китаем и Россией может способствовать эффективному решению данных проблем, дает возможность добиться улучшения долгосрочного развития приграничной торговли между двумя странами. Цель предпринятого нами исследования заключается в выявлении проблем и перспектив рынка приграничной торговли Маньчжурии и России. Данная цель обусловила постановку следующих задач:

- 1) собрать и представить общие сведения об экономической ситуации в Маньчжурии;
- 2) проанализировать текущую ситуацию в приграничной торговле между Маньчжурией и Россией;
- 3) изучить проблемы и перспективы развития приграничной торговли данной территориальной зоны.

Приграничная область Маньчжурии расположена на северо-востоке современного Китая, в треугольнике Китай-Россия-Монголия, граничит

с Россией на севере и Монголией на западе и является крупнейшим пограничным переходом Китая. С 2015 по 2019 годы ВВП Маньчжурии оставался на уровне около 15 млрд юаней, обеспечивая стабильность экономики. В 2019 году региональный валовой продукт (ВВП) области достиг 14,86 млрд юаней, увеличившись по сравнению с аналогичным периодом прошлого года на 3,9%. ВВП на душу населения составил 65568 юаней, что на 3,6% больше по сравнению с аналогичным периодом прошлого года [2].

Что касается ситуации приграничной торговли между Маньчжурией и Россией, то с 2017 по 2019 год объем импорта и экспорта демонстрировал устойчивый рост. В 2018 году общий объем импортной и экспортной торговли между Маньчжурией и Россией составил 35,23 млрд юаней, увеличившись по сравнению с аналогичным периодом прошлого года на 7,2%. В 2019 году общий объем импортно-экспортной торговли данного сектора вырос на 1,1% и составил 35,64 млрд юаней [3].

Согласно данным, в июле 2020 года общий объем импорта и экспорта Маньчжурии в Россию составил 2,752 млрд юаней, из которых экспорт – 809 млн юаней, импорт – 1,943 млрд юаней, а сальдо импорта и экспорта – 1,135 млрд юаней [1].

С января по июль 2020 года общий объем импорта и экспорта Маньчжурии в Россию составил 18,629 млрд юаней, что на 0,7% меньше, чем в предыдущем году [1].

Согласно статистическим данным Маньчжурской таможни в ноябре 2020 года импорт и экспорт Маньчжурии в Россию за первые три квартала составили 1,37 млрд юаней, увеличившись на 20,1%, что говорит о том, что экспортная торговля Маньчжурии с Россией начала восстанавливаться [1].

С нашей точки зрения, в развитии приграничной торговли Маньчжурии с Россией существует две основные проблемы. Во-первых, это проблема валютных расчетов и сбора средств, во-вторых, проблема, касающаяся товарной структуры.

Первая проблема связана, прежде всего, с рисками в применяемых методах взаиморасчетов и сложностями в получении кредитных средств.

Наличный расчет по-прежнему является основным методом взаиморасчетов в маньчжурском секторе приграничной торговли, но он имеет недостатки, связанные с высокими рисками, сложностью процедуры осуществления и требует дополнительных расходов, тем самым увеличивая стоимость товара при закупке.

Большинство приграничных торговцев в Маньчжурии – это небольшие частные предприятия с относительно низкой возможностью беспрепятственного получения банковских кредитов, что ограничивает предоставление им ссуды из банка.

Кроме того, компаний, занимающихся строительством заводов и глубокой переработкой, немного, поэтому их доля в суммарных объемах торговли относительно невелика, что обуславливает низкую репутацию этих компаний для банков. Таким образом, отсутствие средств не только затрудняет расширение масштабов торговли в отношении мелких компаний, но и сказывается на качестве торговых операций.

В контексте проблемы торговой структуры, в первую очередь, следует отметить, что Маньчжурия экспортирует в основном одежду, продукты питания и низкотехнологичную продукцию. В связи с частым торговым обменом между Россией и странами Восточной Европы экспорт сырьевых товаров в Китай резко сократился, таким образом, отсутствует баланс между категориями товаров, которые ввозятся в Китай и вывозятся из него, китайские экономисты называют этот процесс как «отсутствие взаимодополняемости» товарной структуры приграничной торговли. Помимо всего прочего, отмечается изменение в импортировании сырьевых товаров, так, например, увеличение импорта со стороны Китая сырьевых товаров привело к повышению Россией экспортных тарифов, что ограничило российский экспорт сырьевых товаров.

По нашему мнению, существует две основных перспективы успешного развития приграничной торговли Маньчжурией и Россией.

Во-первых, это усовершенствование методов валютных расчетов и трансформация каналов финансирования. Для достижения этого необходимо, во-первых, использовать научные методы расчетов, чтобы максимально избежать рисков, во-вторых, расширять каналы для решения вопросов как корпоративного, так и банковского финансирования.

В отношении проблемы дисбаланса товарной структуры торговли, целесообразным представляется, в первую очередь, совершенствование взаимодополняемости ввозимых и вывозимых товарных единиц с обеих сторон, ускорение промышленной модернизации и внедрение инноваций в систему промышленного продвижения, а также изменение структуры реализуемых товаров.

Таким образом, в результате анализа экономической составляющей приграничной торговли между Маньчжурией и Россией определены существующие проблемы данного процесса и внесены соответствующие предложения. Важно отметить, что с развитием рынка приграничной торговли между Маньчжурией и Россией интенсивно развивается двустороннее торговое сотрудничество и дружественные обмены, а

также открываются перспективы развития в сферах туризма и экологии обеих стран, что подчеркивает актуальность дальнейшего исследования данной проблемы.

СПИСОК ЛИТЕРАТУРЫ

1. 中俄边境贸易的现状与对策研究(Исследование существующего положения и стратегий развития приграничной торговли между Россией и Китаем)// URL: <https://www.docin.com/p-343357693.html> (дата обращения 18.02.2021)
2. 王之光与对策研究关于中俄满洲里-后贝加尔斯克边民互贸易区的功能升级与政策选择问题(Ван Чжигуан Вопросы модернизации функций и выбора стратегии развития китайско-русской торговой зоны Маньчжурия – Забайкальск) [Электронный ресурс]. – Режим доступа:
<https://www.ixueshu.com/document/abe9049a2b7b71f6318947a18e7f9386.html> (дата обращения 20.02. 2021)
3. 满洲里中俄互市贸易区2019年累计进出口交易额超过5亿元 (Превышение совокупного объема импортных и экспортных операций на 500 млн юаней в зоне взаимной торговли Китая и России в Маньчжурии)// URL: <https://www.chinanews.com/cj/2020/01-07/9053472.shtml> (Дата обращения 21.02.2021)

Чи Юйчао (Китай)

Дальневосточный федеральный университет, г. Владивосток

Научный руководитель: Хисамутдинов Амир Александрович,
д. ист. н., профессор

РУССКОЕ ВЫСШЕЕ ОБРАЗОВАНИЕ В ХАРБИНЕ В НАЧАЛЕ 1920-Х ГГ.

Раньше город Харбин считался “столицей” русских эмигрантов в Китае; в этом городе проживало много русских. После прибытия в Харбин, русские эмигранты активно работали в сфере образования; в 1920-1930 г. в Харбине стало очень быстро развиваться русское высшее образование, которое впоследствии оказало большое влияние на развитие современного образования в Харбине.

Развитие русского высшего образования в Харбине в качестве важной части истории русской эмиграции в Харбине происходило на сле-

дующем историческом и социальном фоне. В связи со строительством Китайско-восточной железной дороги (КВЖД) в конце XIX и начале XX века, в Харбин прибыло много русских рабочих, инженеров с семьями. После Октябрьской революции правительство Колчака распалось, большое количество старых (белогвардейских) русских сил, выступавших против Красной армии через город Владивосток, бежали в Харбин. Среди русских эмигрантов в Харбине было много юристов, педагогов, политиков, инженеров, врачей, и других работниками просвещения в различных областях, которые заложили основу для развития русского высшего образования в Харбине. Массовый приезд в Харбин в 1920-1922 гг. беженцев из России (по разным источникам, от 500 тыс. до 800 тыс. человек) обусловил открытие большого числа русских высших учебных заведений [1, с. 275].

Харбин был «колыбелью» юристов, инженеров и различных специалистов, и это тесно связано с развитием русского высшего образования в Харбине в 1920-1930 г. Юридический факультет в Харбине и Русско-китайский технический колледж (ныне Харбинский политехнический университет) занимали очень важное место среди русских высших учебных заведений в Харбине; они сыграли важную роль в развитии русского высшего образования, и подготовили много специалистов по юриспруденции, техническим специальностям.

1 марта 1920 г. в Харбине при финансовой поддержке администрации КВЖД, помощи директора Харбинского коммерческого училища Н.В. Борзова, поддержке юристов из русских эмигрантов в Харбине открылся Юридический факультет - сначала в форме Высших экономико-юридических курсов, которые позже 1 июля 1922 года были преобразованы в Юридический факультет [2, с. 50]. Первый набор составили 98 человек, среди которых было много вольнослушателей [1, с. 275]. Н.В. Устрялов был первым ректором университета. После открытия Юридического факультета быстро развивалась с 1920 по 1929 г., число студентов росло в геометрической прогрессии. К 1922 г. число студентов увеличилось до 179, в 1925 г. до 512, а в 1928 г. до 830 человек, в также 31 профессор и преподаватель. На факультете были открыты юридическое и экономическое отделения. Факультет в основном принимал студентов из России, а также китайских, северокорейских, японских студентов. В 1925 г. Юридический факультет в Харбине издал первый юридический журнал «Известия Юридического факультета». Журнал «Известия Юридического факультета» с 1925 по 1938 г. опубликовал 12 томов, основная темой журнала были юридические вопросы стран Дальнего Востока, особенно китайские юридические вопросы. С 1920 по 1929 г. в библиотеке Юридического факультета сохранились более 4000 книг. 1

марта 1929 г. Юридический факультет стал государственным и был переименован в Юридический факультет Особого Района Восточных провинций. 1 июня 1937 г. Юридический факультет в Харбине закрылся, и закончил свою преподавательскую деятельность. За 17 лет Факультет подготовил большое количество юристов, владевших русским и китайским языками для обеих стран: Китая и России. Юридический факультет также называли китайским юридическим исследовательским центром.

В 1903 году после открытия КВЖД, промышленность города начала стремительно развиваться. Чтобы решить проблему профессиональных и технических кадров для строительства железной дороги и города, Управление КВЖД приступило к активной подготовке к открытию высшего технического института в Харбине. 5 августа 1920 года инженеры КВЖД основали общество Русско-Китайского технического колледжа и составили устав университета. Знаменитый инженер геодезии А.А. Серков был первым ректором университета, и КВЖД оплачивала большую часть расходов университета. 17 октября 1920 г. состоялось торжественное открытие Русско-Китайского технического колледжа [3, с. 118]. 2 апреля 1922 г. колледж был переименован в Русско-Китайский политехнический институт, а в ноябре 1928 г. получил свое окончательное название – Харбинский политехнический институт (ХПИ) [4, с. XIV]. Первый набор составили 110 студентов, к 1925 г. число студентов увеличилось до 445, а в 1926 г. – до 650 [1, с. 280]. В октябре 1924 г. ХПИ произвел первый выпуск – 6 человек, а в следующем году – 16 человек. Эти выпускники хорошо работали на своих рабочих местах. 4 февраля 1928 г. ХПИ был переименован в Политехнический университет Особого Района Восточных провинций и ректором стал китаец. 20 октября 1928 г. Политехнический университет ОРВП был переименован в Харбинский политехнический университет [3, с. 118]. К 10-летию основания университета в 1930 г., факультет архитектурной техники окончили 394 человек, факультет электротехники – 508 человек; 123 китайских студента изучали русский язык на подготовительных курсах ХПУ. Сегодня Харбинскому политехническому университету уже исполнилось 100 лет, у ХПУ есть 3 кампуса в Харбине, Вэйхае (провинция Шаньду), и Шэньчжэне (провинция Гуанду), в том числе кампус в Харбине состоит из 22 институтов, включает 84 специальности по различным направлениям. ХПУ, опираясь на опыт преподавания русских эмигрантов в Харбине, подготовил многих известных специалистов по разным направлениям, которые внесли свой вклад в различных профессиях и специальностях.

После своего открытия, Юридический факультет в Харбине и Харбинский политехнический университет работали по русской образовательной модели. В том числе, Юридический факультет работал по уставу университета Александра III 1884 года, а также являлся первым русским высшим учебным заведением в Китае. У факультета были юридическое и экономическое отделения, на которых изучали такие дисциплины, как: история русского права, международное право, политическая экономика, русский язык и др. В начале открытия Харбинского политехнического университета все дисциплины преподавали на русском языке, в ХПИ были дорожно-строительный и механический факультеты, подготовительные курсы, и после поступления китайские студенты должны были обучаться русскому языку один год. Кроме того, содержание всех дисциплин было взято из России, большинство преподавателей также были из России.

Развитие русского высшего образования в Харбине не только способствовало возникновению и развитию Харбинского высшего образования, оно также дало местным жителям возможность получения передового западного образования. Русское образование стало образцом для развития высшего образования Харбина в будущем и оставило много ценных исторических опытов.

В процессе развития русского высшего образования в Харбине имело распространение образование именно на русском языке, что не только дало возможность воспитания молодого поколения русских эмигрантов, живших в Китае, но также позволило сохранить русский язык, культуру, национальные обычаи, целостность национального духа и объединили (укрепили русскую общину) в Харбине.

СПИСОК ЛИТЕРАТУРЫ

1. Хисамутдинов А.А. Русское высшее образование в Китае // Вопросы образования. – 2015. № 4. – С.274 –291.
2. Таскина Е.П. Русский Харбин. – М.: Издательство МГУ, 1998. – 272 с.
3. Янь Цзиньли. История столетия Харбинского политехнического университета // Хэйлунцзянские архивы. – 2020. № 5. – С.118 –119. Кит.
4. Щелков А.А. Русско-Китайский Политехнический институт в Харбине // Высшая школа в Харбине. –1922. № 1. – С. XIV-XVIII.

Публикация подготовлена при финансовой поддержке Научного фонда общественных наук провинции Хэйлуцзян КНР (№ 20ZSB008)

Чиркович Ивана (Сербия)

Белгородский государственный национальный
исследовательский университет, г. Белгород

Научный руководитель: Гончарова Анастасия Владимировна,
к. филол. н., доцент БГТУ имени В.Г. Шухова

ИНВАЛИДНОСТЬ КАК АКТУАЛЬНАЯ ПРОБЛЕМА СОЦИАЛЬНО-ГУМАНИТАРНЫХ НАУК

Одна из основных проблем социальных и гуманитарных наук - статус и положение людей с ограниченными возможностями в обществе.

Когда дело касается детей с отклонениями в развитии, трудности адаптации в современном обществе, с которым они сталкиваются, очень велики. Дискриминация, которой подвергаются инвалиды, наиболее ярко проявляется в сфере образования, занятости, доступности общественных объектов, транспорта, а также в других сферах общественной жизни. Существуют определенные правовые акты, с помощью которых эти лица могут быть защищены законом, например, «Закон о запрещении дискриминации», «Закона о реабилитации и трудоустройстве лиц с ограниченными возможностями» и других. Но реальной проблемой является их фактический статус вне правовых норм, как эти люди проживают и принимаются в их среде, и рассматриваются ли они так же, как и другие здоровые люди. Еще большая проблема возникает, когда дело доходит до детей: насколько они действительно приняты как таковые среди своих сверстников, и с каким пониманием и препятствиями они сталкиваются в своем окружении.

На протяжении всей истории социальное положение людей с ограниченными возможностями менялось. Самые ранние исследования времен племенных сообществ показывают, что для сохранения племени обычай требовал солидарности с «бессильными», а также физического уничтожения, если выживание сообщества находится под угрозой. Некоторые исследования в области антропологии даже предполагают, что люди с ограниченными возможностями были связаны с «высшими силами». Эти люди были связаны с различными магическими культами и, таким образом, занимали определенное положение в обществе, несмот-

ря на невозможность зарабатывать себе на жизнь. С приходом античности статус людей с ограниченными возможностями существенно изменился. Поскольку внешний вид людей с ограниченными физическими возможностями во многом отклонялся от древнего идеала красоты, древнее общество в целом сформировало негативное отношение к этой группе людей. Сам Платон прямо высказался по поводу этой группы людей, когда дело дошло до медицинской профессии: «И медицинская профессия, о которой мы говорили, вы определите в нашей стране так же, как и судебное законодательство. И поэтому оба будут заботиться только о физически и психически здоровых гражданах; тех, кто физически нездоров, вы дадите умереть, а те, кто психически больны и неисправимы, не будут приговорены к смерти. В самом деле, смерть - лучшее, что может быть достигнуто для таких, как она, и для государства».

Особенно тяжелым было положение детей с ограниченными возможностями в Спарте. Гора Тайгет, расположенная недалеко от Спарты, - это место, где спартанцы оставили слабых и низкорослых детей. Эти действия были оправданы мнением, что каждый ребенок, не претендующий на то, чтобы вырасти воином и принести пользу своей стране, должен быть умерщвлён. Практика устранения недостаточно сильных и физически недееспособных продолжилась и позже и оправдывалась экономическим выживанием.

В Средние века благодаря действиям церкви была попытка облегчить положение людей с ограниченными возможностями. Однако эта группа людей рассматривалась как «проклятие божье».

Новый век принес улучшения, появились первые больницы и приюты для людей с различными формами инвалидности. Но и тогда люди с психическими расстройствами были изолированы от остального мира и часто жили в антисанитарных условиях.

В конце 19-го-начале 20-го века положение людей с ограниченными возможностями изменилось благодаря успешным и известным людям с ограниченными возможностями, которые с помощью своих педагогов сумели преодолеть социальные барьеры и создать стимулы для развития. специального образования. Вопреки своей неспособности слышать и видеть Хелен Келлер удалось научиться говорить, читать и писать, и она смогла закончить свое образование. Она была писателем, политиком, инспектором Американского института образования для людей с нарушениями зрения и слуха. Таким образом, Хелен Келлер была защитником этих людей и боролась за их права. Она является основателем Американского союза гражданских свобод и Международной организации по предотвращению слепоты. Первые организации гражданского общества были созданы для оказания помощи людям с огра-

ниченными возможностями в преодолении повседневных трудностей и невзгод. Она поощряла создание вспомогательных средств и инструментов для людей с сенсорными нарушениями.

Существенные изменения в статусе инвалидов произошли в XX веке, когда медицинская по сути проблема этой группы людей сменилась социальной. Под этим мы понимаем проблему, при которой общественно неспособно создать условия для людей с ограниченными возможностями для их участия в социальных процессах на тех же условиях и таким же образом, что и остальное население. Несмотря на все, что было сделано для создания инклюзивного общества, люди с ограниченными возможностями по-прежнему сталкиваются со многими проблемами. Современное общество разработало разные модели взглядов на людей с ограниченными возможностями.

Самая распространенная модель - «Модель милосердия», где эта группа людей рассматривается как носители грехов своих предков. В обществе появление людей с ограниченными возможностями вызывает жалость, а также возможность искупить свои плохие поступки, помогая тем, кто слабее их самих. Такое отношение людей связано с развитием христианства.

С развитием медицины сложилось мнение, что инвалидность - это медицинская проблема, которую необходимо лечить и излечивать с помощью медицинских методов лечения, реабилитации и вмешательств, в которых ключевую роль играют профессиональные медицинские и профессиональные услуги. Согласно этой модели, инвалиды - это люди с ограниченными возможностями, которые определяют свой статус инвалидности и ориентированы на человека, не принимая во внимание отношения и барьеры, которые способствуют отношениям общества к людям с ограниченными возможностями.

Социологическая модель наблюдения за инвалидностью сводится к устранению последствий физических, коммуникативных и социальных барьеров, которые препятствуют равному участию лиц с ограниченными возможностями по отношению к другим. Эта модель направлена на улучшение и качество жизни людей с ограниченными возможностями, а также на устранение барьеров, которые создает общество и которые ограничивают человека в участии и реализации прав человека. Эта модель борется за изменения в законе о правах человека, устранение препятствий, как физических, так и в общении, включение детей и молодежи с ограниченными возможностями во многие виды деятельности. Модель основана на равенстве возможностей, недискриминации и уважении разнообразия.

Сегодня проблема людей с ограниченными возможностями больше представлена в СМИ через социологическую модель. Однако люди с ограниченными возможностями изображаются не как люди, которые могут в равной степени участвовать во всех процессах, а как люди, которые сталкиваются с разными проблемами, что опять-таки вызывает иной подход людей к ним. Мы приходим к выводу, что сознание людей не развито до должного уровня. Люди с ограниченными возможностями могут выполнять любую работу. Необходимо улучшить систему и дать возможность людям с этой проблемой на равных участвовать в деятельности.

Инвалиды должны получать адекватную медицинскую помощь для улучшения и облегчения их состояния с помощью специализированных педагогов. Система здравоохранения имеет решающее значение для раннего распознавания нарушений развития и организации служб раннего вмешательства. Хотя, по сравнению с другими системами, она в основном доступна для детей с ограниченными возможностями, необходимо работать над улучшением качества медицинской помощи.

Дети с нарушениями развития и инвалидностью подвергаются повышенному риску насилия и пренебрежению в семье, школе, обществе, и поэтому необходимо работать над предотвращением и защитой от насилия в отношении детей с ограниченными возможностями и инвалидность.

Финансовые условия имеют большое влияние на образ жизни и развитие людей с ограниченными возможностями. Часто люди с ограниченными возможностями не могут позволить себе адекватное лечение или вспомогательные средства, что препятствует их дальнейшему прогрессу или ухудшает их состояние. Это приводит к мысли о том, что необходимо предоставить адекватную финансовую помощь для лечения, а также для дальнейшего образования и деятельности этих людей. Отсутствие поддержки классической системы образования для работы с детьми с ограниченными возможностями приводит к расхождению во мнениях родителей о включении детей в систему образования, поэтому необходимо принять определенные меры и создать условия для беспрепятственного их включения. Дети с ограниченными возможностями и их семьи подвергаются различным формам дискриминации, и особенно важно проводить определенные кампании по повышению осведомленности людей, поддерживать различные формы образования людей, находящихся в непосредственной близости от людей с ограниченными возможностями, чтобы обеспечить надлежащий доступ и работу с такими детьми, особенно с точки зрения образования.

СПИСОК ЛИТЕРАТУРЫ

1. Мирић, Ф. Язык инвалидности как фактор дискриминации лиц с ограниченными возможностями. – Београд: Общество виктимологии Сербии и «Прометей», 2015. № 1.–С. 111-126.
2. Петровић Ј. Обзор отношения общества к инвалидам на протяжении истории // Теме, Университет Ниша, 2010. № 2.– С.3.
3. Положение детей с ограниченными возможностями в Республике Сербия [Электронный ресурс].– режим доступа: https://www.noois.rs/pdf/aktivnosti/Polozaj_dece_sa_smetnjama_u_razvoju_i_invaliditetom_u_Republici_Srbiji.PDF. (дата обращения: 20.03.2021)
4. Дети с инвалидностью развития: потребности и поддержка [Электронный ресурс]. – режим доступа: <https://www.unicef.org/serbia/media/6441/file/Deca%20sa%20smetnjama%20u%20razvoju.pdf>. (дата обращения: 20.03.2021)

Шэнь Янь (Китай)

Московский государственный технологический университет
«СТАНКИН», г. Москва

Научный руководитель: Андреев Владимир Николаевич,
к. экон. н., доцент

ИНВЕСТИЦИОННЫЕ АСПЕКТЫ УПРАВЛЕНИЯ КОНКУРЕНТОСПОСОБНОСТЬЮ КОМПАНИИ

Аннотация. С развитием поведенческих финансов за последние десять лет ученые в ходе многочисленных исследований обнаружили, что такие факторы, как человеческие эмоции, личность и психологические аспекты, играют важную роль в принятии инвестиционных решений. В данной статье исследуются принципы управления инвестициями и факторы, влияющие на конкурентоспособность управления инвестициями, а также влияние отношения к риску топ-менеджеров на эффективность корпоративных инвестиций.

Основные принципы управления инвестиционной деятельностью предприятия.

По мере развития экономики в развитых и развивающихся странах появилось большое количество предприятий в различных сферах. Чтобы повысить свою конкурентоспособность на рынке, компании инве-

стируют в новые продукты, которые, по их мнению, можно разработать для получения экономических выгод и долгосрочного устойчивого развития компании. Однако в инвестиционной практике некоторых предприятий существует некоторые проблемы, поэтому необходимо усилить инвестиционный менеджмент предприятий.

Инвестиционная деятельность предприятий должна соответствовать научным концепциям, с переносом акцента от простого наращивания инвестиций к качеству инвестиций. Следующие четыре принципа должны соблюдаться при управлении корпоративными инвестициями.

- Принцип научного развития: необходимо, чтобы инвестиции осуществлялись на научной основе. Предприятие нанимает высококвалифицированные научные и технологические таланты для создания высококлассной производственной, операционной и управленческой команды.
- Принцип соответствия законодательству: предприятия должны строго соблюдать закон о компаниях при разработке процедур принятия инвестиционных решений и систем управления.
- Принцип работы инвестиционного качества: следует инвестировать в соответствии с законами рыночной экономики, снижать инвестиционные затраты и оптимизировать структуру вложений.
- Принцип распределения ответственности: необходимо создать систему инвестиционной ответственности и поручить инвестиционные задачи конкретным ответственным лицам.



Рис.1. Принципы управления инвестициями корпорации [1]

Конкурентоспособность управления инвестициями на предприятии.

Предприятия должны в полной мере соблюдать перечисленные основные принципы в управлении инвестициями, в полной мере использовать преимущества своей инвестиционной конкурентоспособности, повышать эффективность своих инвестиций и тем самым повышать свою конкурентоспособность.

Конкурентоспособность предприятия – это всеобъемлющая способность предприятия развивать свои собственные ресурсы и возможности, приобретать внешние ресурсы и всесторонне использовать их в условиях конкурентного рынка для реализации собственной ценности на основе создания ценности для клиентов; Компания может предоставлять продукты и услуги на рынок более эффективно, чем другие компании, и получать прибыль и престиж. Инвестиционная конкурентоспособность – это конкурентоспособности предприятия. Когда компании развивают свои собственные ресурсы и возможности, это должно поддерживаться инвестиционной деятельностью. Если предприятие хочет повысить свою конкурентоспособность, она должна сначала улучшить управление собственными инвестициями и повысить свою инвестиционную конкурентоспособность.

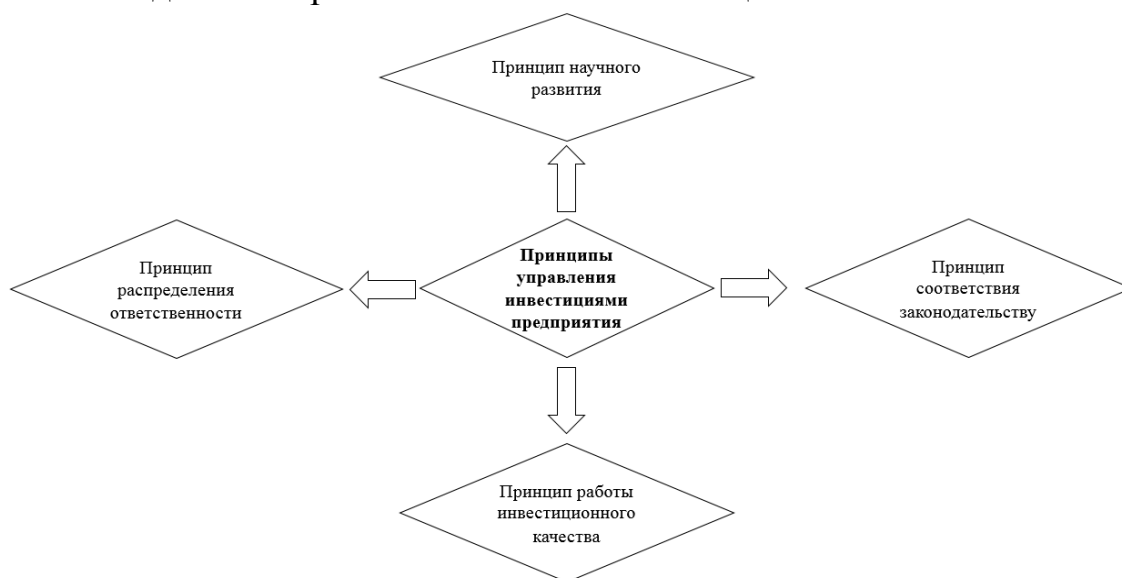
Управление инвестициями – это основной ресурс предприятия. В современной все более жесткой рыночной конкуренции основные производственные факторы предприятий постепенно меняются с физических элементов, таких как капитал, земля и рабочая сила, на нематериальные элементы, такие, как технологии и знания. [2]

Основное содержание управления инвестициями включает в себя теорию стоимости инвестиций, принятие решений по инвестиционному планированию, контроль инвестиционного капитала, управление инвестиционным риском и инвестиционное маркетинговое планирование. Большинство проектных инвестиций включают в себя инвестиции в финансовые проекты, инвестиции в основные средства и т. д. Предприятиям необходимо выбирать разумный механизм управления фондами, проводить тщательный анализ в соответствии с фактическими условиями проекта и возможными рисками, а также проводить разумное проектирование и принятие решений в отношении инвестиционных фондов.[3]

Влияние менеджеров на инвестиционную конкурентоспособность.

Менеджер отвечает за стратегическую структуру компании и бизнес-планирование, а также играет важную роль в принятии инвестиционных решений и обеспечении эффективности инвестиций.

Когда менеджеры рассматривают инвестиционную деятельность, они часто чрезмерно самоуверенны и переоценивают точность своего

анализа инвестиционных проектов, в результате чего количество инвестиционных проектов превышает оптимальное, т. е. наблюдаются чрезмерные инвестиции. Однако если менеджеры будут придерживаться чрезмерно пессимистического отношения, стоимость самой компании будет недооценена. Если при инвестировании компания будет сосредотачиваться на небольшом числе наиболее безрисковых проектов, то это приведет к недостаточным инвестиционным средствам в других проектах или даже к отказу от других проектов, и в результате к недостаточной эффективности деятельности.

Излишне самоуверенные менеджеры чрезмерно оптимистично смотрят на перспективы проекта при анализе. Оценивая будущую выгоду проекта, они будут доверять собственным возможностям и переоценивать выгоды от проекта, что увеличивает риски компании и серьезно влияет на инвестиционную конкуренцию компании.

Китайская Shanghai Kuailu Group является хорошим примером описанной выше компании. Самоуверенность менеджера Ши Цзяньсяна привела к чрезмерным капиталовложениям в проект фильма «Ип Ман 3». Результатом наращивания этих неэффективных инвестиций стали сокрушительные потери для компании и дальнейшее ее банкротство. [4]

В целом умеренная уверенность в себе помогает менеджерам браться за проекты с умеренными рисками и позволяет воспользоваться возможностями, повысить конкурентоспособность корпоративных инвестиций и укрепить конкурентоспособность.

Заключение

Для наилучшего управления инвестиционными решениями и максимизации корпоративного богатства компаниям следует проводить подготовку руководителей высшего звена, в ходе которой топ-менеджеры должны учиться сдержанности и исправлять поведенческие ошибки, которые не способствуют развитию корпоративного поведения. Компаниям также следует создавать механизмы стимулирования, оценки и контроля, чтобы не допускать нерациональных инвестиционных решений, а также заранее принимать защитные меры.

СПИСОК ЛИТЕРАТУРЫ

1. Cao Guoqiang. Introduction to Modern Business – M Beijing, China City Press, 2003.
2. Liu Weandong. On the status quo and development of human resources in China. China Collective Economy, 2017
3. Li Zixuan, Nie Kai. Analysis on innovative methods of enterprise human resource training. Scientific Research, 2017.

4. Qin Guoqing. Research on Innovation and Development Strategy of Human Resources Training Approaches for Small and Medium-sized Enterprises. Enterprise Reform and Management, 2017.

Эминов Абдысердар (Туркменистан)
Казанский (Приволжский) федеральный университет,
г. Казань

РОССИЯ И ТУРЦИЯ В СИСТЕМЕ ГЛОБАЛЬНОЙ И РЕГИОНАЛЬНОЙ БЕЗОПАСНОСТИ

Трансформационные процессы, развернувшиеся в арабском мире в начале 2010-х гг., вынуждают Россию и Турцию искать новые подходы к внешней политике на Ближнем Востоке. Задача, которую ставим перед собой в настоящем докладе, заключается в определении влияния внешнеполитических подходов России и Турции в этом регионе на отношения между Москвой и Анкарой. Задача эта не только исключительно актуальна сегодня (и останется таковой в течение ближайших лет), но и весьма обширна и амбициозна.

В начале 2010 г. Россия и Турция придерживались разных взглядов на ситуацию в регионе. Однако определенная степень политического участия в ситуации на Ближнем Востоке и расширение двустороннего сотрудничества в других областях позволяли двум странам избежать открытого конфликта. По мере роста факторов риска, исходящих от Ближневосточного региона (международный терроризм, кризис государственности, угроза распространения и/или использования оружия массового поражения), рос и интерес России и Турции к этому региону — ведь и Москва, и Анкара были вынуждены реагировать на множасьщиеся угрозы их безопасности. Однако недостаточная конструктивность диалога между двумя влиятельными политическими игроками не позволила им согласовать интересы и выработать общий подход к региональной безопасности, что привело к инциденту на турецко-сирийской границе 24 ноября 2015 г. В связи с этим вновь стал актуальным вопрос об уровне отношений между Россией и государствами — членами НАТО. Конфликт, прозванный в западной прессе «jet crisis» — «кризис (из-за сбитого) самолета», — вкупе с попыткой государственного переворота, предпринятой в Турции в 2016 г., имел огромное значение для Турции как участника Североатлантического альянса.

На сегодняшний день российско-турецкий кризис урегулирован, двусторонние отношения восстановлены. Нормализация этих отношений потребовала пересмотра подходов к региональным стратегиям и продемонстрировала необходимость открытого диалога между сторонами. Теперь Москва и Анкара согласуют друг с другом свою региональную политику и стараются проявлять гибкость, чтобы избежать конфликтных ситуаций. Россия и Турция располагают значительным потенциалом для принятия совместных мер, направленных на стабилизацию обстановки в регионе, равно как и для участия в построении новой системы региональной безопасности.

Внутренний и международный терроризм являются одной из главных проблем для сферы безопасности и России, и Турции. Что касается России, для нее крайне важной с середины 1990-х гг. остается борьба с экстремистскими группировками, действующими на Северном Кавказе – главным образом в Чечне и Дагестане. Несмотря на успешное завершение Второй чеченской кампании и проведение контртеррористической операции на Северном Кавказе в 2009 г., результатом которых стало восстановление Москвой контроля над всей территорией Чечни и Дагестана, некоторые местные террористические группировки продолжают свою деятельность в регионе, сохраняя связи с международными исламистскими террористическими группами. После референдума, результатом которого стало присоединение Крыма и Севастополя к России в 2014 г., некоторые ассоциации украинских и крымско-татарских националистов и других групп активизировали свою деятельность, что было расценено российскими официальными структурами как терроризм.

Занимаясь борьбой с внутренним терроризмом в обоих регионах, российские правоохранительные органы постоянно сталкиваются с необходимостью сотрудничества с турецкими службами безопасности. Причина заключается в исторически тесных культурно-религиозных связях между Турцией и народами, населяющими южные регионы России. Несмотря на наличие определенного конфликтного потенциала, эти связи открывают также и перспективы для конструктивного развития отношений в духе взаимного уважения и понимания в интересах и России, и Турции.

После распада СССР Россия всегда была бескомпромиссна по отношению к терроризму – отказывалась признавать его законным и легитимным методом политического протеста в мире в целом и в Турции в частности. Соответственно, несмотря на тот факт, что в России проживает весьма значительная часть курдской общины, Москва никогда не признавала такие организации, как Рабочая партия Курдистана (РПК), и не поддерживала их в случаях, когда главным инструментом достиже-

ния заявленных целей становился терроризм. В то же время Россия официально не признаёт РПК террористической организацией, несмотря на соответствующие запросы со стороны Турции. Основная причина заключается в том, что Россия рассматривает организацию как террористическую, только если эта организация представляет угрозу для России и действует на её территории. С другой стороны, уважение к территориальной целостности и суверенитету Турции было и остается неизменным и важнейшим принципом внешней политики России. В отличие от СССР, для которого краеугольным камнем внешней политики была коммунистическая идеология, Россия строит свои взаимоотношения с Турцией и другими странами Ближнего и Среднего Востока с позиций прагматизма и стремится адекватно реагировать на реальные проблемы и угрозы безопасности — как конвенциональные, так и не конвенциональные.

На рубеже XX и XXI вв. одной из самых значительных не конвенциональных угроз безопасности стал международный терроризм. Сетевым организациям типа Аль-Каиды под силу преодолевать межэтническую рознь, ранее препятствовавшую объединению террористических ячеек даже в тех случаях, когда они преследовали одни и те же или схожие цели. Такого рода организации, провоцируя и поддерживая социально-экономическую и военно-политическую нестабильность (оптимальное для них положение вещей), противостоят традиционным национальным государствам и бросают вызов монополии последних на насилие и защиту граждан как на локальном, так и на глобальном уровне. Взаимовыгодное многоуровневое сотрудничество между Россией и Турцией в борьбе сначала с Аль-Каидой, а затем, в 2016—2017 гг., с так называемым «Исламским государством» стало прецедентом прагматического подхода к решению ряда общих проблем. Несмотря на многочисленные противоречия, накопившиеся в течение нескольких последних десятилетий, а также на регулярные кризисы взаимного доверия, Россия и Турция имеют весьма солидный опыт совместных действий в сфере борьбы с терроризмом. На фоне взаимной критики существовали и примеры сотрудничества, вызванного необходимостью, и единства в понимании проблемы. В начале 2000-х гг. Москве и Анкаре удалось достигнуть согласия в сфере решения внутренних проблем, исходящих, соответственно, от чеченских и курдских сепаратистов, и найти ответ на вызов терроризма, регулярно появлявшийся на повестке дня. Такие успехи объяснялись прежде всего экономическим ростом, имевшим место в 2000-х гг. в обеих странах и стимулировавшим резкое увеличение объемов двусторонней торговли.

Ситуация стала ухудшаться в 2010 г. в связи с последствиями глобального экономического кризиса и под влиянием трансформационных процессов в арабских странах — в том числе социально-политических беспорядков так называемой арабской весны. Турция, значительно глубже вовлеченная в региональные процессы и имеющая общую границу с двумя арабскими государствами, оказалась перед лицом гораздо большей опасности и была вынуждена гораздо активнее реагировать на происходящее в арабском мире. Приняв в 2011 г. сторону сирийской оппозиции, Анкара потеряла контакты с официальным сирийским правительством. Следующее серьезное ухудшение ситуации имело место на южных границах Турции и было связано с политическими процессами в Ираке — с радикализацией населения страны и расширением территорий, контролируемых террористической организацией ИГ. Кроме того, летом 2015 г. обострилась конфронтация между РПК и турецкими силами национальной безопасности. Всё это имело негативные для Турции последствия.

На этом фоне политика России на Северном Кавказе в течение того же периода не претерпела радикальных изменений — роль Чечни во внутренней и внешней политике страны фактически возросла. В контексте сирийского кризиса и начала активной фазы российской военной операции в Сирии (сентябрь 2015 г.) так называемый чеченский фактор стал весьма эффективным инструментом российской внутренней, равно как и внешней политики (на Ближнем Востоке и в Северной Африке). Участие Чечни в установлении неформальных и официальных связей в разных частях этого региона позволило России решить целый ряд проблем в частности в Ливии, Сирии и Ираке. Используя неформальные внешнеполитические ресурсы Чечни, Россия успешно диверсифицировала свой антитеррористический инструментарий, освоив новые пути участия в урегулировании острых гуманитарных и экономических проблем. Например, учрежденный в 2004 г. в Чечне Фонд Ахмада Кадырова регулярно поставяет гуманитарную помощь в Сирию. Кроме того, после освобождения Алеппо в декабре 2016 г. в составе правоохранительных и миротворческих сил в Сирии был развернут батальон российской военной полиции, укомплектованный главным образом уроженцами Чечни. И Россия, и Турция официально взяли на себя обязательства по борьбе с международным терроризмом. Однако в отсутствие общего понимания этого феномена (в том числе и на международном уровне) каждое государство пытается выработать собственные критерии и подходы. Так же как и в ряде других областей двустороннего сотрудничества, партнерству между Россией и Турцией в противодействии террористическим угрозам до сих пор недостает твердой институциональной

базы, основанной (в рамках данного круга задач) на взаимном стратегическом доверии. При этом, несмотря на разницу в подходах к оценке конкретных международных событий и политических кризисов в третьих странах, Россия относится к внутренним проблемам Турции, а Турция — к внутренним проблемам России как к сугубо внутригосударственным делам, не пытаясь зарабатывать на них очки в политической игре. Такое взаимное дистанцирование может стать той основой, на которой две страны смогут выработать общий подход к пониманию природы терроризма и созданию эффективной стратегии для борьбы с ним.

Подводя итог, стоит отметить, что в XXI в. процесс развития российско-турецких отношений приобрел беспрецедентно динамичный и интенсивный характер. На этом фоне планомерное «возвращение» России на ближневосточное политическое поле в условиях новых геополитических реалий не несет в себе угрозы интересам Турции ни в региональных, ни в глобальных масштабах. Прагматичное партнерство между двумя государствами характеризуется деидеологизацией и независимостью как от глобальной конъюнктуры, так и от прошлых тенденций. Это знаменует новый этап российско-турецкого взаимодействия, пришедший на смену диалогу между Турецкой Республикой и СССР перед холодной войной и сразу после нее. Такое сотрудничество реализуется в обоюдовыгодном формате взаимодействия между двумя странами, позволяющем им выступить с совместным предложением реальной альтернативы тому миропорядку, на котором до сих пор был основан ближневосточный уклад и который ранее определял взаимодействие региона с внешними игроками.

Несмотря на то, что подходы России и Турции к региональной и мировой политике по-прежнему во многом разнятся, не существует никаких непреодолимых препятствий для сотрудничества в тех сферах, где реальные и потенциальные обоюдные выгоды и общие интересы преобладают над разногласиями.

СПИСОК ЛИТЕРАТУРЫ

1. Григорий Лукьянов, Россия и Турция в ближнем востоке <https://russiancouncil.ru>
2. <https://ria.ru/20190629/15559287.html> Материал подготовлен на основе информации РИА Новости и открытых источников
3. https://ru.wikipedia.org/wiki/Российско-турецкие_отношения(18.03.2021г.)
4. <https://rg.ru/sujet/5601/> (14.03.2021г.)

SCIENCE AS A VOCATION AND CAREER

Aljasar Shojaa Ayed Ali (Jordan),
Rofida Hamad Khelifa (Sudan),
Yubin Xu (China)

Tomsk Polytechnic University, Tomsk.

BRIEF OF THE PHYSICAL PROPERTIES OF SiC FOR ACCIDENT TOLERANT FUEL CLADDING MATERIAL

Small neutron absorption cross-sections, much higher oxidation resistance, chemical inertness, much higher melting point, lower irradiation growth and stability in nuclear waste, SiC has a lot of advanced offerings compared to traditional zirconium cladding [1] These advantages make it very attractive When it was considered an accident tolerant fuel coating. In fact, the use of these materials can go back to the 1960s when they were used in high-temperature gas reactors for distinct antioxidants [2]. Now research wants to expand the use of this material to feed cladding materials. Furthermore, this material is also considered a matrix material in fully coated ceramic fuel for minimum irradiation swelling rate [3].

To assess their feasibility in accident tolerant fuels, Oak Ridge National Laboratory [3], Massachusetts Institute of Technology [4] and several other research institutions around the world have conducted lots of experiments inside a heap and outside of a stack to assess its applicability in LWR. For example, Oak Ridge National Laboratory performed a high-temperature oxidation test on chemical vapor deposition samples at the Severe Accident Test Station, and these samples were exposed to vapor at a high temperature ranging from 1473 K to 1973 K resulting in the inherent characteristic of SiC It can greatly enhance fuel safety in accident conditions [5]. Researchers from the Massachusetts Institute of Technology simulated and evaluated the behavior of the SiCf / SiC cladding under normal conditions using modified FRPCON code based on experimental data from them in-heap tests. What's more, new simulation tools, like the bison, are under development to simulate this new cladding under normal conditions and accidents.

Generally, two categories are suggested in the SiC cladding designs including full ceramic and metal-assisted ceramic, which can also be divided into composite, composite monolithic (double structure), and monolithic composite monolith (triplex structure) for full ceramic and metal composite

design (double structure), Composite-metal-composite (triple structure) of metals with the help of ceramic design [3]. It should be noted that there are still no standards for designing or manufacturing reinforced cical cladding fibers, and standards are under development. The object reviewed in this paper is limited to the whole fiber reinforced cladding. General manufacturing steps regardless of designs are as follows [1]:

A) Depending on the structure of the SiC pipes, the SiC fibers are blended into the tubes in various ways, including thread winding and braiding;

B) by the method of chemical vapor deposition, the interphase layer is added;

C) A SiC matrix is added by chemical vapor infiltration;

D) The environment barrier coating can be added with different techniques.

and environment barrier coating constitute the full SiCf/SiC cladding, these four parts are to provide different functions specifically.

Regardless of the triple or double structure, the composite SiC layer is deposited in a matrix to improve the mechanical performance of the cladding. The SiC / SiC compounds reviewed in this paper are limited to the SiC fiber reinforced continuous compounds with fully crystallized SiC. Nuclear grade SiC fibers include HiNicalon Type-S (HNS) and Tyranno SA3 [7]. These fibers can provide similar mechanical performance but distinctly different thermal performance [7]. This paper will conclusively display the SiC cladding with Nicalon and HNS fibers. Since the fiber can provide the best mechanical performance in the direction of the fiber axis, the size of the SiC fiber and the method of building the composite layer deeply affect the final performance of the SiC cladding. Nowadays, braiding, regardless of 2-direction (2-D) or 3-direction (3-D), is becoming popular due to its better wear resistance and compatibility. Figure 1 shows three typical examples of fiber architecture. Therefore, the complex level of SiC cladding simulation becomes higher by introducing the types of fiber materials and their structures.

Although SiC / SiC compounds have excellent mechanical properties and damage tolerances, adequate bonding strength is still required when enabling their normal functions. Therefore, the interphase, which combines the matrix and the composite fiber layer by providing bond strength, is typically added via Chemical Vapor Deposition technology. Interphase parameters, such as its thickness, will affect the performance of the cladding with reference to the previous report, but no systematic evaluation of the SiCf / SiC tubular materials was reported. The prospects for human use of nuclear ener-

gy remained cloudy until 1939 when Han and Strassman discovered fission under corpuscular radiation.

As a relatively mature technology to obtain a thin enough long SiC tube, chemical vapor infiltration appears to be the most stable and reliable method for producing a SiC matrix with very high purity and low porosity over a wide range. However, a large facility is needed if the tube length wants to fulfill the LWR application requirements and it will also take longer in the deposition process for the lower internal porosity of the tube. There are some research institutions that have the capacity to produce SiC long tubes (about 1 meter) so far [4]. The other method for producing the tube is called the NITE process (nano-infiltration and transient fusion phase). However, it contains secondary phases attributable to oxide additions, hot water or steam in normal operation and high temperature steam accidents conditions can lead to significant dissolution of the SiC matrix material, which is a critical challenge to the application of LWR [6].

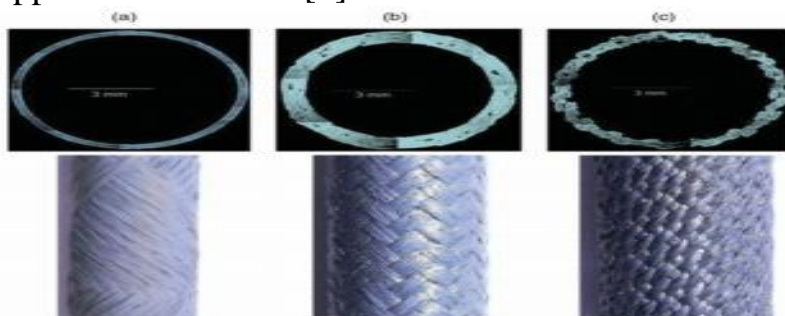

Figure 1. Three typical examples of SiC fiber architecture of chemical vapor infiltration SiC tube. Reprint from Sauder 2014 [6].

REFERENCE

1. Y. Katoh, et al., Radiation effects in SiC for nuclear structural applications, *Curr. Opin. Solid State Mater. Sci.* 16 (2012) 143-152.
2. A. Evans, C. Padgett, R. Davidge, Strength of pyrolytic SiC coatings of fuel particles for high- temperature gas- cooled reactors, *J. Am. Ceram. Soc.* 56 (1973) 36-41.
3. J.-H. Chun, S.-W. Lim, B.-D. Chung, W.-J. Lee, Safety evaluation of accidenttolerant FCM fueled core with SiC-coated zircalloy cladding for designbasis-accidents and beyond DBAs, *Nucl. Eng. Des.* 289 (2015) 287-295.
4. D.M. Carpenter, *Assessment of Innovative Fuel Designs for High Performance Light Water Reactors*, 2006.

5. A. Ellison, J. Zhang, J. Peterson, A. Henry, Q. Wahab, J. Bergman, Y.N. Makarov, A. Vorob'ev, A. Vehanen, E. Janzen, High temperature CVD growth of SiC, *Mater. Sci. Eng.*, B 61 (1999) 113-120.
6. C. Sauder, Ceramic matrix composites: nuclear applications, *Ceram. Matrix Compos.: Mater. Model. Technol.* (2014) 609e646.
7. Y. Katoh, et al., Continuous SiC fiber, CVI SiC matrix composites for nuclear applications: properties and irradiation effects, *J. Nucl. Mater.* 448 (2014) 448e476.

Aljasar Shojaa Ayed Ali (Jordan)

Tomsk Polytechnic University, Tomsk.

HISTORY OF IRT REACTOR DEVELOPMENT

Practical applications of nuclear energy for military and civilian purposes had begun with the structure of research reactors. After launching the F-1 reactor and establishing nuclear weapons programs, I.V. Kurchatov accelerated theoretical and experimental research at the Institute of Atomic Energy (IAE) in Russia to develop research reactors designed for various purposes. The first integrated nuclear experimental research program in the USSR had been devoted for reactor testing in addition to the investigations of nuclear fuels and materials as a part of an MIR reactor and a hot materials science laboratory in April 1952. The first light water-cooled reactor of VVR-2 type which designed to use enriched uranium with a channel-free core and served as a prototype for the sequentially developed VVR-S reactors has been developed in 1954 at the Research Institute. In 1957 and at the Research Institute; the first research reactor of a temperate and water-cooled swimming pool IRT in the USSR was built. in 1957 at the IAE.

The IRT 1-MW nominal power reactor was developed under the umbrella of the Research Reactors and Reactor Technologies section. V. V. Goncharov was the division head and an assistant to I.V. Kurchatov, and the top of the planning office was P. I. Shavrov. The senior scholars whom would top accredited for the event of IRT were V. V. Goncharov, Yu. Nikolaev and Yu. F. Chernilin, while the primary director of the reactor was Cherniline. L. A. Goncharov calculated the ferroconcrete shielding of the reactor tank and experimental horizontal channel campaigns. The actual start of the IRT reactor occurred on November 26, 1957, under the direct supervision of A. P. Aleksandrov. All this happened within the presence of F. Perrin, who was the most important nuclear energy commissioner in France. This was

specifically recorded within the logbook. V. Vertogradskii and B.G. Golubev and that I.I. Larin and A.F. Yashin, who were colleagues within the IRT, made a big contribution to start-ups and utilization of IRT capabilities (up to 2 MW).

The development of water-cooled and moderated research reactors VVR-2, VVR-S and IRT reactors (generating 2 MW) at that time was considered as a formidable scientific and engineering breakthrough for USSR reactor building capabilities. Kurchatov described in detail the construction of the IRT and the experiments planned in his lecture "Nuclear Radiation in Science and Technology", which was prepared and delivered in June 1958 at the University of Albania (Tirana).

In his lecture, Kurchatov wrote: "During my students' years, the source of the immense and endless energy dispersed by stars, specifically the sun in space, was enthusiastic for scientists. the solution to the present majestic cosmic problem was found within the humble laboratories of physicists who were studying the structure of the littlest particles Matter - Atomic Nuclei After Rutherford's remarkable discoveries in 1919, an intensive study of the interaction, division, and fusion of atomic nuclei began. Gradually it became clear that the stellar energy source of space was precisely the energy emitted in nuclear transformations.

The prospects for human use of nuclear energy remained cloudy until 1939 when Han and Strassman discovered fission under corpuscular radiation. I remember how it became clear to me and other nuclear physicists, who were so few at the time, that the matter of obtaining nuclear energy might be solved. Several years later, Enrico Fermi, the son of neighbors, established the primary reactor [1]."

Kurchatov calls the famous Italian scientist, who left Italy fascist to US in time and established and began in December 1942 under the platforms of the Chicago Stadium the world's first reactor - SR-1. This was a zero-power reactor (critical collection of uranium and graphite). Later, Kurchatov wrote his own historical words that became known to the entire world and accompany most the publications and biographical versions dedicated to him: "I remember the thrill through which in Europe with a gaggle of colleagues managed to realize the interaction of the fission chain within the USSR within the uranium reactor and graphite."

Noting that atomic energy was used for the primary time to form atomic weapons, Kurchatov confidently presents his thinking that future nuclear and thermal atomic energy will only be used for peaceful purposes: "Unlimited nuclear powers were first wont to build destructive weapons. I'm convinced, even as all scientists do The Soviets, that sense - instinct altogether people - will triumph, and therefore the time when precious uranium and plutonium

are going to be utilized in atomic engines that propel ships and peaceful aircraft and in power plants, bringing light and warmth to people's homes, isn't distant. an imposing future awaits us with perfection there's little question that within the next ten years, ways to realize a controllable fusion and electric power stations with deuterium, present in vast quantities of the world's oceans, are going to be found as fuel to be built. The creation of atomic reactors was important, not only because humankind had a replacement source of energy at its disposal. But Atomic reactors made it possible to supply various radioisotopes in large quantities. " Next, Kurchatov provides during a table, for instance, data on an idea to supply some radioisotopes within the USSR in 1958 and comments on their characteristics and possibilities of application and use (table 1):

Table 1: Production of Radioactive Isotopes in the USSR in 1958

Isotope	Quantity
Carbon-14	40
Phosphorus-32	1000
Sulfur-35	800
Calcium-35	100
Chromium-51	100
Iron-59	50
Antimony-124	23
Iodine-131	1000
Cobalt-60	200000
Thulium-170	5000
Iridium-192	800
Thallium-204	20
Strontium-90	50
Cesium-137	700
Gold-198	1000

Radioisotopes as atomic markers are getting increasingly more important as a versatile and powerful means of investigating previously unresolvable problems completely. Using the very fact that the radioactive and non-radioisotopes of a specific element are chemically identical, it's almost possible, without changing the mechanism of the method being studied, to introduce a couple of easily detectable objects with indicators sensitive to the quantities of radioactive radiation for additions and to research the kinetics of chemical and biological processes. Of particular importance is the possibility of investigating the kinetics of metabolic processes during a living organism without causing any harm to its normal biological activity. Diagnosing and

treating various diseases including tumors, especially malignant tumors, using radioisotopes is an associated benefit. Treatment relies on the selective biological effects of radiation on tissue cells. Sick and healthy cells respond differently to radiation. Another more accurate method that scientists recently found is suspense with the assistance of nerve centers that control metabolic processes in diseased organs. Radioisotopes are widely wont to monitor technology and industry processes.

REFERENCE

1. I. V. Kurchatov, Nuclear Radiations in Science and Technology, Lecture at the University of Albania (Tirana), delivered in June 1958, IAE, Moscow (1958).

Amoah Paul Atta (Ghana), Ansah Michael Nii Sanka (Ghana)

Tomsk Polytechnic University, Tomsk

Scientific advisor: Stepanov Boris Pavlovic, Associate Professor

BLENDED LEARNING AS AN APPROACH TO THE DEVELOPMENT OF EDUCATIONAL AND METHODOLOGICAL SUPPORT OF ACADEMIC DISCIPLINE

Abstract

A research study on the blended learning approach to the development of teaching aids for providing basic solutions for nuclear power plant construction – team project, has been conducted. Various tools such as smart tables and smart boards known to yield productive results by renowned and well-established tertiary institutions were employed in this research study. It is challenging to guarantee a perfect teacher-student knowledge transfer, which is expected in the traditional classroom approach. With the many case study assessments researched on, it has been realized that the traditional face-to-face lessons merged with online development and use of electronic booklets, organization of YouTube videos, presentation of digital content, adaptation of 3D animations, and the use of other educational tools are productive-guaranteed models of ensuring the arousing of student interest and encouraging innovative ways in the way students adapt knowledge as showed in table 1. This establishes a goal to develop an enthusiastic friendly and innovative mechanism to satisfy the expected outcome with key performance indicators. Such alternative methods provide students with options to align themselves

with the mentality of completing the tasks required for final certification. Blended learning integration into the course work models is therefore a must have tool to enhance departmental development. This paper consist of five (5) pages and one (1) table.

Introduction

Blended learning serves as an effective interactive approach to aid application of the theoretical and teaching materials available to provide a platform for learning at in the classroom and online, thereby presenting an environment of convenience for the absorption of knowledge[1]. This design goal is to facilitate the development and use of a friendly and innovative mechanism that allows both students and the teacher to attain appreciable expected learning outcomes. The quality of these expected learning outcomes can be realized in the steps of attaining a meaningful measure design [5]. These steps are: Beginning with the end in mind, Being sensory-specific, Finding potential measures, Checking the bigger picture and Naming the measures.

Justification

The order from the management of the National Research Tomsk Polytechnic University issued in March 2020 stated the need to adapt online lessons due to the pandemic situation [2]. The need to enhance effective transfer of knowledge from traditional resource libraries and teacher content material has called for an introduction of a mechanism that allows both students and teachers to conveniently approach studying and teaching with a higher level of enthusiasm. From the case studies of various educational institutions, the concept of blended learning may be summarized as the fusing of face-to-face classroom instruction contact hours with various online digital media efforts at relaxed but yet regulated periods[1]. The benefit of this is that students are encouraged to confidently share their views through various available modes. Several advantages have been cited with the implementation of the blended learning approach. A few of these are that:

Both fast learners and slow learners enthusiastically get to advance at their own comfort;

Students engage with learning material when they are most alert;

Students with unique physical or mental challenges are more relaxed to participate.

The ability for students to work in groups, helps them to train in coordination and acquiring skills for future leadership positions.

Some of the notable case studies are discussed. From Montreal, Quebec, Canada, the CONCORDIA UNIVERSITY describes how blended learning can increase social interaction between the teacher-student and peer-to-peer cooperation, increased flexibility in the design of teaching, increased access to course materials and availability of more time spent engaging with course

content [1]. The Los Alamos National Laboratory (LANL) provides the opportunity for various stakeholders to collaborate with [3]. The Southampton University also provides a resource guide that covers how to structure an essay and develop an argument. A tactic popularly titled as “Hammering the prose” in an academic guide to writing essays[4]. This tool will be a great asset for students in the class to enhance the development of the scientific end of semester project. This project enhances and reveals competency of research delivery in the students. This research then realises an effective transfer of subject specific intellectual and research skills with the students.

There is however, the challenge of monitoring the contribution of individual student’s performance during unit group task assignments. This is partly resolved during face-to-face contact hours, where proposed solutions to assignment tasks are assessed and queried based on what every team member has contributed.

Implementing Blended Learning With Existing Classroom Modules

Purposefully, Blended Learning allows the creation of the most effective medium of transferring knowledge to the student. At the centre of the implementation program is the teacher who conveniently transforms from being just an instructor to a coach, possessing an adapted mechanism for performance measurement. During implementation, there are some notable expected challenges that may occur, depending on the resourcefulness of the implementing organization or individual teacher. Such challenges may include but not limited to the following:

Ensuring that the technical resources being used are affordable, reliable and easy-to-use for both the students and the teacher, could be a great challenge.

The teacher’s job is also to observe that the content is reliably and independently being consumed by students and that the student comes to class prepared. This could be a challenge for the teacher.

One of the biggest challenges is that Blended Learning changes the role of the teacher to that of a coach. The student is taught how to think and at the same time, enlightened on what to learn.

This research has developed a simplified structural table which summarizes the content, target audience, distribution of teaching hours, some blended learning activities, supplementary aids available and possible learning objectives (i.e. knowledge, skills, competences, students’ performance etc.).

With the acceptance and adaptable standards positioned appropriately for the implementation of Blended Learning, a measurable extent of integration for the existing curriculum needs to be considered.

Detailing into table 1, a more comprehensive overview of the course under discussion can be found.

Table 1. A brief analysis of a taught course with Blended Activities

Name of the course	Target audience	Distribution of teaching hours	BL activities	Supplementary aids available	Possible learning objectives
<i>Development of Basic Solutions for Nuclear Power Plant Construction, Team Project.</i>	Second Year Master Students (Nuclear Engineering).	64 hours of Blended Learning Activities and 32 hours of independent studies.	Construction of a Nuclear Facility, considering factors such as the Fuel cycle. Lessons learnt from accidents with respect to safety and security.	Case Study analyses of events that led or could have led to the theft / sabotage of nuclear or radiological material via presentation of digital content, adaptation of 3D animations, and Youtube videos on Smart tables and Smart boards.	Building competencies in identifying potential risk, existential threat and vulnerabilities and projecting the possible consequences of emergency situations.

The title of the taught course is – “Development of Basic Solutions for Nuclear Power Plant Construction, Team Project”, coded 14.04.02. This course has been designed for second year master students who are likely to find themselves working with several nuclear facilities at many organisations around the world. The course has thirty-two (32) f-2-f lecture sessions; sixteen (16) Practicals lessons; sixteen (16) Laboratory lessons; and thirty-two (32) End of Semester Team Project sessions (Independent studies). The course has been designed with the focus of blended learning integration based on specific adaptive instructional method and learning format. Students are given the opportunity to design, construct, commission and even decommission hypothetical nuclear facility projects. A comprehensive report is then developed by the students and submitted to the supervisor.

The key performance indicators experienced in the Practical lessons and Term Project tasks are much easier to identify [5].

Conclusion

Blended learning serves as a platform for integrating on-line teaching methods and its activities with face-to-face contact hour lessons, using various innovative educational solutions. The developed simplified content in Table 1 elaborates on the primary task, target audience, distribution of teaching hours, some blended learning activities, supplementary aids available and learning objectives. Other important outcomes of this research study approach include the proposal to develop an electronic booklet for student usage and also to serve as a revision tool, after the routine laboratory and practical sessions. The knowledge acquired from this research is quite valuable for developing teaching strategies and for organizing students independent (online) activities.

Acknowledgment

The research team is grateful to the Nuclear Fuel Cycle Department, Prof. Inga Valerevna Slesarenko and also to Prof. Olga Timofeevna Loyko for impacting positively on research students with enormous knowledge in the fields of Pedagogy and Philosophy.

REFERENCES

1. Learning Management Systems (Moodle) Concordia University Montreal, <https://www.concordia.ca/offices/ctl/digital-learning/tools/about-learning-management-systems.html#getting-started-lms> (Accessed: 09/06/2020).
2. Приказ ТПУ от 16.03.2020 г. № 76-14/об «О мерах по организации образовательной деятельности с использованием технологий электронного обучения и дистанционных образовательных технологий (в тестовом режиме)».
3. Nuclear Security Training Opportunities at Los Alamos National Laboratory, https://www.lanl.gov/collaboration/nuclear-security-safeguards-training/_assets/docs/nuclear-security-training-opps.pdf (Accessed: 09/06/2020).
4. The Learn With Us Transition Programme, University of Southampton, <https://www.southampton.ac.uk/learnwithustransition/academic-skills-guides/academic-writing.page>, (Accessed: 09/06/2020).
5. Practical Performance Measurement: Using the Pump Blueprint for Fast, Easy and Engaging KPI's, <https://staceybarr.com/books/practicalperformancemeasurement>(Accessed: 09/06/2020).

Ansah Michael Nii Sanka (Ghana), Amoah Paul Atta (Ghana)

Tomsk Polytechnic University, Tomsk

Scientific supervisor: Stepanov Boris Pavlovich, Associate Professor

THE DEVELOPMENT OF TEACHING AIDS FOR NUCLEAR POWER PLANT COURSE INTEGRATING BLENDED LEARNING FORMAT

Abstract

Teaching Aids assist instructors facilitate the process of teaching and learning. Instructors are now adopting different ways of delivering the course

to fit the learning styles and expectations of the students. Blended learning as a model is being integrated into our teaching and learning as the world seeks for more effective ways of educating people. This paper presents a designed course planner and an overview course syllabus for Nuclear power plants. Challenges faced in adopting blended learning and conclusions were discussed on using blended learning for teaching nuclear power plants as a course.

Introduction

Blended learning refers to a combination of traditional methods of teaching and such as face-to-face classroom and online learning strategies in a perfect synchronization with each other to enhance teaching and learning process [1]. The online teaching activities may include online quizzes and online discussions. Other forms of Out-of-class activities that supports blended learning are field trips; community engagement projects; individual and group projects; hands on activities in an organization or in a community.

The main focus of the blended learning model is to give learners freedom to adapt to a more comfortable way of learning. The blended learning model approach accommodates students who learn very fast and the slow learners. The students who are not able to grasp what is being taught in class will have the chance to further study at home or at their own free time and the fast learners may want to read ahead of the class. Students can gain the desire to develop new ideas which can lead to innovations in science and all aspect of life using blended learning since students get to spend more time on the course materials. Therefore, the teaching aids designed with blended learning format are expected to cohere with the educational content, the learning process, the goals and objective of teaching and learning nuclear power plants.

Teaching Aids for are basically materials used to assist an instructor to facilitate teaching and learning [2]. Readding materials, charts and pictures have been used as teaching aids for nuclear power plant course but as education continues to develop, many improved forms of teaching aids have come into play. Development of teaching aids make the instructor come out with good content, setting appropriate and achievable goals, plan appropriate methods of training delivery and evaluation of learners. The use of teaching aids enhances learning by making use of a variety of senses and it makes students active while learning because it serves as motivation for students. An important reason for developing teaching aids is that, it also allows students to continuously learn on their own after class. This is achievable by introducing blended learning as part of developed teaching aids.

Blended learning for science and engineering

In blended learning the instructor makes available all the materials outside of class time. This is to make students go through the materials on their

own pace and build in-class discussions and assignments on activities done before the class, online or in independent studies [3]. The instructor is able to monitor activities such as individual assignments and group works which is done in class making the instructor serve more as a guide or a coach.

Teaching aids such videos, pictures or field trips are popular in blended learning and to help economize the time in class [4]. Blended learning as well can make the students get more involved in learning process since a lot of activities is put in place.

Setting achievable and measurable learning objectives for nuclear power plant course put the teaching and learning process into a structure format when both students and instructors get to know what they are striving for. Instructors will be guided on what to teach and what strategies to use when planning for the class. This gives the opportunity for the instructor to develop adequate and efficient assessment measures and make-up plan whether the objectives are achieved or not since it must be aligned to the set objectives. [5]

Nuclear power plant course overview with blended learning

The course is designed to include blended learning models for nuclear engineering master degree program. A course planner can play a major role when developing a course syllabus to visualize what objectives, goals and assessments are necessary for the course. The course planner on nuclear power plants was designed to help student understand and apply nuclear technologies for the development of nations through energy generation. The course planner below was designed to include the goals, outcomes, different forms of assessment and learning activities for nuclear power plants course [6].

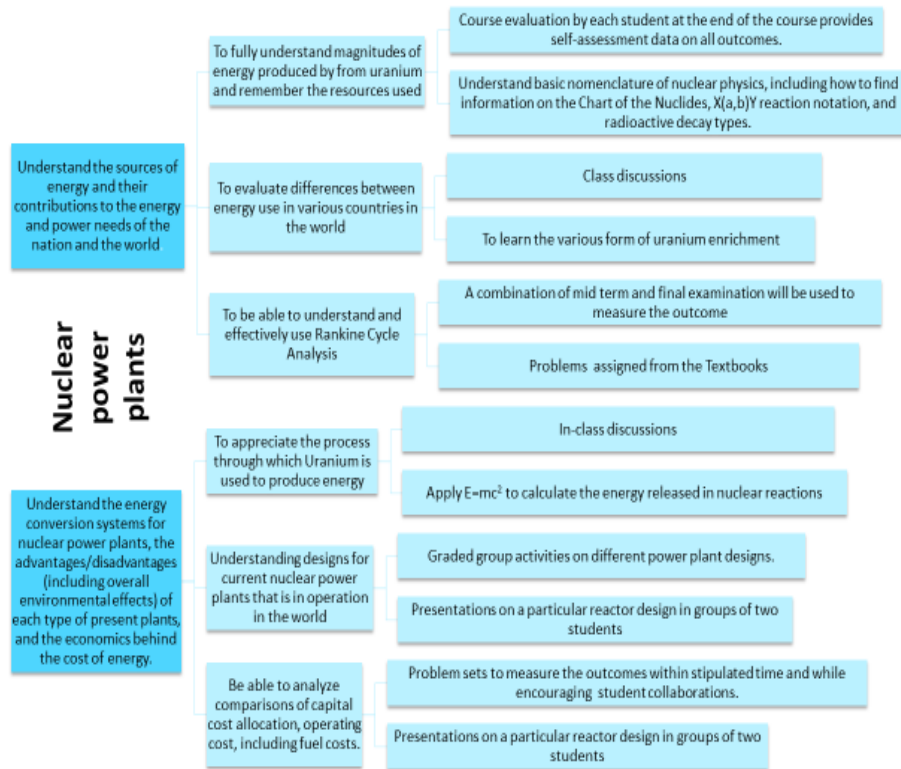

Figure 1. The course planner for nuclear power plant course with different formats of assessment

A didactic approach from a pedagogical course taught in Tomsk Polytechnic University was employed to design an overview course syllabus for Nuclear power plants because its mechanism integrates blended learning into the traditional class room activities.

Name of the course	NUCLEAR POWER PLANTS (MSc)
Course outline: number of teaching hours	Lectures 32 hours; Practical 24 hours; Laboratory classes 24 hours; Self-study 84 hours;
How many topics would you like to consider for BL integration within this training course?	The topics to be taught for the course: Introduction to Nuclear power Plants (NPP); Plant economics; Coolant and fluid properties; Steam Turbines; Condenser; Deaeration fundamentals; Deaerator; Feedwater system; Pumps and compressors; Overall heat balance diagram; Pressurizing system; site plant arrangements
Topics to be considered for BL integration within this training course	Heat efficiency properties; Heat flow diagrams; Steam properties optimization in moisture separator; Valves and Pipelines
My course has:	Teaching and learning formats: seminars, labs, lectures and practical session. Instructional methods: discussions, presentations; quizzes, etc. Assessment activities: formative, midterm, summative. Self-studies and an excursion to a thermal power plant at the end of the semester.
Course instructional methods and learning formats	Lectures are conducted in face-to-face (f-2-f) format in lecture rooms equipped with computers and display units. Practical sessions are done in rooms with computers and internet. Special gadgets may be supplied to student in order to have access to licensed software for the practical sessions. Laboratory works are carried out in the well-defined labs of the university. Students are made to use online forums to discuss the lab work to exchange ideas.
Teaching activities that can be converted to BL format	Laboratory works instructions and safety rules are to be studied by students as home task and students would have to answer questions to prove their preparedness before taking the actual laboratory work.
Assessment activities including online assessments.	Quizzes and face-to-face defense. Assessment of their laboratory reports can be moved online and the teacher get the opportunity to make comments on the reports submitted by students.
How in principle will you make sure your students' progress in your course if it is fully (partially) online?	Regular testing conducted with students will make the lecturer to access the strength of the students.

Figure 2. general overview of designed nuclear power plants course with blended learning

The figure 2 above describes the compiled general overview of the course based on the pedagogical course in Tomsk Polytechnic University [7].

Challenges in using blended learning in nuclear power plants

Blended learning may require sources which may not be readily available due to cost involved thus, the need for such resources to be made affordable, reliable and easy to use for both students and instructors [8]. All students need to be carefully monitored since not all student may be able to adapt easily to such an environment especially when it comes to the field of nuclear power plants.

Conclusion

Blended learning supports students to have visual perspective of what they are taught and also learn from comments made by experienced people with regards to nuclear power plants. It helps to increase social interaction among students since student work together. Developing blended learning course for nuclear power plant will increase student access to course materials and make them spend more time with course content. The idea of having some assessments online where students can submit and defend their laboratory reports online was developed. Students can be made to use online forums to discuss the lab work to exchange ideas on how to go about the whole laboratory sessions. Scheduling an excursion to a nuclear related facility at

the end of the semester will help students to appreciate the course they study in class and online format.

REFERENCES

1. N. Friesen, Defining Blended Learning. [Electronic resource]. - access mode:https://www.normfriesen.info/papers/Defining_Blended_Learning_NF.pdf.- 2012. (Access date: 21/01/2021)
2. J. Nasaza, developing teaching aids to improve the training delivery skills of vocational student teachers. [Electronic resource]. - access mode: https://oda-hi-oa.archive.knowledgearc.net/bitstream/handle/10642/3482/Nasaza_MAYPH5900_2016.pdf?sequence=2&isAllowed=y. (Access date: 08/02/2021)
3. Blended Learning, Osmosis// URL: https://www.osmosis.org/learn/Blended_learning. (Access date: 10/02/2021)
4. J. M. Stefanc, Importance of the various characteristics of Educational Materials: Different Opinions Different Perspectives // The Turkish on line journal of educational Technology. Vol. 11, Issue No. 3, pp 174.
5. Writing learning objectives, Tufts University, Electronic resource: <https://provost.tufts.edu/celt/files/mariablancobjectives.pdf>. (Access date: 07/02/2021)
6. J. Stein,& C.R. Graham. Essentials for Blended Learning: A Standards-Based Guide.: Routledge New York, 2014.- pp 83.
7. Подходы к разработке и дидактизации материалов учебных дисциплин профессиональной подготовки на английском языке / E-learning Production and Delivery. Online and Hybrid Teaching and Learning [Электронный ресурс]: электронный курс / И.В. Слесаренко. – Электрон. дан. – Томск: ТПУ Moodle, 2020. – URL: <https://stud.lms.tpu.ru/course/view.php?id=2491> (дата обращения: 20.01.2021).
8. S. Winstead, six disadvantages of blended learning you have to cope with. [Electronic resource]. -access mode: <https://myelearningworld.com/6-disadvantages-of-blended-learning/> (Access date: 03/03/2021)

Bello Luqman. A. (Nigeria)

Tomsk Polytechnic University, Tomsk

Scientific adviser: Stepanov B. P

REVIEW OF PREPAREDNESS AS NIGERIA MATCH TOWARDS NUCLEAR POWER PLANT AS PART OF ITS ENERGY MIX

Abstract

Nigeria is a newcomer country in the activities and development of nuclear technologies for peaceful purposes such as nuclear power plants. As a member of the global community, Nigeria has its fair share of the global unrest which is posing various security concerns in the country. Nigeria is home to one of the deadliest terrorist organizations in the world ranked the third only after the ISIS and Al-Qaida. Boko-Haram operates across the northeastern region of Nigeria and other ethno-centric militias operating in the country. The study reviewed Nigerian preparedness toward the acquisition of nuclear power plants amidst other security concerns. It was shown that Nigeria is committed to its nuclear technology road map through cooperation and partnership with relevant organizations locally and internationally such as International Atomic Energy Agency (IAEA), World Institute for Nuclear Security (WINS) and others. Nigeria is also in collaborations with state-owned enterprises such as ROSATOM, US-PNS, KEPCO and has signed various forms of memorandum of understanding with countries such as Russia, China, South Korea and the US in areas of training and manpower development.

Introduction

Nuclear threats are on the increase and the threats from terrorism are also not diminishing. Nuclear security regimes across every Nuclear Material Own State are constantly on the alert for any eventuality. Nigeria, as a responsible member of the global community is heavily in support of an effective nuclear security regime. Nigeria's match towards a cleaner source of energy is an act of responsibility to the reality of climate change mostly in the Sub-Saharan Africa. The major sources of energy in the country are hydro and fossil fuel power plants, while the citizens supplement their energy need with personal gasoline generators, solar, bio-fuel and the rest which are not environmentally compatible and sustainable.

Nigeria is a developing country with a galloping population growth and a booming economy needs to diversify its energy source to a stable, cleaner and ever-evolving energy source. However, Nigeria as a member of the global community has its fair share of the global unrests, extremism, militancy, banditry, insurgency and the rest.



Map of Nigeria and it Neighbours.

This study attempts to look into preparedness Nigeria on its journey to joining club of countries with functional nuclear power plants as another source of energy.

ENERGY CRISES IN NIGERIA

Nigeria is a country in West Africa bordering Niger in the north, Chad in the northeast, Cameroon in the east, and Benin in the west. Its southern coast is on the Gulf of Guinea in the Atlantic Ocean. It has a surface of nearly 1 million km² and a population of about 206 million people growing at an average of 2% annually 7th in the world. It has the largest economy in Africa which heavily depends on the export of oil products and grows at an average of 6% annually. It has rich cultural diverse of ethnic nationalities.

However, due to so many factors, Nigeria is still unable to power its economy efficiently. Nigerians consume 144 kwh per capita annually, only 3.5% as much as South Africans. With only 12 GW installed, and typically just one-third of that delivered, Nigerian power production falls far short of demand, which is a primary constraint on economic growth. Self-generation using dirty diesel generators is exceedingly common in Nigeria, and bear a significant economic and environmental cost.

NUCLEAR ENERGY MIX

In the 1960s, Nigeria has tried to develop its nuclear sectors for energy production. In 1976 It established the Nigeria Atomic Energy Commission (NAEC) and two other nuclear energy centers: Center for Energy Research and Training (CERT) in Zaria and Center for Energy Research and Development (CERD) in Ife. The centers are to facilitate the rapid development and deployment of nuclear technologies in the country. However, due to change in government policies the drive for nuclear energy production was abandoned not until 2004, when sought the support of the IAEA to develop plans for up to 4,000 MW of nuclear capacity by 2027.

Nigeria has signed a deal with Russia's state-owned Rosatom to collaborate on the design, construction and operation of four nuclear power plants by 2035, the first of which will be in operation by 2025.

NIGERIA ATOMIC ENERGY COMMISSION (NAEC)

The Nigeria Atomic Energy Commission (NAEC), created by Act 46 of 1976, is the national focal agency charged with the responsibility for the promotion of the development of atomic energy and for all matters relating to the peaceful uses of atomic energy². However, it was only activated to become fully operational in July 2006, under the aegis of the Federal Ministry of Science and Technology, when its Governing Board was inaugurated by the President and Commander-in-Chief, who is also the Chairman of the Board.

NAEC has five full scale nuclear energy centers strategically placed across the country.

Centre for Energy Research and Development, OAU, Ile-Ife

Centre for Energy Research and Training, ABU, Zaria

Nuclear Technology Centre, Sheda, Abuja.

Centre for Nuclear Energy Studies, UPH, Port Harcourt.

Centre for Nuclear Energy Research and Development, UM, Maiduguri

SECURITY CONCERNS: Challenges

Nigeria has its own share of Global Unrests, Extremism, Militancy, Terrorism and Insurgency. There is increasing presence of global terrorist cells across the sub-Saharan of Africa. These include but not limited to Boko-Haram, Bandits, and Aswad in the northern region and ethno centric militias in the southern region of Nigeria respectively. Boko-Haram is a typical example of extreme terrorism. This is notwithstanding the fact that it has international support and sponsorship; its activities are centered within the Nigeria State and her neighbors. However, Nigeria which has nuclear materials, has not recorded a bridge in any of its nuclear facilities.

SECURITY CONCERNS: Way forward

Nigerian success in nuclear sector has been its strong nuclear security culture and its technical expertise which is on the increase. Nigeria has a strong regulatory body. Nigeria Nuclear Regulatory Authority (NNRA) which regulate the nuclear activities in the country. Nigeria has being receiving technical support and expertise from IAEA and other member state such as US, Russia, China and South Korea. DBT incorporated in Nigeria licensing process for relevant stake holders to comply within building appropriate physical protection system for radiological materials and nuclear facilities to ensure security of the facilities¹. Developed with the assistance of some stakeholders. Collaboration is ongoing effectively with the relevant bodies /stake holders in Nigeria to ensure safety, security and safeguard of radiolog-

ical material and nuclear facilities in the country. Convention on Physical Protection for Nuclear Material and its amendment Nigeria has signed an agreement of cooperation with the United States Department of Energy (US-DOE) Office of Radiological Security (ORS). The objective is to reduce and protect vulnerable nuclear and other radioactive material and to prevent theft or sabotage. The cooperation included Physical Security upgrades of some high risk radiological facilities. Nigeria is partner with the International Organizations for capacity building particularly in the development of the Nigerian Nuclear Security Support Centre, Physical security upgrades and HRP. The physical security system in CERT facilities was first accessed in 2004 by NNRA and subsequently by expert from IAEA.

Collaboration and Partnership

Nigeria enjoys support and cooperation from various nuclear related organizations such as IAEA, WINS, US-DOE, ROSATOM, CIAE, KAREI. In 2007, Nigeria ratified the Convention on the Physical Protection of Nuclear Material and Amendment to the Convention on the Physical Protection of Nuclear Material. Nigeria has established a National Nuclear Security Centre (NNSC) in Abuja managed by the Office of National Security Adviser (ONSA).

Conclusions

The significance of security to mankind cannot be over-emphasized as the socio-economic structure of any society or organization depends on the security system available in such society or organization [2]. Nigeria as a state with nuclear materials and nuclear ambition for peaceful use recognized the relevance of the security of radioactive materials. It is constantly strengthening its partnerships with relevant international organizations to promote security capacities. It has first installed Radiation Portal Monitor (RPM) in all its major International Airports since 2008.

REFERENCE

1. Onoja, R.A, Physical protection of nuclear material and nuclear facilities: nigerian nuclear research reactor core conversion project. Available online: <https://www.iaea.org/sites/default/files/17/11/cn-254-onoja-presentation.pdf> Accessed 23/03/2021)
2. National Atomic Energy Commission, Director-General's brief on the activities of the commission to the new permanent secretary federal ministry of science and technology, Abuja. 2010.
3. O. D. Oyeyinka, L. A. Dim, M. C. Echeta, A. O. Kuye, Determination of system effectiveness for physical protection systems of a nuclear en-

ergy centre// Science and Technology 2014, 4(2): 9-16 DOI: 0.5923/j.scit.20140402.01

4. IAEA, 1994. Convention on Nuclear Safety,

Fidel Castro Parimala Rangan (India)

Tomsk Polytechnic University, Tomsk

Scientific adviser: Dr. Alexander G. Korotkikh,

CALCULATION AND COMPARISON OF HEAT TRANSFER COEFFICIENT & HEAT FLUX BY VARYING THE PARAMETERS FOR SCWR THROUGH CFD SIMULATIONS

Abstract

In the present study, CFD simulation was conducted for 2×2 rod bare bundle using water at supercritical pressures. Main objective of the simulation was to compare working of different turbulence models. K-epsilon, K-omega and Spalart-Allmaras turbulence models were chosen for our study. K-epsilon and K-omega turbulence models are two equation models and are widely used for industrial research. Whereas Spalart-Allmaras is one equation model which is least computationally expensive of all the models. All three turbulence models come under the Reynolds Average Navier Stokes model (RANS). CFD results were found to be sensitive with the appropriate turbulence model and this variation is documented through various plots.

Introduction

CFD simulation was performed to replicate the results from the experiment of heat transfer to supercritical water in 2 × 2 rod bundle conducted at Shanghai Jiao Tong University. This report presents the results to assess capability of the commercial CFD software Ansys fluent in simulating the convective heat transfer of water at supercritical pressures in nuclear fuel rod. Sensitivity studies were performed for three turbulence models, K-epsilon, K-omega and Spalart-Allmaras. Results from all the turbulence models will be closely monitored to compare them with the experimental data. Different mesh configuration will be decided for each turbulence model. K-omega turbulence model will require prism layers closer to the wall in order to fully resolve the fluid flow. Experiments used for the assessment of the current simulations are presented in next section.

A series of experiments were performed at Shanghai Jiao Tong University [1]. It consists of the main test loop, cooling water loop and I&C system Fig 1. shows water temperature in the two channels with different fluid inlet

temperatures. The working pressure is 25 MPa. The mass flux is 800 kg/m²s and the heat flux is 600 kW/m². In our study we will compare our simulation results with the data in fig 3. and then will check which turbulence model gives results most accurately.

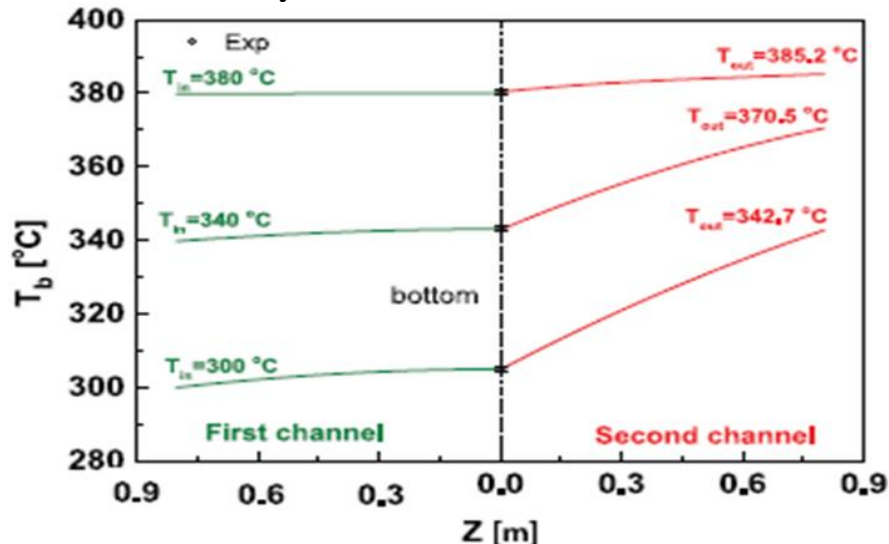

Figure 1. Water temperature distribution along the axial length in the two channels.

Background Research for turbulence models

- K-epsilon Turbulence model

Widely used despite the known limitations of the model. Performs poorly for complex flows involving severe pressure gradient, separation, strong streamline curvature. Suitable for initial iterations, initial screening of alternative designs, and parametric studies

Using Wall Functions

Wall functions utilize the predictable dimensionless boundary layer profile to allow conditions at the wall (e.g. shear stress) to be determined by when the centroid of the wall adjacent mesh cell is located in the log-layer. To locate the first cell in the log-layer, it should typically have a y^+ value such that $30 < y^+ < 300$.

- K-omega Turbulence model

Superior performance for wall-bounded boundary layer, free shear, and low Reynolds number flows compared to models from the k-e family. Suitable for complex boundary layer flows under adverse pressure gradient. Separation can be predicted to be excessive and early

Resolving the Viscous Sublayer

First grid cell needs to be at about $y^+ \approx 1$ and a prism layer mesh with growth rate no higher than ≈ 1.2 should be used.

- Spalart-Allmaras Turbulence model

Spalart-Allmaras is one equation turbulence model which is economical for large meshes. Good for mildly complex (quasi-2D) external/internal flows

and boundary layer flows under pressure gradient (e.g. airfoils, wings, airplane fuselages, missiles, ship hulls). Performs poorly for 3D flows, free shear flows, flows with strong separation

CAD geometry and Mesh details

Geometry is created using Ansys design modular and meshing is performed in Ansys Mesher. Due to double symmetry, the geometry is reduced to only quarter portion, taking advantage of symmetry boundary condition thus reducing computational time. The simulation model can be classified as parallel flow heat exchanger device where energy is exchanged by providing heat flux. Water at 25MPa flows through the outer channel to the mixing chamber. From mixing chamber, it travels to the inner channel in counter parallel direction.

Mesh details

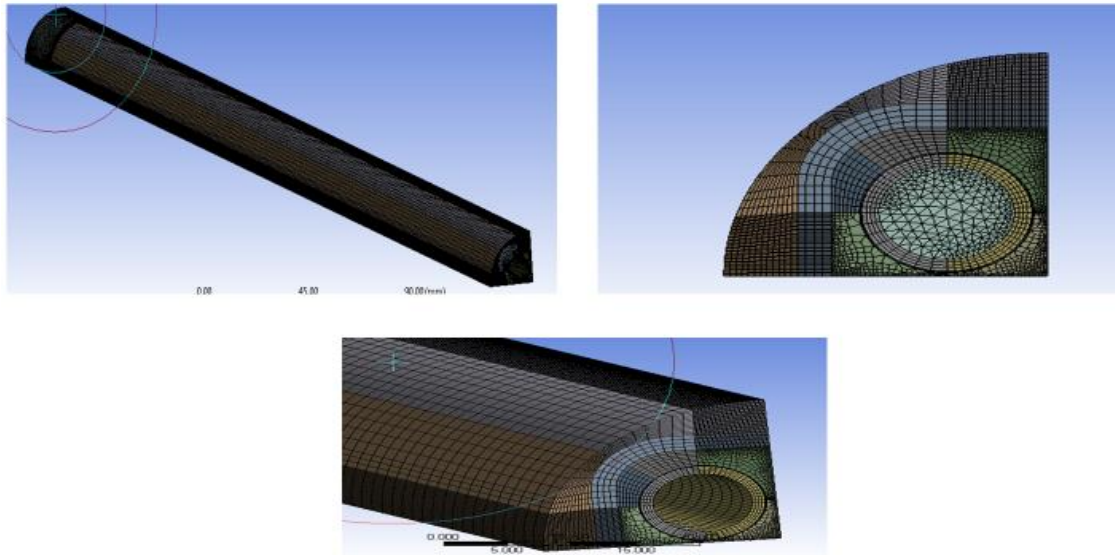

Figure 2. Mesh Type 1

Mesh Type 1	Hexa+Tetra(Hybrid)	Mesh Type 2	Hexa+Tetra (Hybrid)
Mesh count	0.9 million	Mesh count	1.6 million
No. of prism layers	4	No. of prism layers	12
Prism Layer growth rate	1.2	Prism layer growth rate	1.2

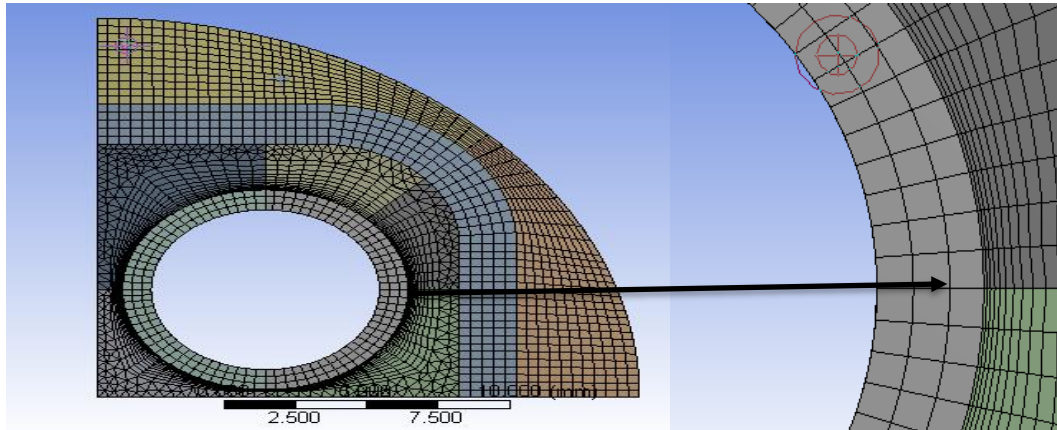

Figure 3. Mesh Type 2

Two meshed geometries were generated with different configurations. Mesh type 1 was used for K-epsilon and Spalart-Allmaras Turbulence model where as Mesh type 2 was used for K-omega turbulence model. In Mesh type 2 the no of inflation layers were increased to 12 with the value of $y^+ = 1$. Mesh count was nearly increased to double from 0.9 million to 1.6 million. Hybrid meshing is applied for the model and prism layer is activated on account of turbulence flow. Prism layer is created on the surface of the channels to capture the physics of boundary layer creation. As the gradient are changing rapidly on the boundary layer therefore small element size is recommended inside the layer. First layer thickness is calculated for the value of $Y^+=11$ as recommended for K-epsilon model for internal flow and $Y^+=1$ is used for K-omega model. Growth rate for prism layer is taken as 1.2, so that the mesh element size is increased at a constant rate otherwise if the element size will increase rapidly then the solution may become diverged.

Simulation setup and Model description

In this present study to analyze the three-dimensional flow, Ansys fluent is used as CFD solver. The discretization of viscous and thermal diffusion terms has been achieved through the central differencing scheme. Second order upwind scheme is used to discretize the advection terms. SIMPLE (Semi-Implicit Method for Pressure-Linked Equations) algorithm has been adapted to achieve the coupling of pressure and velocity fields, which implicitly takes care of the divergence-free nature of the incompressible fluid flow. The convergence criteria have been set to 10^{-6} for all the residuals (energy, momentum, continuity etc.). Computational fluid dynamics (CFD) is used for investigating the problem. In the present simulation all the governing equations continuity, momentum and energy are solved by finite volume method using academic version of Ansys 18.1. There are several schemes through which we can guide the CFD solver to set of equations used. Also, all the residuals can be given convergence criteria to get a converged solution. All the details

regarding the assumptions, governing equation, schemes, setup and solution methods are given below.

Assumptions

The assumptions taken in this study are as follows:

1. No slip boundary condition is assigned at the pipe surface.
2. Thermal conductivity of the pipe and water assumed to be constant
3. Homogeneous and isotropic material is presumed for pipe wall.
4. Heat loss from radiation are considered to negligible and hence neglected.
5. A three dimensional fully developed incompressible, turbulent and steady flow is considered.

Governing equations

Continuity equations:

$$\frac{\partial u}{\partial x} + \frac{\partial v}{\partial y} + \frac{\partial w}{\partial z} = 0$$

$$\frac{\partial \rho}{\partial x} + \nabla \cdot (\rho V) = 0$$

Momentum equations:

$$\frac{\partial(\rho V)}{\partial x} + \nabla \cdot (\rho V) = -\nabla p + \mu \nabla^2 V + \rho g + S$$

Energy equations:

$$\frac{\partial H}{\partial x} + \nabla \cdot (\rho V H) = k \nabla^2 T + S$$

Setup details

Description	Type
Solver	Pressure based
Energy	On
Solidifications and melting	Off
Gravity (y axis)	On (-9.81m/sec)
Time	Steady
Turbulence Model	K- epsilon, K-omega & Spalart-Allmaras
Velocity formulation	Absolute

For this simulation we will take solver as pressure based. Energy will be on because heat transfer is involved in this simulation. Gravity is taken as - 9.81m/sec in y direction. The flow is taken as steady state flow.

Schemes

Different schemes can be used for solving the governing equations. First order schemes can be converged easily but are accurate only in first order. For second order upwind accuracy is quite high but the convergence time is

very large. Type of scheme used to be used can be decided on the basis of computational power available. If the system available had multi-core processor then high order schemes can be used. Also choosing schemes can be done on the basis of accuracy required. If high accuracy is needed then go for second order scheme otherwise prefer first order scheme. Solutions methods and scheme used for our investigation are provided in table below.

Schemes details

Solution method	Scheme
Pressure	SIMPLE
Pressure- velocity compounding	SIMPLE
Momentum equations	2ND order Upwind
Energy and continuity equations	2ND order Upwind
Gradient	Least square cell based
Turbulent and kinetic energy equations	2ND order Upwind

Convergence criteria

Convergence criteria are the tolerance limit between the current value and the previous value at a node. With each iteration the CFD solver checks for the convergence criteria. If tolerance limit is more than the convergence criteria then the solver will go for one more iteration until the solution gets converged.

Residuals	Convergence criteria
Continuity	1e-06
X- velocity	1e-06
Y-velocity	1e-06
Z-velocity	1e-06
Energy	1e-08
K	0.001
Epsilon	0.001

Results and Discussion

Results from the CFD simulations for different turbulence models were plotted with the experimental data. The results were obtained for three inlet temperature of 300 °C, 340 °C and 380°C for 25 MPa pressure.

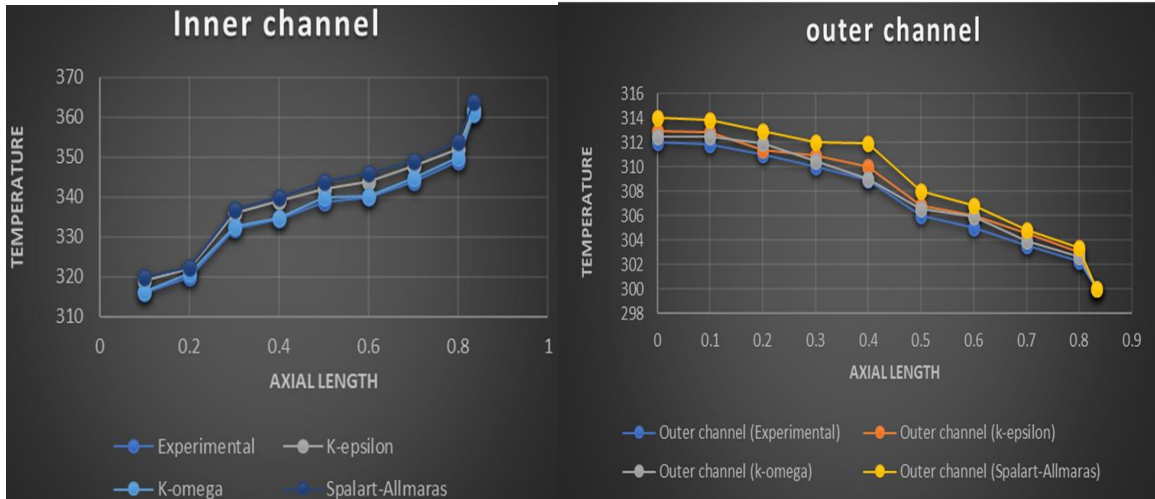

Figure 4. Inlet Temperature 300 °C

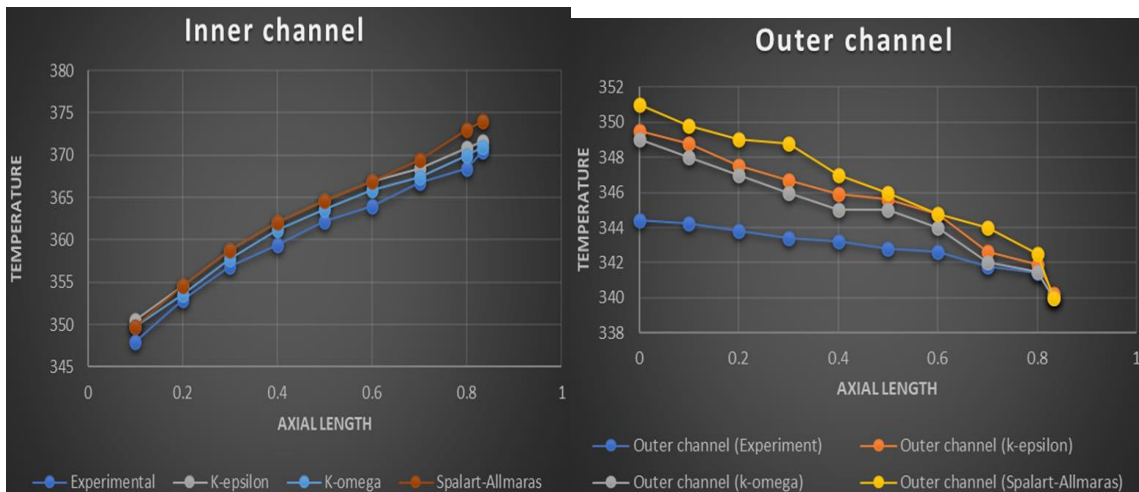

Figure 5. Inlet Temperature 340 °C

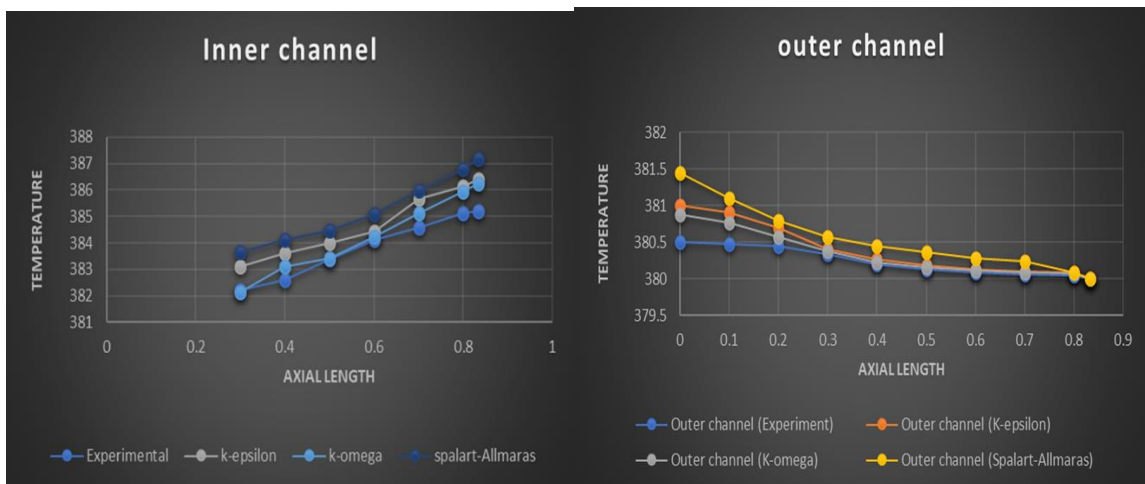

Figure 6. Inlet Temperature 380 °C

Conclusion

All the turbulence models give results in acceptable range closer to the experimental data. K-omega turbulence model predicts result most accurately

among all the turbulence models whereas Spalart-Allmaras Turbulence model deviates the most from experimental data. Due to ability of K-omega turbulence model to capture near wall physics, it is most suitable for conjugate heat transfer problems. K-epsilon model gives better results for mixing of fluid at the mid-section of pipe away from the wall and is computationally less expensive as compared to K-omega turbulence model. To summarize it all, when we require accurate results, we can go for either K-omega or K-epsilon turbulence model whereas when we only need a crude estimation then Spalart-Allmaras Turbulence model is more suitable as it is least expensive of all the turbulence models available.

REFERENCES

1. Experimental studies on heat transfer to supercritical water in 2×2 rod bundle with two channels /H.Y. Gua, Z.X. Hua, D. Liua, Y. Xiaoa, X. Cheng //Nuclear Engineering and Design Volume 291, September 2015, Pages 212-223
2. forced-convection heat transfer to water at near-critical temperatures and supercritical pressures / Bishop, A A, Sandberg, R O, and Tong, L S.// United States: N. p., 1964. Web.
3. A simplified method for heat transfer prediction of supercritical fluids in circular tubes / ChengY.H.YangS.F.Huang // Annals of Nuclear Energy Volume 36, Issue 8, August 2009, Pages 1120-1128
4. Experimental study on heat transfer of supercritical Freon flowing upward in a circular tube / HanyangGuaXuChengabZhenqinXionga //Nuclear Engineering and Design Volume 280, December 2014, Pages 305-315
5. Experimental investigation of heat transfer from a 2×2 rod bundle to supercritical pressure water / HanWangaQinchengBiaLinchuanWangaHaicaiLvaLaurence K.H.Leungb //Nuclear Engineering and Design Volume 275, August 2014, Pages 205-218

García Serpas, Carlos Enrique (El Salvador)

Tomsk Polytechnic University, Tomsk

Scientific advisor: Samborskaya, Marina Anatolyevna,
c. t. s., Department of Chemical Engineering

ENVIRONMENTAL PROTECTION THROUGH MATHEMATICAL MODELING: DYNAMIC SIMULATION OF DISSOLVED OXYGEN IN WATER RESERVOIRS

Abstract

Population points and industries create pollution pressure over water bodies that affect their quality: BOD depletes dissolved oxygen, which negatively impacts water and surface fauna.

As per its formation in the fields of thermodynamics, chemical kinetics and fluid mechanics, the chemical engineer has the advantage of being capable to address environmental protection problems as systems of functionally interconnected variables. The result of this approach are mathematical models, which serve as objective tools in devising environmental policies and remediation strategies.

This paper presents an application of remote sensing, and CFD modeling techniques to obtain a dynamic mathematical model of the dissolved oxygen concentration. The object of research is the Cerrón Grande. The resulting mathematical model was delivered to the Ministry of the Environment to be used as tool for further development of remediation strategies.

Introduction

Cerrón Grande reservoir

The Cerrón Grande is an artificial reservoir for hydroelectric exploitation that constitutes the largest fresh water body in El Salvador. It's located between the limits of the states of Chalatenango, San Salvador, Cuscatlán and Cabañas, with an extension of 60,698 hectares [1].

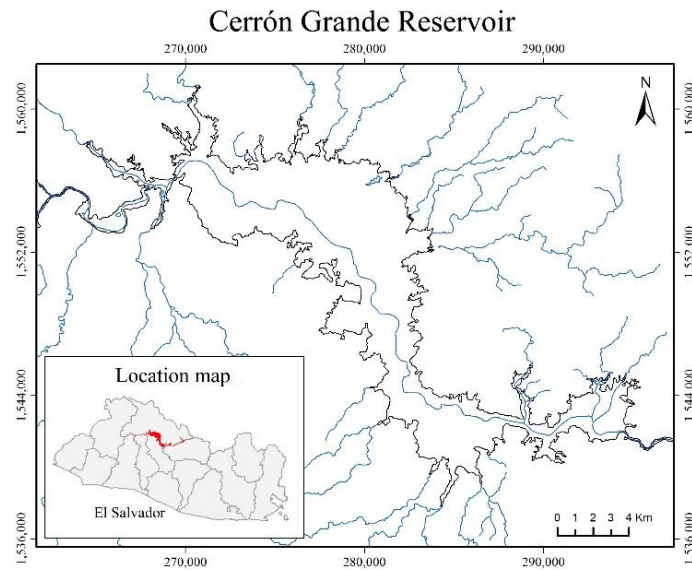

Figure 1. Cerrón Grande reservoir location map.

The reservoir is the core of the Cerrón Grande wetland, which is one of the six national wetlands declared as Ramsar sites [1].

Current environmental monitoring systems consists in periodic point sampling and measurement of physical-chemical and biological parameters, these systems are highly expensive and un-capable to describe the water quality of reservoirs of large extension and complex ecologic dynamics [2], as Cerrón Grande. Therefore, is necessary to

implement a new monitoring system that provides, in a cost-effective way, the spatial and temporal distributions of water quality parameters throughout the reservoir.

Simulation of dissolved oxygen and remote sensing

Dissolved oxygen is a key parameter for water quality monitoring. Its production and decay is governed by phenomena of photosynthesis, atmospheric exchange and oxidation reactions or inorganic and organic matter [3].

Water temperature and currents are key in the development of these interactions, since they determine reaction kinetics and spatial distributions of the agents respectively. In this sense, the approach for a new monitoring system in this study is based in the joint application of dynamic modeling and remote sensing as follows: Modeling of hydraulic, thermal and material transfer dynamics: A mathematical model of the reservoir is formulated through basic transient state equations of momentum, heat and mass transfer, kinetic models for dissolved oxygen production/decay phenomena and a heat budget model.

Reservoir characterization: The equations are solved using site- specific physical-chemical and biological data required by the kinetic models, and geographic limits used as modeling domain frontiers. This information can be

acquired by field sampling and satellite observations, which gives place to the remote sensing techniques.

By satellite imagery, the borders of the reservoir can be defined, and its optical properties, as reflectance, can be mathematically related to water quality parameters such as algae concentration and Secchi depth, these relationships are known as remote sensing models. In this way, water quality information can be acquired as reflectances in multi-spectral satellite images of the reservoir [4].

Materials and methods

The methodology implemented in the development of the proposed monitoring system consist of a characterization of the Cerrón Grande reservoir followed by the development, run and calibration of the mathematical model of the reservoir.

A. Characterization

The following tasks were carried out in the dry season of 2013 (from February to May).

1) Physical-chemical and biological variables determination:

Data of dissolved oxygen, temperature (64 records), algae concentration, Secchi depth, BOD and ammonia nitrogen (6 records) was collected throughout the reservoir. 2) Tributary characterization: Water quality and velocity of significant tributaries during dry season was measured (8 records).

The data collected in 1) and 2) is to be used as boundary and initial conditions for the mathematical model and model calibration tasks. All data was collected at daytime in 1-day sampling times in a different date for each record set. 3) Remote sensing: The source for remote sensing operations is a reflectance-calibrated multi-spectral Landsat 7 image with acquisition date of March 24, 2013.

Reflectances are extracted for each data collection geographic point and remote sensing models are developed by stepwise method [5] with Microsoft Excel® multi-linear regression tool taking $R^2 > 0.7$, critical F values < 0.05 and p values of < 0.05 .

Remote sensing models are then applied to the satellite image to obtain concentration maps for the physical-chemical and biological variables over the extension of the reservoir.

B. Mathematical model

The mathematical model of the Cerrón Grande reservoir is developed and solved by the finite element method using Tdyn® computational fluid dynamics and multi-physics software environment. Basic transient state momentum, heat and mass transfer equations (see [6]), dissolved oxygen kinetic model (see [3]) and heat

budget (see [7], [8], [9] and [10]) are specified along with boundary and initial conditions.

Model calibration is done by evaluation of RSR, PBIAS and R2 statistical parameters for the modeled and measured datasets comparison. As a result, the mathematical model gives the reservoir temperature and dissolved oxygen maps.

Results

Characterization

The maps for algae, BOD and ammonia nitrogen concentration and Secchi depth generated with the remote sensing models are presented in Fig. 2. Minimum R2 value was of 0.789 for the algae model.

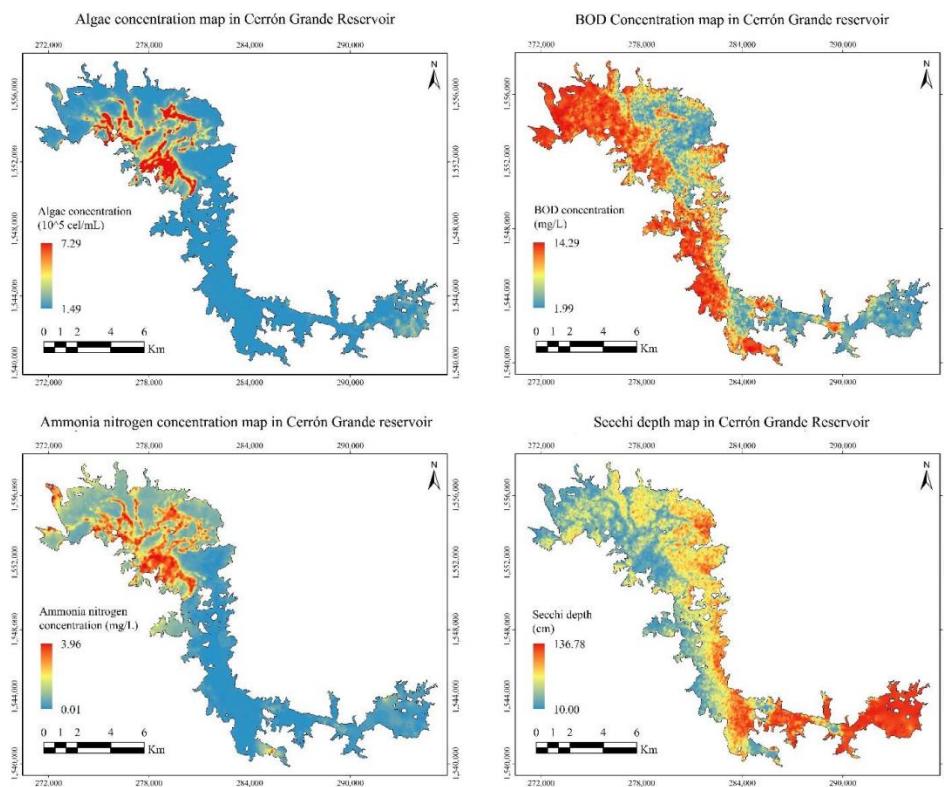

Figure 2. Concentration maps generated with remote sensing models.

Mathematical model

Temperature and dissolved oxygen distribution maps generated by the calibrated model are shown in Fig. 3, along with simulated – measured data comparison graphs. It can be seen that, despite the low number of data records and for the 1-day sampling time datasets, the model is capable to describe the diurnal variations of temperature and dissolved oxygen, since the modeled data approaches the central tendency of the measured data.

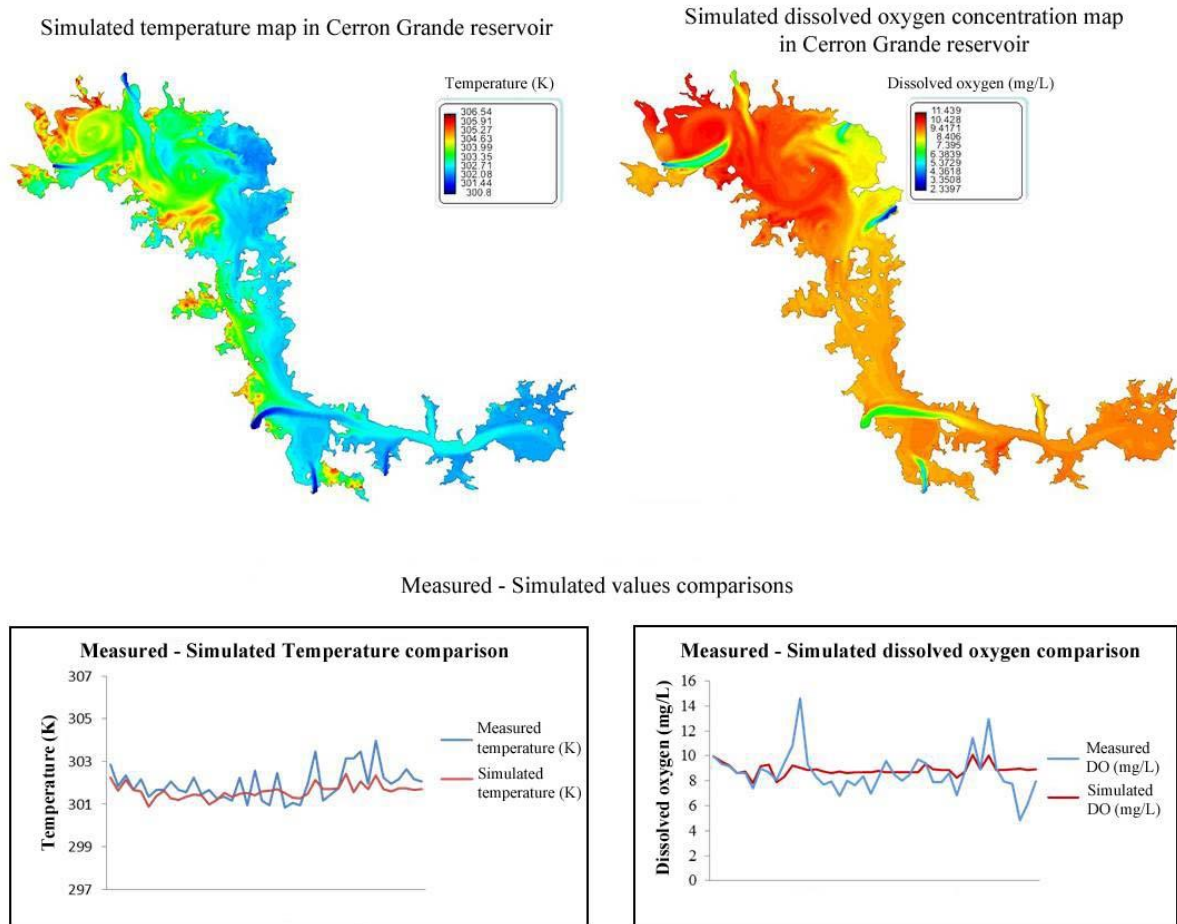

Figure 3. Mathematical model results and simulated – measured data comparisons

Conclusions

The applied characterization methods give sufficient information in order to completely develop the mathematical model; remote sensing has proven to be an integral and cost-effective method for the spatial, physical-chemical and biological monitoring of the reservoir, though wider data collection for improved further development is needed.

Calibrated model results confirm the possibility of a monitoring system based on a mathematical model. The development presented in this study must be extended with exhaustive field data information to take into account dissolved oxygen production/decay phenomena not considered in the present study and perform proper validation.

Results show that the mathematical model can describe the general state of reservoir water quality at the present study state, however, more BOD, algae concentration, ammonia nitrogen and Secchi depth data are needed for an operative state development.

REFERENCES

1. MINISTERIO DE MEDIO AMBIENTE Y RECURSOS NATURALES. (2012 a). Catálogo de Zonas Críticas Prioritarias en Humedales Ramsar El Salvador, Plan de Mejoramiento de Humedales en El Salvador, San Salvador.
2. HE, W., CHEN, S., LIU, X. y CHEN, J. (2008). Water quality monitoring in slightly-polluted inland water body through remote sensing –A case study in Guanting Reservoir, Beijing, China. *Environ. Sci. Engin.* 1. 1-11.
3. COLE M.T. y WELLS A. S. CE-QUAL-W2: a Two-Dimensional Laterally Averaged, Hydrodynamic and Water Quality Model, version 3.2. p. B29-30, B-38.
4. WU, G., LEEUW, J., LIU, Y. SKIDMORE, A. y PRINS, H. Comparison of MODIS and Landsat TM 5 Images for mapping temporal dynamics of Secchi disk depths in Poyang Lake, National Nature Reserve, China. *International Journal of Remote Sensing.* 29:8. 2183-2198.
5. ALBRIGHT, S., WINSTON, W. y ZAPPE, C. (2011). *Data Analysis and Decision Making.* United States: South-Western Cengage Learning.
6. COMPASS. (2006). Tdyn theoretical background. [7] KIRK, J. (1994). *Light and photosynthesis in aquatic ecosystems.* Australia: Cambridge University Press.
7. KAPETSKY, J.M. y NATH, S.S. (1997). Una Evaluación Estratégica de la Potencialidad para Piscicultura Dulceacuícola en América Latina. FAO. COPESCAL. Documento Técnico. No. 10. Roma.
8. HENDERSON-SELLERS, B. (1984). *Engineering Limnology.* Pitman advance pub.
9. FRENCH R., COOPER, J. y VIGG, S. (1982). Secchi Disc Relationships. *Water Resources Bulletin.* 18(1). 121-123.

Godwin, Ini (Nigeria)

Tomsk Polytechnic University, Tomsk

Scientific Adviser: Prof. Loyko Olga, Doctor of Philosophy

REVIEW ON THE HISTORY OF THE RESEARCH REACTOR

Introduction

A Nuclear Research Reactor is a device that generates neutrons. These tiny particles are used to check the composition of materials and to produce

radioactive substances for medical and scientific uses. Research Reactor are smaller power reactors operated at low temperatures and need far less fuel. They are usually found in universities and research centers including countries that non nuclear power are operated [1].

Overview Research Reactors

There are about 220 such reactors operating, in 53 countries. Some operate with high enriched uranium fuel, and international efforts have substituted high assay low enriched fuel in most of these. Some radioisotope production also uses high enriched uranium as target material for neutrons, and this is being phased out in favour of low enriched uranium.

Research reactors comprise a wide range of civil and commercial nuclear reactors which are generally not used for power generation. The term is used here to include test reactors, which are more powerful than most. The primary purpose of research reactors is to provide a neutron source for research and other purposes [2].

History of Research Reactor Development

The first self-sustaining research reactor, Chicago Pile 1 (CP 1), was assembled in 1942, producing a maximum power of 200 W. Within 20 years, the design of research reactors had progressed to the point that the average neutron flux (number of neutrons per unit area, per second) had increased by nearly nine orders of magnitude. (Fig.1.0 History of research reactors and countries) [3, 4].

ANSTO's First Research Reactor: HIFAR

HIFAR was Australia's first national research reactor. It was central to the research that occurred at ANSTO and it operated safely and reliably for almost 50 years. The reactor was in operation between 1958 and 2007, when it was superseded by OPAL the Open Pool Australian light water reactor.



*Figure 1.1 First HIFAR research reactor- ANSTO
(Source:nucleus.iaea.org/RRDB/, May 2019)*

Moata Research Reactor

Moata was one of ANSTO's first reactors and operated successfully for 34 years until 1995. It was a small 100 kW research reactor and was initially used for research and training and later included activation analysis and neutron radiography. Moata also played an important role in aircraft safety [4].

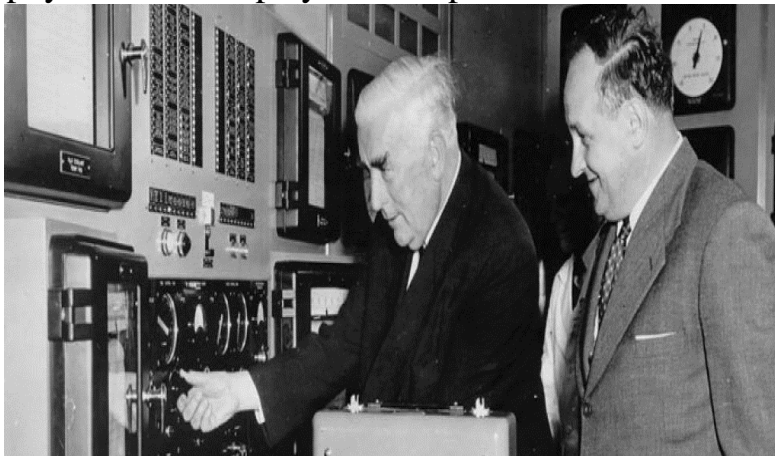

Figure 1.2 Moata research reactor- ANSTO (Source:nucleus.iaea.org/RRDB/, May 2019)

Types of Research Reactors

There is a much wider array of designs in use for research reactors than for power reactors, where 80% of the world's plants are of just two similar types. They also have different operating modes, producing energy which may be steady or pulsed.

- a. Nuclear reactors
- b. Power reactors
- c. Power plants, Heat generating plants, cogeneration units
- d. Ship/submarine reactors
- e. Nuclear research facilities
- f. (Sub) Critical assemblies

Simplest facilities, 'zero' power without active cooling, limited multiplication coefficient, simplified control system, limited experimental possibilities [5].

Classification of Research Reactors

- Single purpose for power reactors design
- Power in tens of MW, built for a specific experiment and decommissioned afterwards. Nowadays, none exists anymore, nor is planned
- E.g. LOFT in Idaho for safety assessment of loss-of-coolant-accidents or PBF pulse reactor for thermal fuel damage research
- Research and development in reactor physics

- Mostly critical assemblies and zero power reactors for various fuel lattices research. Nor these reactors are being built, to re-search properties of new reactors, the older facilities are often used.
- The Czech reactor LVR 15 belongs to this group
- Radionuclides are used in industry and healthcare, e.g. ^{99}Mo , ^{60}Co , ^{14}C , ^{192}Ir , ^3H , ^{131}I , ^{35}S , ^{198}Au , ^{65}Zn , ^{85}Kr . To deliver short lived nuclides effectively (mostly for health radiodiagnos-tics), the producing reactor should be as close to the customer as possible [5, 6].

Uses of a Research Reactor

- a. Research and test Reactors
- b. Training and Education
- c. Irradiation Applications
- d. Research Reactors for Transmutation Applications
- e. Research Reactors for Materials Testing
- f. Extracted Beam Applications

Future of Research Reactors

- Future of research reactors
- All mentioned areas (reactor physics, material research, chemical regimes, ...) are applicable
- For current fleet of reactors (generation II/III) long term opera-tion, technical upgrades, increasing safety
- For future generations research (GIV, fussion)
- Some of them eventually for non-nuclear technology (e.g. fossil fuel power plants with supercritical water)
- New research infrastructure in Rez (commissioned 2015 - 2018):
- Test loops with supercritical water, high temperature Helium, su-percritical CO₂
- Laboratory of fine measurements (electron microscopy TEM, SEM) [7, 8]

REFERENCES

1. "History - Nuclear Reactor Program": Nuclear Reactor Program. Re-trieved (2018-07-17).
2. IAEA (Nuclear Reactor Program), "History - Nuclear Reactor Pro-gram", IAEA (2018), (date of access 10-03-2021)
3. IAEA "Research Reactor Database - GHARR-1". International Atomic Energy Agency, (2018), (date of access 15-03-2021)

4. Keith E. Holbert, nuclear research reactor, Wiley online library, <https://doi.org/10.1002/0471238961.1805010313211818.a01.pub4> (date of access 15-03-2021)
5. G. Phan, H. N. Tran, K. C. Nguyen et al., “Comparative analysis of the Dalat nuclear research reactor with HEU fuel using SRAC and MCNP5,” Science and Technology of Nuclear Installations, (2017) vol. 2017, Article ID 2615409, pp. 10-16.
6. A. CVRE.CZ "Research Reactor LVR-15 | Centrum výzkumu Řež", (2018) cvrez.cz.
7. IAEA (International Atomic Energy Agency), “Safety of Research Reactors. IAEA Safety Standards,” Tech. Rep., IAEA, Vienna, Austria, Specific Safety Requirements, (2016) No. SSR-3.
8. IAEA "IAEA highlights work to convert research reactors". World Nuclear News. 24 February, (2020), (date of access 15-03-2021).

Lallaoui Yougourtha (Algeria)

Ural Federal University named after the first Russian President Boris Yeltsin,
Ekaterinburg

Scientific adviser: Grunt E.V. Professor, Doctor of Science.

DIGITALIZATION, DIGITIZATION AND AUTOMATION AND THEIR IMPLICATIONS FOR MANUFACTURING PROCESSES

Abstract

Recent developments in manufacturing have increased the importance of digital elements as well as fully automated processes at the planning, strategy and shop floor level. In this article, we provide analyzes regarding the differences and communities of these terms “digitalization”, “digitization” and “automation” as well as their implications at the workshop level. We have found that the term digitalization thus finds its use mainly in the field of social sciences describing the social and cultural effects of digital elements. On the other hand, the terms digitization and automation are very applicable in the field of manufacturing research. Although these two concepts influence manufacturing processes differently, we conclude that they must be analyzed in an integrated way, because one requires the other.

keywords: digitalization, digitization, automation, manufacturing.

Introduction

The terms “digitization”, “digitalization” and “automation” are very present today and seem to be the driving force of many social, scientific or commercial developments. The most important area of their industrial application is that of smart manufacturing, commonly referred to as Industry 4.0. Thus, the approach to automation seems well understood while it remains unclear whether digitalization and digitization are understood as visions, concepts, tools or simply as a collective term for the generation and use of digital data and its consequences. Much work on smart manufacturing overlooks a clear distinction between these two terms that prevents differentiated analyses as well as the transformation from an abstract and generic level to the workshop.

This article aims first at a more in-depth analysis of these terms to support the understanding of differences and communities. Therefore, we present the results of our literature search to highlight the aspects allowing to differentiate these terms as well as the first general implications that they trigger. Finally, we use these results to operationalize these concepts for the manufacturing field by describing the effects and possible outcomes at the shop floor. As a result, we want to create a better understanding of the impacts digital and automated elements can have on manufacturing processes and lay the foundation for future research in this area.

Digitalization, digitization and automation:

The English language makes it possible to distinguish the two concepts of digitalization and digitization, which already includes two dimensions applicable to manufacturing. Following the definitions of the Oxford English Dictionary (OED), the term "digitization" can be traced back to the 1950s in conjunction with computers as "the action or process of digitization; the conversion of analog data (especially in images, videos and subsequent texts) into digital form". Meanwhile, the term "digitalization" is defined as "the adoption or increase in the use of digital or computer technology by an organization, industry, country, etc." [1]. Based on this OED definition, Brenner and Kreiss qualify "digitization" as "the material process of converting individual analog information streams into digital bits" and they understand digitalization as "the way in which many areas of social life are restructured around digital communication and media infrastructures" [2]. The term “automation” already occupies a primordial place in its industrial use and is defined as “the use or introduction of automatic equipment in a process or a manufacturing or other installation” [3]. A more technological view of Groover refers to automation as "the technology by which a process or procedure is accomplished without human assistance". [4, p. 61]. The following

table summarizes the aspects of digitization, digitalization and automation that we have taken from the literature:

Table 1

Aspects of digitalization, digitization and automation

Aspects	Digitalization	Digitization	Automation
Desc ription	Describes the social implications of increased IT support, new media and communication platforms for the economy, society and culture. [5, p. 31] [6, p. 451]	Describes the conversion of continuous, noisy, and smoothly varying analog information into clear bits of 1s and 0s. [5, p. 21]	Describes the implementation of technologies, software and programs to achieve a procedural result with little or no human interference. [7, p. 289] [8, p. 4]
Fo- cus areas / level of anal- ysis	Macro level; digital media infrastructure; communication platforms; social structure; cultural aspects, networked society; knowledge production and management, [11] [12]	Micro, analog and digital level signals; binary states, signal sampling; signal storage equipment, electrical components [11] [12] [10]	Systemic view: automation of analyzes / decision-making processes or actions; use of electrical / mechanical / thermal energy and light for automation; [8] [9]
Gene- ral impli- cations / effet- s	Link between all the activities of the company; connection and circulation of cultures; information as a mode of organization of social life; convergence of all aspects of life; increased participation of individuals in decision-making. [11]	Dematerialization of information; unlimited transfer of information between two points; transfer of information only by copying; virtually no cost of reproducing information; allow data manipulation. [6]	Allow processes to act without human intervention; automation of physical tasks or information management, automated monitoring and decision making; increased human-machine interaction; [7]

Regarding the question raised initially that the understanding of digitization and digitization does not seem clear, the aspects of table 1 allow a first conclusion: digitization encompasses the pure technical and technological conversion of analog into digital signals as well as its storage. and its transfer. Digitalization on the other side describes all the effects, impacts and con-

sequences of the availability of digital information triggers. Since the implications of digitalization mainly encompass cultural and social aspects, the following implications for manufacturing will focus only on the concepts of digitization and automation in manufacturing.

Implications for manufacturing: According to the OECD, the term “manufacturing” defines as “[...] the physical or chemical transformation of the materials of the components into new products, whether the work is carried out by hand or motorized machines [...]” [21]. In addition, the need for machines in a manufacturing process is stated in the Oxford English Dictionary which defines manufacturing as “the manufacture of articles on a large-scale using machines” [22]. At this point, we want to define the possible dimensions of the manufacturing processes to better understand where the impacts of digitization and automation could occur, such as: handling, machines, material storage, material flows, information manipulation or human tasks (physical and cognitive).

Thereby, digitization enables the generation, collection and use of huge amounts of data throughout the manufacturing process. Information can be allocated effortlessly at any time, resulting in the virtualization of all value creation. The control, monitoring and manipulation of process parameters are geographically detached from the plant through mobile devices that enable an integrated and networked production network.

On the other hand, automation helps overcome manual, often inefficient, process steps and increases consistency throughout the manufacturing process. The effects of automation seem evident in the dimension of material handling and storage where the physical work is done. But also, the dimension of information processing requires a design that allows the automated collection, processing, storage and display of information. As a result, automation makes all physical objects as well as information available at the right time, in the right place, and in the right quantity.

Conclusion

The three concepts of digitalization, digitization and automation are three distinct but merging concepts. Digitalization is therefore seen as a direct consequence of the increase in digital elements that surround us, therefore remains very important for the field of social sciences. The concepts of digitization and automation, on the other hand, find their direct application in the field of manufacturing. It is becoming clear that one cannot exist without the other as any type of automation today requires digital elements to operate without human interference and any type of digitization requires elements to automatically process and display information. Therefore, research focused on advanced or intelligent manufacturing must include both concepts to ena-

ble full analysis. Through this article, we want to establish a first step towards our future research efforts aimed at developing methods and tools to measure and represent the numerical degree of manufacturing processes.

REFERENCES

1. OED Online, “digitization, n,” Oxford University Press, Sep. - 2016.
2. S. Brenner and D. Kreiss, Digitalization and Digitization,” - 2014.
3. OED Online, “automation, n,” Oxford University Press, Sep. - 2016.
4. M. P. Groover, Automation, production systems and computer-integrated manufacturing, 2nd ed. Upper Saddle River, NJ: Prentice Hall. - 2001.
5. D. Robinson, Analog, in Software Studies: A Lexicon, edited by Matthew Fuller, Cambridge: MIT Press. - 2008, pp. 21–31.
6. S. Verhulst, About Scarcities and Intermediaries: The Regulatory Paradigm Shift of Digital Content Reviewed,” in L. A. Lievrouw & S. Livingstone (Eds.), The Handbook of New Media, London: Sage Publications. - 2002, pp. 432–477.
7. R. Parasuraman, T. B. Sheridan, and C. D. Wickens, A model for types and levels of human interaction with automation, IEEE Trans. Syst. Man Cybern. - Part Syst. Hum. May 2000, vol. 30, No. 3, pp. 286–297.
8. J. Frohm, V. Lindström, M. Winroth, and J. Stahre, Levels of Automation in Manufacturing, Ergon. - Int. J. Ergonomics Hum. Factors, - 2008, vol. 30, No. 3.
9. M. Manoff, The Materiality of Digital Collections: Theoretical and Historical Perspectives,” in The Materiality of Digital Collections: Theoretical and Historical Perspectives, Johns Hopkins University Press, - 2006, pp. 311–325.
10. T. Gillespie, The Relevance of Algorithms, in Media Technologies, T. Gillespie, P. J. Boczkowski, and K. A. Foot, Eds. The MIT Press, - 2014, pp. 167–194.
11. K. Knorr Cetina and U. Bruegger, Global Microstructures: The Virtual Societies of Financial Markets, Am. J. Sociol., - 2002, No. 107, pp. 905–950.
12. K. B. Jensen, Definitive and Sensitizing Conceptualizations of Mediatization: Definitive and Sensitizing Conceptualizations, Commun. Theory, vol. 23, - 2013, No. 3, pp. 203–222.
13. International Standard Industrial Classification of All Economic Activities, definition: manufacturing, - 1990.
14. OED Online, “manufacturing, n,” Oxford University Press, Sep. 2016.

Laurent David (Netherlands)

Inholland University of Applied Sciences, Amsterdam – SUM, Moscow

Scientific adviser: Talalova Larisa Nikolaevna,
Doctor of ped. sc., lecturer of ‘Cross-Cultural Management’
Academic Exchange Program

THE INSIDER STANCE ON THE HOFSTEDE’S HERITAGE RETHINKING BY THE NETHERLANDS

ABSTRACT. The article is about Geert Hofstede, a Dutch organizational and social psychologist. He died recently on 12 February 2020. Thus, the materials are therefore written in memorial of him. But there is one more and a main reason, it is also an attempt of speculation about his heritage influence on the world, on the Netherlands, and on the individual learners who think over their professional future and self-determination.

INTRODUCTION. “Why don’t we understand each other?”, the debates have not stopped, yet they have grown stronger all the time. But we have been asking the rhetorical question. We communicate with the representatives of other cultures. The answer being evident at the first glance is not so easy. We may choose the exhaustive answer as an ultimate destination: we, obtaining our own cultural code will never understand the alien. Keeping it in mind we can do the only rational thing, we can speculate about it.” [1, p. 451].

Geert Hofstede was one of the ground-breaking researchers who tried to give us the proper answer, and he created different models to understand more about culture and the differences between cultures. His most common model is his cultural dimensions model. This 6-D Model is used everywhere in the world. Hofstede pioneered with his cross-cultural groups research which explained the mechanisms how these groups influence the behavior of societies and organizations [2]. After his retirement, Hofstede visited various universities around the world to educate people about culture and his research. He received many honorary awards for his lifework. There is even a movie released in 2014 about him. His biography is brief enough. 1953, M.Sc. in Mechanical Engineering, doctoral study (Groningen University), PhD in social psychology (1967), management trainer and manager of personnel research. In 1980, Director for the IRIC. Since 1993, Professor Emeritus at Maastricht University [3].

RESULTS AND DISCUSSION. Geert Hofstede is common in the Netherlands, especially among the youth. We may say that everybody knows him in his country. Why is it so? Geert Hofstede has been named in almost all the Dutch studies, especially in study materials and study books, second-

ary school included (management, international, organizational, and business studies as well as cross-cultural communications). All my personal friends know him and can talk fluently about his cultural dimensions model. I personally had the course ‘Cross-Cultural Management’ at my university where Hofstede was the main topic of the course. The Dutch students used to study his works properly as a guarantee of learning a lot about cultural differences, and the basics of culture.

Before I came to Moscow, I really knew neither about the impact Geert Hofstede had on a worldwide level, nor about his recognition in sociological and anthropological world. I knew he was a popular psychologist/sociologist, but I did not know his cultural dimensions model is used everywhere around the world.

There exists a popular saying: one should step backward just to see the object properly, in detail. It is not a pitfall, I need to come to another country (Russia precisely) for one-term learning in the frameworks of international academic exchange program (‘Cross-Cultural Management’) at the State University of Management, Moscow, to get to know that:

- Hofstede’s books have appeared in about 30 languages,
- Hofstede is the currently most cited European social scientist [disciplines of Social Sciences and Humanities], it is about 200 000,
- Hofstede is comprehended by the US as one of the 20 world top intellectuals in business sphere,
- Hofstede is well known not only in the US, Europe but also in Asia,
- he is well-known in Russia as well despite of the fact of him not to be translated into the Russian language.

Thus, there appeared a problem which was worth discussing, first, by us, the Dutch students. The Dutch being proud of their great compatriot comprehend him as a pure heritage of their country, here in the Netherlands, a small European country. They (common people, not the specialists in psychology, sociology, cross-cultural management, and communications) are sure that he as the other Dutch is unknown abroad (and no wonder: nobody knows the Dutch writers, poets, musicians, actors, or film directors, etc.). Only now after his death there appeared the wave of interest to him and his works, we mean his influential role in the world. The time of Hofstede’s heritage re-thinking (re-analysis) started.

Geert Hofstede has made a solid basic system/model for all the other cultural researchers and people who want to learn more about cultural differences. He also helped a lot of companies who wanted to internationalize their brand of product. Hofstede’s model is based on six dimensions. Knowing the score of all the dimensions about a certain country can help a business that wants to trade or begin to trade within the market. It can prevent business

from fallacy and big failures because of the lack of information about the cultural differences. It can also help common people who do not know anything about the influence of a culture in a certain region or country.

CONCLUSION. That is why Hofstede could be appreciated as a visionary. I personally think that we will talk about him for a long time. I am sure that his theory will be used in different education systems and analytical books. The Netherlands now starts his extra-territorial popularization and promotion as a brand. He had a long life and was working during the long period, and the Netherlands always paid its attention to him for decades. It became typical to organize an international conference dedicated to him in the Hanze University Groningen, the chair named by him was opened in the Maastricht University where he had worked, the special Hofstede fund is organized for perspective research in sociology, six high-ranked European universities made a Hofstede consortium for Master program in International Communications, etc. As to the quick reaction to his death there is an open access to researcher's archives in the library of the above-mentioned Groningen university.

All these continuous revelations in a whole manifested a serious reason for us to think on his role both for our country and for ourselves as future specialists. It seems like a good piece of literature in which you try not only to seek the answers to the important questions but to glance inside you yourself, to sort yourself out. It is the experience of practical applicability for my future study and work. I am now looking back at a nice period here in Moscow and start assessing that I learned more about myself. And it is a long way for further self-evaluation. The task ahead is merely enormous. Thanks to Hofstede himself and Russia, and we, the Dutch students, try to solve it.

REFERENCES

1. Talalova, L.N. What for Do We Learn the Foreign Languages, or Why Do We Always Have Problems within the Cross-Cultural Communication? // Youth of the XXI C. in a Scientific, Cultural and Educational Environment: New Values, Challenges, Perspectives: Proceedings of the International Scientific Conference. Part I. November 20–22, 2017. – M.: RUDN University, 2017. – P. 451–454.
2. Hofstede, G. The 6-D Model of National Culture // Geert Hofstede, URL: <https://geerthofstede.com/culture-geert-hofstede-gert-jan-hofstede/6d-model-of-national-culture/> (date of access: 22.01.2021).
3. Hofstede, G. Dimensionalizing Cultures: The Hofstede Model in Context. Online readings in Psychology and Culture 2 (1). January 2007 [Electronic resource]. – Available at:

https://www.researchgate.net/publication/254805146_Dimensionalizing_Cultures_The_Hofstede_Model_in_Context (date of access: 23.01.2021).

Mac-Donald Prince (Ghana), Adams B. (Ghana),
S.V Smirnov (Russia), K. Abdullina
Tomsk Polytechnic University, Tomsk
Scientific Advisor: Yakovleva V.S

IMPACT OF RADON AND THORON LEVELS ON TECHNOSPHERE OBJECTS IN THE TOTAL URBAN ENVIRONMENT

Abstract

Thoron and radon exhalation from earth's crust is the most important source of atmospheric radioactive gases, along with its daughter products present in the soil is one of the major contributors to the external gamma dose in the atmosphere, since its distribution in the earth's crust is important for controlling the production of ^{220}Rn and ^{222}Rn . In this study trace amount of ^{232}Th , ^{238}U permeate almost all soils and rocks, in part due to the influence of buildings from which radioactive gas can emanate over geological time scales. Results obtained from this study indicate that the region has background radioactivity levels within the natural limits and a detailed discussion of the results is presented in the work.

Introduction

Radon and its decay products are the major contributors to human exposure from natural radiation sources [1]. Because radon and thoron are members of different decay chains, their concentrations depend in part on the uranium and thorium levels in local soils, building materials and brick construction which is very popular for family houses, building materials, contribute significantly to indoor radon and thoron in Russia, Tomsk [2]. In view of the fact that radon, thoron and their progeny concentrations contribute the most to the natural radiation dose to general populations, large scale and long-term measurement of radon, thoron and their progeny concentrations has been receiving considerable attention [3]. Even though measurement of radon, thoron and their progeny concentrations were done over the past 50 years in many countries, with the improvement of experimental apparatus and technical formulation, the same is going on till today. With these improvements,

monitoring of radon, thoron and their progeny concentrations are well correlated with the prediction of earthquakes [4].

The object of study is to find the total activity of thoron and radon in densely built-up city areas and to carry out analysis for different buildings to help determine the contribution of technospheric objects on our environment. Evaluation of the impact of technospheric objects on the total radon and thoron levels in the urban environment will solve the problems of low doses of radiation. Technosphere is that part of the environment that is made or modified by humans for use in human activities and human habitats.

Description and Methodology of Research

In this research we employed the use of an Alpharad-plus Radiometer. The equipment allows us to monitor: the content of radon and thoron in the air, water and ground surface and also to monitor the volumetric activity of radon and thoron in the air as well. Also an alpha particle detection block BDKG-03 designed was used to measure alpha particle flux density from contaminated surfaces in the range of 50 keV to 3 MeV energy range.. The BDKG-03 is a scintillation-based intelligent gamma-ray detector device that can scan for, track, and locate ionizing radiation. It is made up of a Cs137 source that has a sensitivity of 350 impulses per second (imp/sec) and a measurement unit of Sv/ hr. It can also be used to calculate ambient power equivalent dose and gamma radiation dose.

Map of Research Area

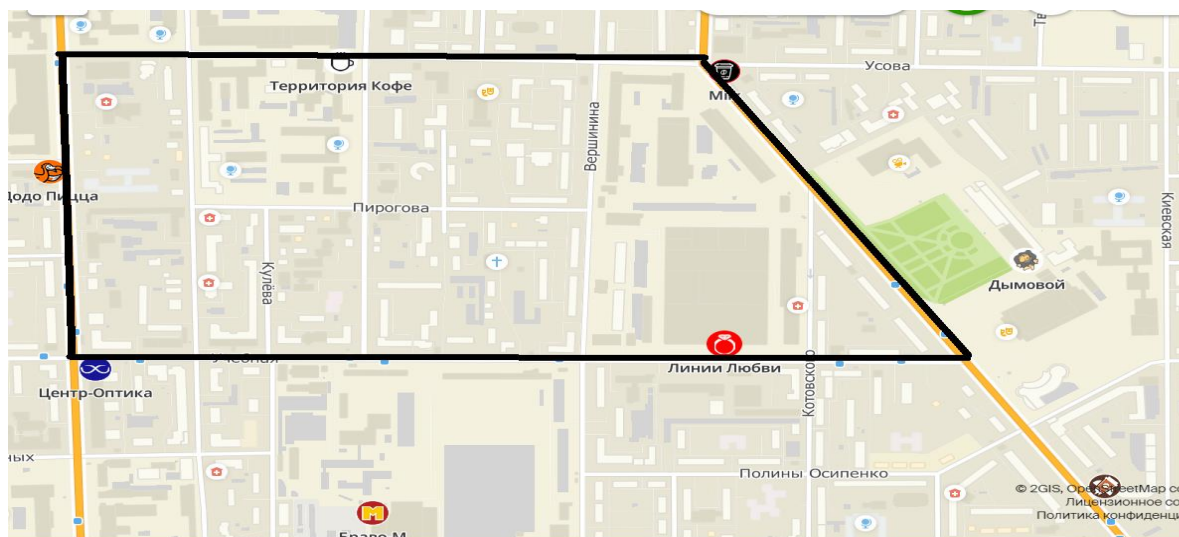

Figure 1. Area of measurement

There was approximately 182 houses with an area of 590,180 square metres where measurement of the thoron flux density from the surface of buildings and the ground was evaluated.

Experiment

Measurement readings for this research was conducted from August 2020 to March 2021. The effect of windows and openings on the building was taken into account during the evaluation process for radioactive gas from structures, as these emit negligible amounts of radiation. The location for this experiment was chosen based on the materials used to construct the structures, as well as if it was near manufacturing facilities, as factory waste affects and adds to background radiation. There is also a densely built-up environment in the city. To calculate radon flux density from the ground surface we employed the formular:

$$q = D_e \cdot K_e \cdot A_{Ra} \cdot \rho_s \cdot (1 - \eta) \cdot \left(\sqrt{\left(\frac{v}{2 \cdot D_e}\right)^2 + \frac{\lambda}{D_e} + \frac{v}{2 \cdot D_e}} \right), \quad (1)$$

If $v = 0$, then:

$$q = D_e \cdot K_e \cdot A_{Ra} \cdot \rho_s \cdot (1 - \eta) \cdot \sqrt{D_e \cdot \lambda} \quad (2)$$

Radon flux density of building material we employ the formular:

$$q_m = A_{Ra} \cdot \rho_s \cdot \sqrt{\frac{D_e \cdot \lambda}{\eta}} \cdot \tanh\left(d \cdot \sqrt{\frac{\eta \cdot \lambda}{D_e}}\right), \quad (3)$$

Where d - half the thickness of the material layer, m;

Table 1

Physical and geological characteristics of building materials

Material	d , m	ρ , kg/m ³	η	D_e , m ² /s	K_e , %	A_{Ra} , Bq/kg	q_m , mBq m ⁻² · s ⁻¹
Concrete with crushed stone	0,175	2350	0,25	8 · 10 ⁻⁸	9,53	1,65	1,3
Concrete with gravel	0,175	2350	0,25	8 · 10 ⁻⁸	9,53	1,87	1,5
Slag	0,3	2000	0,05	2 · 10 ⁻⁷	0,93	0,83	1,0

Result and Discussion

Table 2

Measurement results

S total, m2	S building, m2	S soil, m2	S asphalt, m2	A building, mBq	A soil, mBq	A asphalt, mBq
590,180	131,688	458,493	305,662	6.48*1010	8.72*1011	3.43*1010

Total activity of (Soil, Building, Asphalt) = $3.90 \cdot 10^{11}$ mBq. It was estimated that the Percentage of radon and thoron activity in the atmosphere from buildings is 16% whereas from asphalt is 10% and Percentage in the atmosphere from soil is 74%.

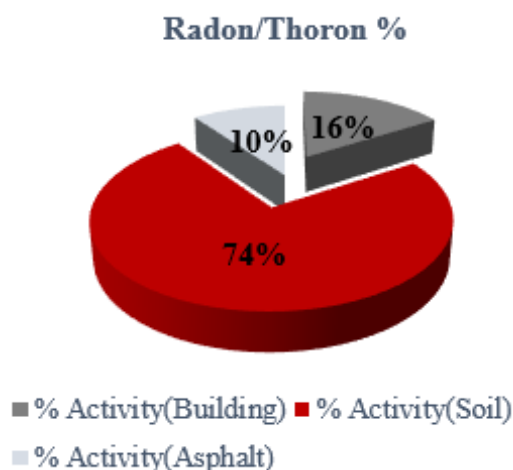

Figure 2. Distribution of Total Activity



Figure 3. Building made of wood in Аникино

The results were compared to a rural settlement (Аникино) where the construction materials was mostly made from wood.

Conclusion

A literature review was conducted and the area of Measurement was selected which revealed information about the buildings, such as: height, total surface area and type of material from which the building was built. In the measured area, the percentage of atmospheric activity from buildings is 16% and the percentage of atmospheric activity from soil is 74% whereas Asphalt recorded 10%. The data obtained was compared with a less built-up area, where the build-up is 1.1% less than in the measured area, therefore the activ-

ity in the atmosphere from buildings is not significant. Firstly, because the building density is low, and secondly, because most of the buildings are made of wood. It was also discovered that the amount of activity in the atmosphere from buildings is directly proportional to the type of material from which the building is made. Hence the study indicate that the region has background radioactivity levels within the natural limits.

REFERENCES

1. Measurements of radon (^{222}Rn) and thoron (^{220}Rn) exhalations and their decay product concentrations at Indian Stations in Antarctica Rama Prajith, R. P. Rout, D. Kumbhar Rosaline Mishra, B. K. Sahoo, B. K. Sapra. pp1
2. Geochemical Peculiarities of Soils In Tomsk Areas Of Industrial Enterprises Locations L.V. Zhornyak, N.A. Osipova, E. G. Yazikov, K. E. Demidova, K. Yu. Osipov.
3. Mayya, Y. S., Eappen, K. P. and Nambi, K. S. V. (1988). Methodology for mixed field inhalation dosimetry in Monazite areas using a twin-cup dosimeter with three track detectors. Rad. Prot. Dosim., 77, 177-184.
4. Lalmuanpuia V., Measurement of Radon, Thoron and Their Progeny Concentrations In Mizoram With Special Reference To Aizawl, Champhai And Kolasib Districts.

Mack Quiroa C.A.

Kazan (Volga) Federal University,
Institute of Management, Economics and Finance
Scientific advisor – senior assistant professor Nigmatullina A.F.

GARBAGE RECYCLING AS A BUSINESS AND HOW RUSSIA CAN BE PART OF THE GAME

Recycling is one of the most important topics in the modern world. As a business it can be affordable, sustainable and friendly to our planet giving us the opportunity to live in a cleaner, more sustainable and preserving the diversity of animals and plant world. The purpose of our study is to emphasize how a simple aluminum could be the source of money for us, and how Russia can be part of this garbage recycling business game which is a multibillionaire one. Countries like USA, UK, Germany and Scandinavian countries are part of this promising game helping our environment, reducing costs, volatili-

ty1 and also increasing the economy of each country offering a thousand of jobs.

Year by year the consumption is increasing. While a lot of rather developed countries do not pay much attention to the amount of municipal solid waste (MSW) they are producing, countries like USA and Germany are changing the rules of this game. They are aware of the issue and recycle tones of MSW that are produced day by day. Russia recycles 4-5% of its MSW total, but in comparison to Germany which makes up 56% of its MWS, it is definitely not enough. Russia clearly is out of this massive business that can help and change the way we see a simple aluminum can. Clearly, it would be quite complicated for any country to change its rules of dealing with this problem to enter the game of the business of the MSW.

How can Russia become a part of this game? As it's proved in other countries, adding extra taxes to the products which produce more MSW have a positive reaction among the people, because it makes them stop buying these types of products. Another option is sorting the garbage to obtain their taxes "back". That is the most complicated and challenging part for all the countries that are trying to be a part of the ambitioning business of the garbage. As the evidence, we can say that the industry makes more than \$800 million annually and this is only by recycling aluminum cans. If we considered forcing the recycling a big part of ours wastes, we could earn a big amount of money which would also benefit the job market and create many opportunities and work positions.

Volatility 1 – Financial market volatility simply refers to changes in asset prices over time and is partly due to uncertainty.

Medic Zarko (Serbia)

Tomsk Polytechnic University, Tomsk
Institute for Physics in Belgrade, Belgrade

Scientific adviser: Andrey M. Lider,
Doctor of Engineering Science, PhD, professor

POSITRON ANNIHILATION TECHNIQUE IN HYDROGEN STORAGE MATERIALS

Abstract

The feasibility of using the positron annihilation methods is discussed.

Two main methods of electron positron annihilation – positron annihilation lifetime spectroscopy and coincidence Doppler broadening are used to characterize the materials – hydrogen accumulators.

Introduction

The use of new technologies that do not produce CO₂ has become central to the agenda of many signatory countries at Paris Conference in 2015 [1]. Many countries have adopted directives on how to reduce CO₂ emissions [2], [3]. According to these plans, hydrogen as a energy carrier is to meet part of the energy needs of fossil fuels [4],[5],[6]. There are currently several methods for hydrogen storage [7]. The one method for hydrogen storage is compressed hydrogen under the high pressure of 300-700 bar in the gaseous phase. Hydrogen is also stored in the liquid phase. By means of physical adsorption it is possible to bind a certain amount of hydrogen on the surface, usually porous materials are used as they have large surface area available for adsorption. Hydrogen reacts with most of the transition metals forming hydrides. The other method for hydrogen storage is chemical reaction in solid and liquid phases. The materials interacting with hydrogen are considered in this paper.

These methods enable to study hydrogen impact on materials properties [8]. Positron lifetime spectroscopy (PLS) and Doppler broadening spectroscopy (DBS) are discussed in this paper.

Methods for materials characterization

1. Positron lifetime spectroscopy (PLS)

Positron lifetime spectroscopy is the technique that measures the life of a positron between its formation by nuclear reaction, production of positron and emissions of two gamma quanta caused by the electron-positron annihilation. The lifetime of positron is caused by the density of the surrounding electron cloud [9]. This property of positron enables using this technique to record defect conditions and determine the type of defect [10]. The standard source used in this technique is the isotope ²²Na, figure 1, but there are some other isotopes that can be used [11]. It is usually deposit in the form of NaCl compounds on a Kapton or metal foil with the thickness in the micrometer scale. After deposition, it is placed between two plate samples to be tested by this method.

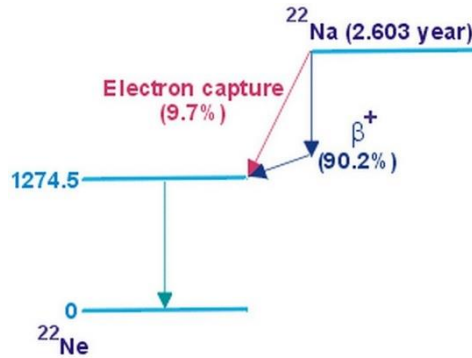

Figure 1. Decay scheme of isotope ^{22}Na [12]

The source of ^{22}Na generates about 0.92 positrons per decay. It should be emphasized that due to the thickness of the foil to which the radioactive isotope is deposited, the positron flux decreases due to absorption with the foil. Therefore, the number of available positrons is smaller by a certain value which can be calculated [13,14]. Another important feature of this method is the need for the sample to be of a certain thickness in order for all available positrons to interact with the sample, so that the positron does not pass through the sample without interaction. The thickness of the sample depends on the characteristics of the sample and energy of emitted positrons by source [15]. A positron that has energy on the MeV scales dominantly loses energy through bremsstrahlung. On the keV scale over Moth scattering, while at lower energies there are several tens of keV interactions with phonons. In case the thermalization is done with electron cloud, it takes about 1 ps, and if it is done with phonons, it lasts up to 12 ps [16].

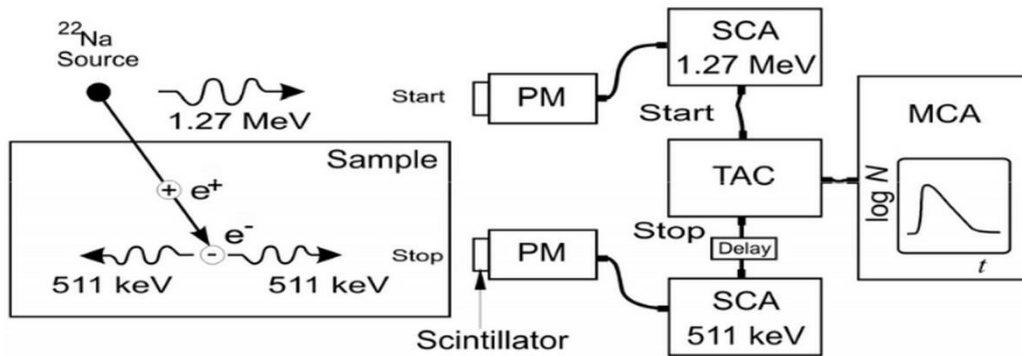

Figure 2. Scheme of positron lifetime spectroscopy technique in fast-fast coincidence mode. PM – Photomultiplier tube, SCA – single channel analyzer, TCA – time to amplitude converter, MCA - multi-channel analyzer [15]

Figure 2 shows a schematic representation of the PLS apparatus in the fast-fast coincidence mode. After the emission of positrons by the ^{22}Na nucleus, there was formed the excited level of the nucleus ^{22}Ne which live 3 ps after that time with the emission of gamma photons of energy of 1274.54 keV, it goes in ground state. Comparing this time and the lifetime of the posi-

tron, it is concluded that the decay occurred without delay. The upper scintillator detects the gamma photon emitted by the positron source, after which the timer is turned on. While the lower detector detects the gamma photon formed after the electron-positron annihilation, then the timer stops. The time elapsed between these two events is read and taken as the positron lifetime. Based on this time, we obtain data on the type of positrons interaction with the solid material. The rest of the scheme represents the electronics by which the given signals are processed and recorded. In addition to the previous mode, there is a fast slow coincident mode in which SCA works in a micro-second interval using a side channel with integrator and spectroscopy amplifier. This mode is used when more precise pulse height information is needed.

Doppler broadening spectroscopy (DBS)

This technique is based on the Doppler shift of gamma lines that occurs during the decay of the positronium given by the relation 1.

$$\Delta E = \frac{c \cdot p_L}{2} \quad (1)$$

With p_L denotes the longitudinal momentum of a gamma photon and c denotes the speed of light.

Since almost all positrons have the value of thermal energy at the moment before they form a positronium, the moment that a gamma pair of photons has is derived only from the moment of the electron. This moment is the cause of the 511 keV Doppler broadening line. Depending on the moment value, the positron interacts with valence electrons, which have a low moment value, or with electrons from the lower shells, which have a higher moment value [17].

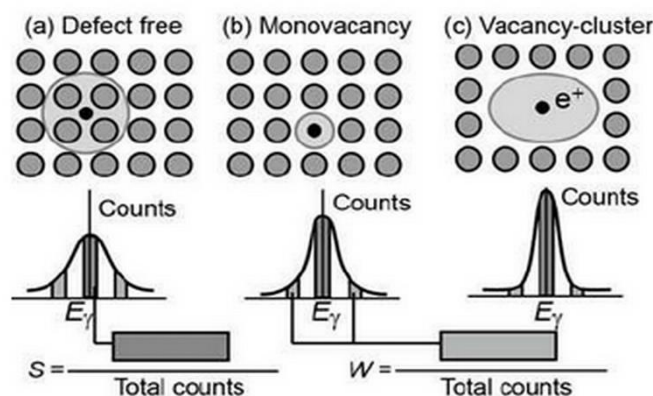

Figure 3. Scheme of Doppler broadening spectrum [18]

Each atom has precisely determined energy levels at which the electrons have a precisely defined moment; it is possible to perform chemical analysis

by interacting with electrons on lower shells. The consequence of this is that each material has a unique curve shape on the 511 keV line.

It is important to emphasize here that this interaction is less likely than the interaction with valence electrons.

After measurement is finished and the shape of line on 511 keV is obtained, the procedure for analysis starts. We have two integral values W and S ; the procedure is given in figure 3. It is possible to observe on which way is changed shape on line base on type of defect. Comparing the shape of line on 511 keV form measure no defect was found and it is possible to make conclusion about volume of defect in material.

When designing the system, the fast-fast coincidence mode is used if events that are rare recorded, or a self-set Ge detector is used if the events recorded are strong and above the noise. Figure 3 shows the both setups.

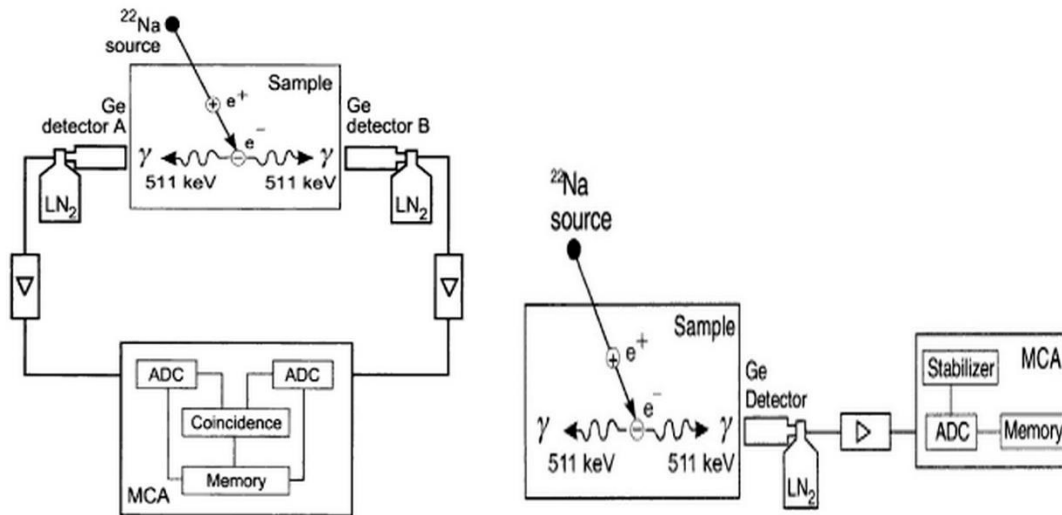

Figure 4. Scheme of Doppler broadening spectroscopy technique fast-fast coincidence mode and in single mode. MCA - multi-channel analyzer and ADC - analog digital converter [19]

Conclusion

Using these two techniques, it is possible to analyze defects in materials and determine the chemical composition of atom itself and surrounding atoms and molecules. Defects play significant role in hydrogen sorption in solids. Hydrogen forms strong bonds with defects; this limits hydrogen desorption and using materials as hydrogen accumulating materials. Defect structure determines hydrogen sorption-desorption cycle in solids. Positron annihilation methods enable to estimate hydrogen interaction with material storage candidate for industrial applications.

REFERENCES

1. An official website of the United Nations // URL: <https://www.un.org/sustainabledevelopment/blog/2016/04/parisagreemementsingatures/> (date of access 19.03.2021)
2. An official website of the European Union // URL: https://ec.europa.eu/info/strategy/priorities-2019-2024/european-green-deal_en (date of access 19.03.2021)
3. An official website of National Academies of Sciences, Engineering, and Medicine // URL: <https://www.nationalacademies.org/news/2021/02/new-report-charts-path-to-net-zero-carbon-emissions-by-2050-recommend-snear-term-policies-to-ensure-fair-and-equitable-economic-transition-and-revitalization-of-manufacturing-industry> (date of access 19.03.2021)
4. An official website of the European Union // URL: <https://eur-lex.europa.eu/legal-content/EN/TXT/?uri=CELEX:52020DC0301> (date of access 19.03.2021)
5. An official website of the U.S. Department of Energy // URL: https://www.energy.gov/sites/prod/files/2020/07/f76/USDOE_FE_Hydrogen_StrategyJuly2020.pdf (date of access 19.03.2021)
6. Luo, Z.; Hu, Y.; Xu, H.; Gao, D.; Li, W. Cost-Economic Analysis of Hydrogen for China's Fuel Cell Transportation Field. *Energies* 2020, 13, 6522. <https://doi.org/10.3390/en13246522>
7. Andreas Züttel, Materials for hydrogen storage, materials today, Volume 6, Issue 9, September 2003, Pages 24-33 <https://www.sciencedirect.com/science/article/pii/S1369702103009222>
8. Nikitina L, Laptev R, Abzaev Y, Lider A, Ivashutenko A. Positron Spectroscopy of Nanodiamonds after Hydrogen Sorption. *Nanomaterials* (Basel). 2018 Jan 11;8(1):36. doi: 10.3390/nano8010036. PMID: 29324712; PMCID: PMC5791123.
9. Woldemariam, Melaku & Graves, Amy. (2015). Positronium: A Theoretical lifetime calculation and a Path Integral Monte Carlo simulation in an Electric field.
10. Johan de Vries ,Positron lifetime technique with application in materials science, PhD thesis https://inis.iaea.org/collection/NCLCollectionStore/_Public/20/035/20035496.pdf
11. E. Brown et al.; “Table of isotopes” (ed. C. M. Lederer and V. S. Shirley, eds.): Wiley New York, 1978, pp.36, 170,196, 216

12. University of Liverpool, Department of Physics, Nuclear Physics radiometric Subject page
<https://ns.ph.liv.ac.uk/~ajb/radiometrics/glossary/sodium22.html>
13. Wonjin Kim, Chaewon Leea, Jaegi Lee, Young Rang Uhm, Gwang-Min Sun, Source Correction for Positron Annihilation Lifetime Spectroscopy: A Monte Carlo Study, Transactions of the Korean Nuclear Society Virtual Spring Meeting July 9-10, 2020
14. K.Siemek and J.Dryzek, The Computer Code for Calculations of the Positron Distribution in a Layered Stack Systems, Proceedings of the 41st Polish Seminar on Positron Annihilation, Lublin, September 9-13, 2013
15. Essmat Mahmoud Hassan Sayed Ahmed, Characterization of Control Mesoporous Glasses (CPGs) Using Positron Annihilation Lifetime Spectroscopy (PALS), PhD thesis <https://sundoc.bibliothek.uni-halle.de/diss-online/08/08H048/>
16. Schultz, Peter J. and Lynn, K. G, Interaction of positron beams with surfaces, thin films, and interfaces, Rev. Mod. Phys., 60, 1988, 701
17. R.S. Brusa, W. Deng, G.P. Karwasz, A. Zecca, Doppler-broadening measurements of positron annihilation with high-momentum electrons in pure elements, Nucl. Instr. and Meth. in Phys. Res. B 194 (2002) 519–531
18. Uedono, Akira & Ishibashi, Shoji & Nagayasu, Oshima & Suzuki, Ryoichi & Sumiya, Masatomo. (2014). (Invited) Point Defect Characterization of Group-III Nitrides by Using Monoenergetic Positron Beams. ECS Transactions. 61. 19-30. 10.1149/06105.0019ecst.
19. Monograph "Positron Annihilation in Semiconductors" R.Krause-Rehberg and H.S. Leipner Springer-Verlag , Berlin 1999 Vol. 127 of Series "Solid-State Sciences" ISBN 3-540-64371 - 0

Patz Matheus Osmar (Brazil)

Tomsk Polytechnic University, Tomsk

Научный руководитель: Ивашкина Елена Николаевна, д. т. к., профессор

SYNTHESIS OF ZEOLITES FROM RAW MATERIALS

Zeolites are aluminosilicate materials, and its properties are determined by the interaction of the two main minerals in composition: silicon (Si) and aluminum (Al). [1-3] The Si / Al ratio in its oxide forms (SiO_2 / Al_2O_3) determines the possibility of the formation of specific zeolites, since each type

has a specific ratio associated. [2,3] Zeolites are porous materials that are currently used in different applications in industry, mainly for adsorption processes and as catalysts. [2,4]

The zeolite structure is produced in a hydrothermal reaction with a strong base, when the Si and Al atoms are rearranged, thus forming a stable structure with the compensating cation X^+ , which is the base cation, usually sodium (Na^+) or potassium (K^+), as seen in the Figure 1. [2, 5-7]

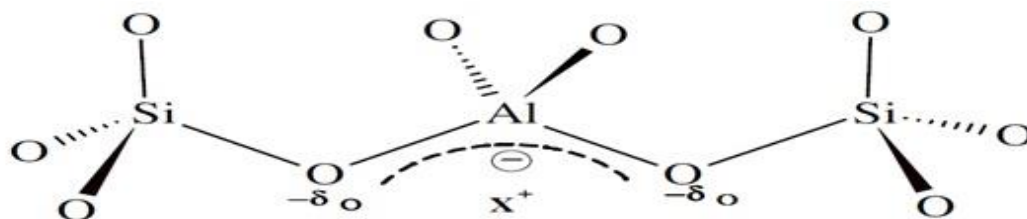

Figure 1. Structural figure of zeolite, where X^+ is a compensation cation. [2,3]

Figure 1 shows the structure of a zeolite, formed by the two main components. When selecting the type of ash, the presence of different minerals: potassium (K), calcium (Ca) and iron (Fe) are also a possibility. [3,4] Unfortunately, if these minerals are present in the raw material in high concentrations, the possibility of zeolite synthesis declines significantly. The reason is the competition between these three minerals for the reaction with the base, leading to the formation of different materials. [2,5]

The synthesis method used in the zeolite formation has many associated variables that are responsible for the type of product obtained, but the main parameters are temperature and time. Temperature determines how strong the interaction of the base with minerals will be; and time determines the phases of crystal formed in the zeolite structure. [2, 6,7]

Zeolites synthesized with the method are characterized by their crystallinity and porosity, which are determined by X-ray diffraction analysis (XRD) and BET (Brunauer-Emmett-Teller) analysis, respectively. Further, the confirmation of the zeolite structure is accomplished using the scanning electron microscopy (SEM) analysis, where the image of the obtained material is analyzed and compared with the materials obtained as a result of X-ray analysis. [1,3,7]

Zeolite synthesis is possible using two different methods: classic and two-stage method, which vary according to the interaction intensity between the ions and the base associated. [1,2] Moreover, the synthesis can be carried using pure oxides of the main minerals, following the method of the International Zeolite Association (IZA) or a variant containing raw materials, which have high concentration of these minerals. From the materials available, the main products currently used in the synthesis are coal fly ash and rice husk

ash. [2,4,6] The parameters of the synthesis methods have many variations and depend primarily on the concentration of materials in the ash, where adjustments must be performed to accomplish the synthesis [1-5]. Therefore, another important analysis is the determination of the characteristics of the materials using XRF (X-ray fluorescence analysis), in which the main concentration of oxides is analyzed. [2,7]

In Russian Federation, since raw materials from biomass are not available, the main materials suitable for the zeolite synthesis are coal ashes. [1,3,5] After analyzing the materials, considering the availability and characteristics favorable for synthesis, the main types of coals that can be used in the synthesis are: coals from the Seversk and Kemerovo regions. [1,2,5] Furthermore, optimization of the process must be performed aiming for the improvement of time and temperature in the synthesis process. [4,6]

REFERENCES

1. ЮРЬЕВ И. Ю. Стеновые керамические изделия с использованием микродисперсных алюмосиликатных отходов ТЭС. Томск: Наука, 2013. 23 с.
2. IZIDORO J. d. C. Dissertação (Doutorado em Ciências na Área de Tecnologia Nuclear - Materiais) – Programa de Pós-Graduação em Ciências na Área de Tecnologia Nuclear – Materiais. São Paulo: Instituto de Pesquisas Energéticas e Nucleares, 2013. 148 f.
3. PETKOWICZ D. I.. Zeólitas sintetizadas como fontes alternativas de silício e alumínio. Aplicação em fotocatalise. Dissertação (Mestrado em Ciência dos Materiais) – Programa de Pós-Graduação em Ciências dos Materiais. Porto Alegre: Universidade Federal do Rio Grande do Sul, 2009. 124 f.
4. INTERNATIONAL ZEOLITE ASSOCIATION (IZA). Databases. Washington: 2020.
5. КАРТАШОВ К. К. Модернизация котла при переходе на другой тип угля. Томск: Наука, 2017. 96 с.
6. BIESEKI L. E. A.. Zeolite A synthesis employing a Brazilian coal ash as the silicon and aluminum source and its applications in adsorption and pigment formulation. V. 16, São Carlos, 2013, pp. 38-43.
7. F. CORIOLANO A. C. et al. Aplicações ambientais de zeólitas na indústria do petróleo. pp. 9-18, 2015.

Hamad Khelifa, Rofida (Sudan) and Ayed Eljasar , Shujaa (Jordan)
Tomsk Polytechnic University, Tomsk

DEVELOPMENT OF THIN FILM COATING TECHNOLOGY

INTRODUCTION

Surface properties of materials can affect the efficiency and behavior of the material when in service. Modifying and tuning these surface properties to meet the specific demand for better performance is feasible and has been vastly employed in a different aspect of life. This can be achieved by coating the surface via deposition of thin films. The deposition techniques determine virtually all the properties of the thin film and can also be used to modify the existing properties [1]. Several modern cutting edge technologies, including the superconducting technology, green energy generation/storage technology, and the emerging 5G networks technology, have some form of thin-film coatings [2].

Since antediluvian times, the term ‘thin film coating technology’ is more captivating towards mankind. More than 2000 years ago, goldsmiths and silversmiths developed a variety of methods, including using mercury as an adhesive, to apply over thin films of metals to sculptures and other objects. They developed the technology of thin film coating that is unrivalled by today’s process for manufacturing DVDs, electronic devices, solar cells and other relevant products and used it on statues, amulets, jewels and more common objects [3]. In reference to the technological aspect, these workmen over 2000 years ago manage to produce valuable metal coatings as thin and adherent as possible, which not only saved luxurious metals but also enriched resistance to wear that would cause from sustained usage and circulation. The use of thin films to enhance the physical and chemical properties of materials is ubiquitous in today’s world. The adjective “thin” in the term “thin film” is ambiguous and poorly defined. It is used to describe, depending on the application, “coating” layers ranging in thickness from less than a single atomic layer (a partial monolayer) to films that are a significant fraction of a millimeter thick. Examples are shown in Fig. 1: copper metallization layers for electronic communication among billions of transistors in a silicon integrated-circuit; coated architectural glass in office buildings for which the thin films are designed to enhance energy efficiency and comfort by, and coated cutting tools developed to reduce friction and wear during use and, hence, increase tool lifetimes. Other common examples include magnetic thin films for electronic data storage; transparent conductive oxide and absorber layers in solar cells; thin film resistors and dielectrics; superconducting thin films for high-frequency devices; corrosion-, friction-and wear-protective layers on

automotive and airplane engine parts (spark-plug electrodes, pistons, cylinders, turbine blades, etc.); and multiple layers on eyeglasses to correct vision, minimize ultraviolet light transmission, and provide scratch resistance [4].



Figure 1. Coated tools: (Left panel) Copper interconnect metallization in a transistor, (Middle panel) Coated architectural glass in office buildings, (Right panel) TiN, TiAlN, and TiB₂ [4]

A widespread responsiveness has found on thin film studies in many advanced new areas of research in the combination of chemical, physical and mechanical sciences, which are based on prodigies with unique features of the thickness, structure, geometry of the film, etc. Whereas bearing in mind, a thin film matter contains two surfaces that are as close to each other that they could have a conclusive impact on the internal physical properties and methods of the substance, which would differ, therefore, in a reflective way from that of a bulk material [4].

HISTORICAL OVERVIEW

Coatings history extends further into the past than does any other facet of polymer science [5]. Although today's coatings serve both a protective and decorative function in most instances, prehistoric coatings were purely decorative. The earliest documented purposefully made inorganic thin films were gold layers produced chemo-mechanically, for decorative (and later, optical) applications, by the Egyptians during the middle bronze age, more than 5000 years ago. Gold films, with thicknesses $<3000\text{\AA}$ have been found in ancient tombs [5]. spectacular specimens of early thin-film technology were found in the tomb of Pharaoh Tutankhamun ("King Tut" 18th Dynasty, ruled ~1332 - 1323 BC) [4]. In fact, the production of gold leaf, primarily for decorative purposes, remained a viable industry for craftsmen until the development, in the mid-1930s, of roll-to-roll sputter and evaporative coating technologies [4].

In the middle Ages; the use of paint as a preservative for exposed wood surfaces was extensive, considering the fact that the coatings were handmade

and used costly raw materials. It was not until the Industrial Revolution when machinery required protection against corrosion that large-scale production of coatings began. Events since the Industrial Revolution have been responsible for the emergence of coatings as a high - technology industry. The main benchmarks in the history of thin film technology development can be summarized as follows:

~ 1650: Observation and interpretation of interference patterns (e. g. oil on water) by R. Boyle, R. Hooke, I. Newton.

~1850: Development of first deposition techniques (M. Faraday; W. Grove; T. A. Edison) and of methods of thickness determination (Arago; Fizeau; Wernicke; Wiener), Commercial introduction of electrochemistry (Galvanics) for gold plating of uniform-accessories.

~1940: Industrial manufacturing of coatings for optical, electronic and mechanical applications (mostly military).

~1965: Thin film technology develops to an integral part of the mass manufacturing processes in semiconductor and optical industry.

~1990: Thin films of High Tc-Superconductors.

~1995: Thin film processing allows for the tailoring of microstructures of atomic and mesoscopic dimensions (“Quantum-Dots “by PVD, “Cu-technology” by electrochemistry applied to integrated circuits).

~2000: Manufacturing of Nano-crystalline materials with defined composition and structure for applications as protective coatings and in tribology, Deposition of highly ordered two and three dimensional objects with sizes in the nm range.

~2004: Up scaling of complex reactive coating processes for industrial applications (coatings on glass, thermal management), Combinatory investigation of ternary and quaternary material systems.

~2006: Investigation of organic coatings leads to the emergence of organic electronics (OLED, printable circuits).

~2010: Preparation and characterization of the prototype two dimensional (2D) materials, Graphene, Introduction of reliable solid state touch screens to communication media (Smart phones).

~2015: Generation of hetero structures made from 2D materials, Approaches to manufacture flexible electronic devices consisting of ultrathin materials.

APPLICATIONS

Today; the application of thin films has a broad spectrum than ever, this application has a wide interface with many fields and disciplines, from engineering and surface modification to prevent corrosion to biomedicine and alternative energy, the main application areas is summarized below with specific examples of usage [4].

Application area	Examples
Engineering/Processing	<p>Tribological Applications: Protective coatings to reduce wear, corrosion and erosion, low friction coatings</p> <p>Hard coatings for cutting tools</p> <p>Surface passivation</p> <p>Protection against high temperature corrosion</p> <p>Self-supporting coatings of refractory metals for rocket nozzles, crucibles, pipes</p> <p>Decorative coatings</p> <p>Antireflex coatings ("Multicoated Optics")</p>
Optics	<p>Highly reflecting coatings (laser mirrors)</p> <p>Beam splitter and thin film polarizer</p> <p>Integrated optics</p>
Electronics	<p>Passive thin film elements (Resistors, Condensers, Interconnects)</p> <p>Active thin film elements (Transistors, Diodes)</p> <p>Integrated Circuits (VLSI, Very Large Scale Integrated Circuit)</p> <p>CCD (Charge Coupled Device)</p>
Cryotechnics	<p>Superconducting thin films, switches, memories</p> <p>SQUIDS (Superconducting Quantum Interference Devices)</p>
New Materials	<p>Super hard carbon ("Diamond")</p> <p>Amorphous silicon</p> <p>Detestable phases: Metallic glasses</p> <p>Ultrafine powders (diameter < 10nm)</p> <p>Spheroidization of high melting point materials (diameter 1-500 μm)</p> <p>High purity semiconductors (GaAs)</p>
(Alternative) Energies	<p>Solar collectors and solar cells</p> <p>Thermal management of architectural glasses and foils</p> <p>Thermal insulation (metal coated foils)</p>
Magnetic Applications	<p>Audio, video and computer memories</p> <p>Magnetic read/write heads</p>
Biomedicine	<p>Biocompatible implant coatings</p> <p>Neurological sensors</p>

METHODS AND TECHNOLOGIES

The deposition process of a film can be divided into three basic phases: Preparation of the film forming particles (atoms, molecules), Transport of the particles from the source to the substrate and Adsorption of the particles on the substrate and film growth. The prominent subsets of deposition techniques are physical vapor deposition (PVD) and chemical vapor deposition (CVD). The distinguishing feature between PVD and CVD is in the vapor. In PVD, the vapor is made up of atoms and molecules that simply condense on the substrate, and for CVD, the vapor undergoes a chemical reaction on the substrate which resulted into a thin film. The Methods used under these two types are summarized in table 1.

Table 1

Thin films deposition Methods [6]

Physical deposition		Chemical deposition	
1.	Evaporation techniques	1.	Sol-gel technique
a.	Vacuum thermal evaporation.	2.	Chemical bath deposition
b.	Electron beam evaporation.	3.	Spray pyrolysis technique
c.	Laser beam evaporation.	4.	Plating
d.	Arc evaporation.	a.	Electroplating technique.
e.	Molecular beam epitaxy.	b.	Electroless deposition.
f.	Ion plating evaporation.	5.	Chemical vapor deposition (CVD)
2.	Sputtering techniques	a.	Low pressure (LPCVD)
a.	Direct current sputtering (DC sputtering).	b.	Plasma enhanced (PECVD)
b.	Radio frequency sputtering (RF sputtering).	c.	Atomic layer deposition (ALD)

Physical Vapor Deposition

Physical vapor deposition (PVD) is a broad term used to describe the deposition of atoms, molecules, or the combination of atoms and molecules via condensation. In general, the term PVD encompasses two major categories: evaporation techniques, and sputtering techniques [7]. Each of these two main techniques has a combination of sub - coatings methods.

Evaporation Techniques

Evaporation methods are considered from the common coating deposition methods of materials in the form of thin-layer films. The general mechanism of these methods is obtained by changing the phase of the material from solid phase to vapor phase and converting again to solid phase on the specific substrate. It takes place under vacuum or controlled atmospheric condition [7].

A variety of different techniques are available for depositing evaporative coatings such as reactive evaporation, plasma assisted or activated reactive evaporation, and molecular beam epitaxy.

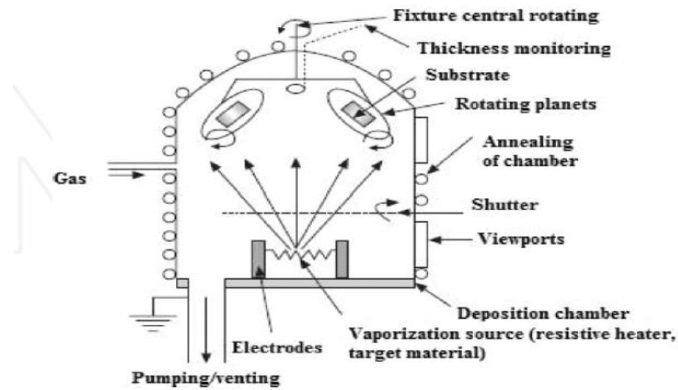

Figure 2. Schematic diagram for thermal evaporation technique

Sputtering

Sputtering is a technique used to create thin films; and it's mostly used for depositing metal and oxide films by controlling the crystalline structure and surface roughness. It is extensively used in the hard coating industry. High quality coatings of refractory compounds and metals can be readily produced with good adhesion and composition control. In addition, since sputtering is not a thermally activated process, it is not associated with high temperature requirements like other coating processes [8]. During the sputtering process, a source (or target) is placed in a high vacuum and bombarded with gas ions (typically argon) which have been accelerated by high voltage, producing a glow discharge or plasma. Atoms from the target are physically ejected by the momentum transfer and travel across the vacuum chamber and are deposited on a substrate surface. Since the process is performed under low pressure, the mean-free path of the target atoms is relatively long, thus permitting the ejected atoms to condense on the intended surface.

The general disadvantages of sputtering include a relatively low deposition rate and a line-of-sight deposition characteristic which make the coating of deep holes and trenches difficult. However, an advantage of sputtering is that the high energy of sputtered particles improves adhesion and produces a denser and more homogenous coating than evaporation, Basic components of a magnetron sputtering system is shown in fig. 2.

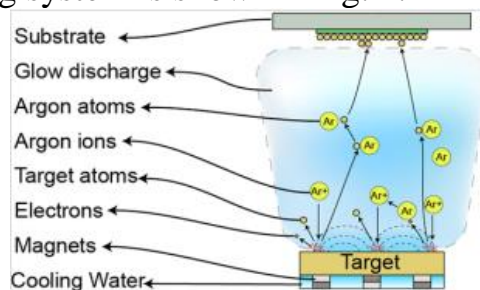

Figure 3. The basic components of a magnetron sputtering system [9]

Chemical Vapor Deposition

One of the most widely used coating deposition methods is the Chemical Vapor Deposition (CVD). CVD, like PVD, is a vapor deposition process where the deposition species are atoms, molecules, or a combination of the two. An important recent trend is the tendency for the two processes, CVD and PVD, is to merge. For instance, CVD processes now make extensive use of plasma (a physical phenomenon) and, conversely, reactive evaporation and reactive sputtering take advantage of chemical reactions in the deposition environment. Consequently, the differences between the two processes can often become blurred. Nevertheless, the CVD process may be defined as the deposition of a solid on a heated surface from a chemical reaction in the vapor phase. The CVD process has important advantages such as the high deposition therefore thick coatings (in some cases centimeters) can be readily obtained and it is generally competitive, in some cases, more economical than PVD processes. However, the process is most versatile at relatively high temperatures (600°C) and many substrates are not thermally stable at these temperatures, In addition; Starting materials (i.e., chemical precursors) with high vapor pressures are required, these are often hazardous and at times extremely toxic. By-products of CVD reactions are also toxic and corrosive and must be neutralized, which may be a costly operation.

CONCLUSIONS

Thin film coatings has been known to be used since ages, the science of thin film and the deposition techniques and technologies evolved and developed through the time to results in a wide use and wide applications. thin film is not only well thought out a forerunner across the globe with highly novel scientific developments; however, facts also establish that it has been and would prolong to be imperious towards path breaking research against novel applications for the societal benefits. Amongst the major noteworthy developments in different fields of nanotechnology, LEDs and displays, photovoltaic/solar cells, environmental, and medical diagnostics are the most important worldwide challenges so far. The deposition techniques determine virtually all the properties of the thin film and can also be used to modify the existing properties. Proper consideration needs to be given to the deposition techniques depending on the area of application because not all the deposition techniques result into the identical properties such as microstructure, surface morphology, optical, corrosion and hardness.

REFERENCES

1. O. Abegunde, E. Akinlabi, et.al., Overview of thin film deposition techniques.

2. S. Mbam, S. Nwonu et al., 2019, Thin-film coating; historical evolution, conventional deposition technologies, stress-state micro/nano-level measurement/models and prospects projection: a critical review, IOP Publishing Ltd.
3. J. Thirumalai, 2017, Modern Technologies for Creating the Thin-film Systems and Coatings (Chapter from the book), INTECH.
4. J. E. Greene, 2017, Review Article: Tracing the recorded history of thin-film sputter deposition: From the 1800s to 2017, <https://doi.org/10.1116/1.4998940>
5. Raymond R. Myers, 1981, History of Coatings Science and Technology, Journal of Macromolecular Science, <https://doi.org/10.1080/00222338108066457>.
6. A. Hammad, 2017, Advance Deposition Techniques for Thin Film and Coating, INTECH.
7. A. Jilani , M. Abdel-wahab ,et al., Advance Deposition Techniques for Thin Film and Coating (2017).doi.org/10.5772/65702
8. H. Pierson, Handbook of Chemical Vapor Deposition: Principles, Technology and Applications, Second Editions, New York (1999).
9. Micro Magnetics, Inc., Magnetron Sputtering Technology, Fall River, MA 02720

Samiru Alhassan (Ghana)

Tomsk Polytechnic University

V. N. Nesterov, Candidate of Technical Sciences, Associate Professor

RADIATION EFFECTS OF SiC ON NUCLEAR REACTORS

ABSTRACT

Silicon carbides have enjoyed both fundamental study and practical application since the early days of nuclear materials science. In the past decade, with the increased interest in increasing efficiency, solving the real issues of waste disposal, and the constant mission to improve safety of nuclear reactors, silicon carbide has become even more attractive. This ceramic material has wide range of applications due to its high strength, low density, thermal shock resistance. The purpose of this paper is to discuss recent research that does not only strives to understand the remarkable radiation stability of SiC but the radiation effect of SiC under high temperature. This article will expound on the fabrication of SiC, the mechanical behavior and thermal stabil-

ity with regards to the phase transformation which occurs at refractory temperatures.

1.0 INTRODUCTION

Silicon carbide materials are a highly recommended structural materials for fusion reactor and core material to be employed in high temperature gas-cooled reactor (HTGR) due to its advantages, such as neutron tolerance to high fluences, excellent mechanical property up to very high temperatures, and chemical resistance at elevated temperatures [1,2]. For advanced application of nuclear structural materials, Silicon Carbides are considered due to its refractoriness thus high temperature (>10000C) and high fluence. Various types of SiC composites are fabricated to avoid the embrittlement of ceramics. However, the failure of SiC/ SiC composites occurs when the growth of micro cracks under tensile stress loading. The crack growth rate maybe controlled by the oxidation of carbon interlayer or by creep deformation of binding fibers due to irradiations [3]. New type of SiC composite without SiC matrix have been developed which improves the toughness of traditional SiCf/ SiC composite [4], and some limited reports of microstructure of SA-Tyrannohex SiC fiber-bonded composite under irradiation at high temperatures have been published.

Defects in irradiated 3C-SiC, including black spots, dislocation loops, and voids, have been observed for many years [5]. In addition, void can be found both in ion- and neutron-irradiated polycrystalline 3C-SiC at temperature higher than 1000oC. However, grain boundaries in polycrystalline materials act as sinks to defects which results in the different mechanism of defect formation to single crystal materials during irradiation.

Several techniques have been developed to fabricate SiC matrix composite materials, including melt infiltration, polymer infiltration and pyrolysis, and chemical vapor infiltration (CVI) [7-8]. However, in order to achieve good irradiation resistance, very high purity material is required, and CVI is the most reliable approach to produce a sufficiently pure matrix for nuclear applications. In CVI, a silicon carbide precursor (or precursors) is introduced into a high temperature chamber in the gas phase. This is commonly done under vacuum, and the precursors are allowed to diffuse into the preform and chemically react, forming a silicon carbide matrix within the sample.

Several approaches to reduce fabrication time have been reported in the literature. Two of the more promising routes are thermal gradient chemical vapor infiltration and pressure gradient chemical vapor infiltration (also called forced flow CVI).

2.0 Radiation effects

Radiation effects in silicon carbide (SiC), whether in monolithic or composite forms, have been studied for both practical and scientific reasons

since the middle of the last century. This article reviews recent areas of interest and progress regarding nuclear applications for SiC. Some reviews focused particularly on the application of modern materials modeling methods to study radiation effects in SiC and the role that radiation effects have on the performance of SiC in a broad range of historic and novel nuclear applications, such as advanced nuclear fuel forms, structural components for fission reactor systems, blanket structures for fusion energy systems, and the immobilization of nuclear waste. Both the modern computational modelling and the advanced experimental techniques will play increasing roles in resolving the critical challenges of radiation on Silicon carbides.

2.1 Fundamental modeling of SiC radiation effects

Generally speaking, simulating fundamental behavior of defects in semiconductors is more challenging than in metals, and SiC is not an exception in this regard. Some of the challenges in modelling SiC come from the directionality of bonds, the existence of many polytypes that are comparable in energy, and the fact that defects in SiC can be charged. While molecular dynamics (MD) force fields have been developed to capture many of properties of SiC (e.g., stacking fault energies, some of the grain boundary structures, and stability of polytypes), energies of point defects and their charge states are particularly difficult to reproduce using classical simulations. In contrast, the delocalization of electrons in metals and neutrality of the defects make metallic systems much more amenable to classical approximations, such as the embedded atom method. Given the rising interest in SiC, it is likely that in the next few years we will witness algorithmic developments that will enable significantly more accurate modeling of SiC with classical force fields.

Substantial efforts have been dedicated to calculating basic properties of charged defects in bulk SiC using *ab initio* approaches based on the density functional theory (DFT). Although they are generally more accurate than classical MD simulations, *ab initio* approaches are also challenging. Specifically, calculations of charged defects require large sizes of the simulated system (to avoid spurious effects of periodic boundary conditions on electrostatic interactions) and the capability to accurately calculate the band gap. Charged defect calculations have not been yet reported for non-periodic structures, such as a grain boundary in a bicrystal configuration or a dislocated system but such calculations are very likely to become possible in the next decade.

3.0 Materials and preparation of blended polymer/Si powders

Powdered Si of high purity is synthesized. A prepolymer is prepared by heating 1,2,4,5-Tetrakis (phenyl ethynyl) benzene to molten at 225°C for 70 minutes. The sample becomes viscous at this point, with an initial viscosity of 0.15 Pa.s to around 250,000 Pa.s after the thermal exposure. Each milling

process used approximately 3.0g mixtures of Si and the heating 1,2,4,5-Tetrakis (phenyl ethynyl) benzene also known as TPEB powder. A stainless-steel grinding ball (25g) ensured particle deagglomeration and mixing is achieved.

3.1 Fabrication of fiber-reinforced SiC composites

A shaped carbon fiber-reinforced SiC composite is fabricated from a mixture of chopped fibers (ZOLTEK™ PX35 7.2 μ m diameter fibers, 69mm diameter chopped flakes) and Si/ TPEB composition mixed in a slurry of acetone. After the removal of the solvent, the composition is added to a 6.35cm diameter pellet die and pressed at 69Mpa for a minute. Initially, the pellet is heated under an argon atmosphere at 250°C for 120 minutes resulting in a reaction of the TPEB to a shaped solid thermoset polymer. At this stage, the Si powder and carbon fibers are homogeneously dispersed in the polymer matrix. The carbon fiber-containing shaped polymeric pellet is then heated under controlled thermal condition to 1500°C, resulting in the formation of the well consolidated SiC composite with weight retention of 90%

3.2 Formation of shaped solid nanocrystalline SiC and SiC-Si₃N₄ ceramic

Various-shaped pellets were fabricated from the ball milled mixtures of Si and TPEB powder using cold pressing. Dies (6-25mm diameter) compacted 0.2-2.0g mixtures under 132 MPa uniaxial pressure. The resulting disks were thermally converted to SiC via heating up to 1500°C in a controlled manner under inert conditions to the stoichiometric SiC and SiC-Si₃N₄ ceramic solid. Under flowing argon to fabricate SiC or N₂ to fabricate SiC-Si₃N₄. The samples are heated at 2.5°C per minute from room temperature up to 1300°C; at 1.0°C per minute up to 1500°C (with 30-min isothermal holds at 1390°C, 1400°C, 1420°C and 1450°C); held at 1500°C for 60 min; and cooled down to room temperature at 10°C per minute. Using a graphite vacuum furnace, several additional samples (which had been originally synthesized at 1500°C) were further heated (annealed) at temperatures in the 1600-1900°C range for XRD analysis (5.0°C per minute heating rate up to maximum temperature and isothermally treated for 2 hours).

4.0 Mechanical Testing

The hardness studies could be performed by means of Nano-mechanics using as i Nano-indenter and a Berkovich tip. The indentation strain rate could be specified at a rate of 0.3s⁻¹ and a maximum load of 15mN. The Oliver-Pharr indentation model could be used to calculate the values of hardness and elastic modulus from the data from loading and unloading curves. A poisson's ratio of 0.25 is mostly used in the calculation of the elastic modulus.

4.1 Thermal Analysis

Thermal analysis focuses on examining the carbonization-ceramic formation process, and samples were heated under both argon and nitrogen atmosphere at a flow rate of 100 cm³min⁻¹. The milled precursor compositions with Si and prepolymer TPEB would be pressed into a small pellet at 28 MPa, placed in a ceramic TGA pan, and heated at 3°C min⁻¹ to 1450°C. Oxidation behavior was examined by heating at 5°C min⁻¹ under flowing oxygen (100 cm³min⁻¹). Both analyses used aluminum oxide pans. The initial mass of each sample was approximately 30mg.

4.2 Characterization of SiC/ Si₃N₄ samples

X-ray diffraction (XRD) scans could be performed using a Rigaku 18 KW X-ray generator using radiation from a rotating anode X-ray source and a high-resolution powder diffractometer at room temperature. The crystallite sizes for each phase would be determined based on the Halder-Wagner analysis of the observed peaks after correcting for instrumental broadening in their full width at half maximums (FWHMs). Whole-pattern Rietveld analysis provides the relative phase compositions for each sample. Then, the Scanning electron microscope (SEM) is employed in the study of surfaces of ceramics using on a Zeiss Model Supra 55 electron microscope. The material density measurement is achieved using a Micromeritics system.

5.0 CONCLUSION

Silicon carbide have become a prominent material for use in generation IV reactors due to their superior performance. It has been shown in this article that Silicon carbide applications is not only found in nuclear fuels but also employed in structural component fabrication. The ability to keep the microstructure stable at high temperature and during radiation exposure is unique and outstanding. Finally, the article expounds on the various test used in verifying the efficacy of silicon carbide.

REFERENCE

1. Yutai Katoh, Lance L. Snead, Izabela Szlufarska, William J. Weber, *Curr. Opin. Solid State Mater. Sci.* 16(2012) 143 – 152.
2. Lance L. Snead, Takashi Nozawa, Yutai Katoh, Thak-Sang Byun, Sosuke Kondo, David A. Petti, *J. Nucl. Mater.* 371 (2007) 329 – 377.
3. R.H. Jones, C.H. Henager, *J. Eur. Ceram. Soc.* 25 (2005) 1717 -1722.
4. Toshihiro Ishikawa, *Adv. Sci. Technol.* 71 (2010) 118 – 126.
5. R.J. Prince, *J. Nucl. Mater.* 48 (1973) 47 – 57.
6. K. Shimoda, J. S. Park, T. Hinoki, and A. Kohyama, “Microstructural optimization of high-temperature SiC/ SiC composites by NITE process”, *Journal of Nuclear Materials*, Vol. 386 – 388, pp. 634 -638, 2009.

7. W. G. Zhang and K. J. Huttinger, "CVD of SiC from methyl-trichlorosilane –part II: composition of the gas phase and the deposit," *Chemical Vapor Deposition*, vol. 7, no. 4, pp. 173 -181,2001.

T. Elzayat (Египет), Y.B. Chertkov, O. Ashraf
Tomsk Polytechnic University, Russia, Tomsk

Scientific Supervisor: Prof., Dr. Y.B. Chertkov

Ain Shams University, Faculty of Education, Physics Department, Cairo 11341, Egypt

SPECTRAL SHIFT CONTROL CONCEPT FOR OECD VVER-1000 LEU ASSEMBLY COMPUTATIONAL BENCHMARK USING MONTE-CARLO CODE SERPENT

Introduction. For the sake of decreasing the fuel cost and saving fuel resources, significant approaches have been suggested to improve fuel performance in nuclear reactors. One of these approaches relies on using spectral shifting control methods (SSC) rather than conventional poison methods for reactor control. In the chemical SSC method, the reactivity control is carried out by varying the heavy water concentration in a light water moderator (D₂O/H₂O). In the current paper, we have investigated the chemical SSC method for the OECD benchmark model of VVER-1000 with a low enriched uranium fuel assembly. we also compared the SSC method to the standard poison-controlled reactivity method given in the OECD benchmark model. Reactivity conditions (k_{inf}), conversion ratio, and the effect of burnable poisons were evaluated during fuel burnup at different molecular ratios of (D₂O/H₂O). The results obtained by Monte-Carlo code Serpent-2 were compared with benchmark mean (BM) values presented in the benchmark specification report.

Research methods. The present analysis of applying the chemical SSC concept for the OECD benchmark model (Kalugin et al., 2002) is carried out using a Monte Carlo code Serpent-2 (Leppänen, 2013) with version 2.1.31 based on ENDF/B-VII nuclear data library. The results have been obtained by simulating 25000 neutrons distributed over 500 cycles with skipping the first 50 cycles. According to (Kalugin et al., 2002) Burnup calculations have been studied at operating poisoned state conditions. the fuel has been depleted at a constant power density of 108 MW/m³ up to a burnup of 40 MWD/kgHM. The fuel temperature equals 1027K and the temperature of non-fuel materials equals 575K. the equilibrium concentrations of 135 Xe

and ^{149}Sm was considered. the gadolinium effect during heavy water regulation has been examined by devoting two different study cases of the chemical SSC method. the first case considered the presence of 12 burnable absorber pins ($\text{D}_2\text{O}/\text{H}_2\text{O}+4.0$ wt.% Gd_2O_3). whereas in the second case, the regulation process does not incorporate any burnable poisons in the fuel assembly ($\text{D}_2\text{O}/\text{H}_2\text{O}$). In the first case of the chemical SSC method, the six values of $\text{D}_2\text{O}/\text{H}_2\text{O}$ which have taken during the adjustment process were: 65%, 55%, 42%, 27%, 8%, and 0% during fuel cycle. Whereas, in the second case, the molecular ratios of $\text{D}_2\text{O}/\text{H}_2\text{O}$ have taken: 73 %, 63 %, 50%, 35%, 16%, and 0%.

Results. Fig. 1, and fig. 2, presented the variation of infinite multiplication factor and the conversion ratio for both cases of the SSC method at different six molecular ratios of $\text{D}_2\text{O}/\text{H}_2\text{O}$ relative to benchmark mean (BM) model. As shown in fig. 1, for both cases of the SSC method, the fuel burnup reached up a value of 40 MWd/KgHM compared to 25 MWd/KgHM in the benchmark model. As a result of improving the utilizing of neutrons generated during the fuel burnup compared to the benchmark model. Furthermore in fig.2, the conversion ratio reached up about 0.83 larger than the value that have gotten in the benchmark case (0.47) at the beginning of cycle.

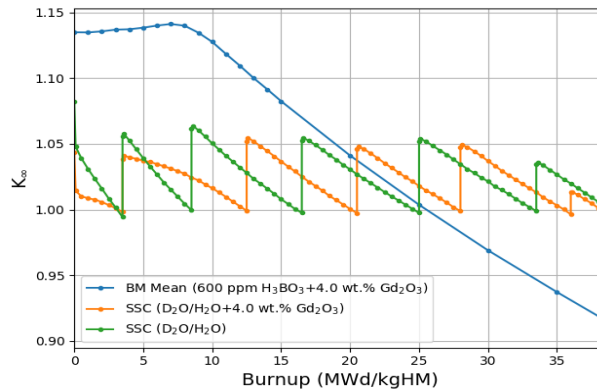

Figure 1. Comparison of Infinite Multiplication Factor during burnup

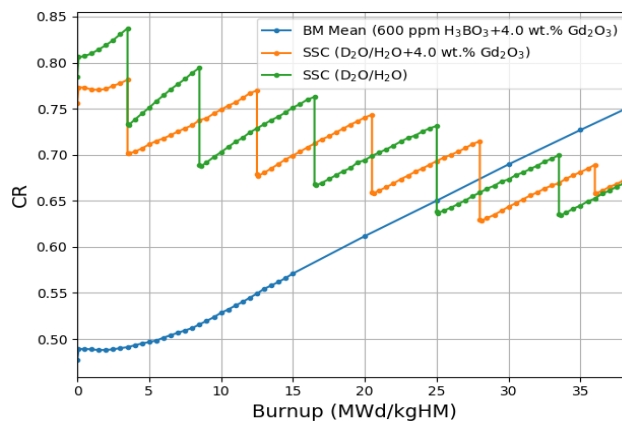

Figure 2. Assembly Conversion Ratio variation during burnup

It's found in the first case of the SSC method, the presence of 12 burnable absorber pins could save the D2O quantity during the adjustment process without influence the obtained discharge burnup. As a result, it could reduce the capital cost of the SSC method.

Conclusion. The chemical SSC method has the ability to suppress the excess reactivity of fresh fuel, improve reactor conversion ratio and enhance discharge burnup during one batch fuel cycle scheme. Hence, this will make it more applicable for core pattern load to employ a smaller number of batches scheme (i.e., reducing the downtime for refueling thereby raising the capacity factor). On the contrary, according to poison reactivity control methods, this approach of a small number of batches would require incorporating high soluble boron concentrations (with concerns about its positive moderator temperature coefficient) as well as an additional amount of burnable absorbers to control the excess reactivity. Consequently, it would lead to reducing the conversion ratio and further increase in fuel enrichment requirements (Martzie, R.A., and F. M. Sider, 1979).

REFERENCES

1. Kalugin, M. et al., (2002). A VVER-1000 LEU and MOX Assembly Computational Benchmark, NEA/NSC/DOC10.
2. Leppänen, J. (2013). Serpent-a Continuous-energy Monte Carlo Reactor Physics Burnup Calculation Code. VTT Technical Research Centre of Finland.
3. R. A. Matzie and F. M. Sider. (1979). Evaluation of Spectral Shift Controlled Reactors Operating on the Uranium Fuel Cycle. Electric Power Research Institute, EPRI NP-1156.

B.Tuya (Mongolia)

Mongolian University of Science and Technology, Ulaanbaatar

TECHNOLOGY USE IN TEACHING AND LEARNING FOR ENGINEERING STUDENTS AT MUST

Abstract— This paper analyzes the use of multimedia technology to language teaching and learning for engineering students at the Mongolian University of Science and Technology. The study explores teaching and learning English using computer based interactive lessons by the engineering students who study English for Science and Technology (EST) course at MUST. We use the questionnaire which was evaluated by a five-point Likert scale about the students' attitudes to the online teaching and learning for English. The authors hypothesize that online teaching and learning is interesting and easy for learning English. The results show that online course for English for Science and Technology context in the university is interesting and efficient to study for the students. The findings show that this study has some implications for English teachers, material developers and syllabus designers for improving the usage of technology in the English learning context. For the last two decades, technology has been developed due to the rapid rising and development of information technology which has offered a better pattern to explore the new teaching and learning methods. The technology can help English teachers to teach English effectively.

Keywords—online course, vocabulary and terms, English for Science and Technology,

I.Introduction

At present Information and Communication Technology (ICT) has become an important integral part of education and professional career. This advancement has led teachers, and students to consider the possibility of integrating technology into the curriculum development. There are many internet based materials can be used for teaching English to the students

The application of Computer Assisted Language Learning (CALL) from 1960 to date had a great influence on language teaching and learning in all around the world, but it has been developing in Mongolia for last two decades. Developing online lessons and e-lessons are one of the priorities of the Mongolian University of Science and Technology.

Keeping students interested and engaged in current topics or activities is a challenge for teachers in the classroom. When we teach in the computer

labs using online lessons students are more active than in the classroom lessons. Computers help students realize their full potential and collaborate as a team to accomplish tasks more effectively. Computers help language learners to create, analyze, and produce information and ideas in an easy and efficient way (Computer-assisted language learning [<http://www.edvista.com/claire/call.html>], retrieved 2009 12 22.). To make teaching and learning process more interesting and effective, teachers are prepared lesson materials for EST from different sources as books, journals and internet based resources.

It has taken up the goal of modern approaches to language teaching, including communicative language teaching, task-based learning, process approaches to writing and training in language learning strategies in enhancing student autonomy and control over the language learning process (Warschauer et al., 1996 p.5).

The experience shows that students work better and more efficiently when there is something connected with the modern technologies in the classroom. According to the study online teaching materials that are used for the engineering students are more interesting and easier to complete for the students. Effective teaching materials can make the English language teaching more interesting and fruitful for both teachers and students.

II. TEACHING SCIENCE AND TECHNOLOGY ENGLISH AT MUST

EST210 is designed as English for Science and Technology (EST) course for Engineering Major undergraduate students at Mongolian University of Science and Technology. This course aims to implement Engineering language skills in the form of reading, writing, listening, and speaking. This course has a large focus on implementing terms and vocabulary to increase students' ability to use language skills specific to engineering field of expertise as Mining, Construction, Electrical and Power Engineering, etc. After successful completion of this course, the student can choose to study for ESP (English for Specific Purpose) course which is very specific for their professional career in their specific field of profession, such as: mining engineers in the mines, civil construction engineers in construction site, electrical engineers in plants and information technology engineers in the networking, etc. (Dugarmaa S. 2013 p.40) ESP courses at MUST is an elective course at MUST and at present we are trying to attract as many students as possible in teaching ESP courses at the university.

English for Science and Technology course is designed to give students linguistic practice with a wide range of topics related to the world of profes-

sional computing in order to properly prepare them to compete in the international workplace. EST course is presented over 16 weeks, 270 minutes per week, for a total of 96 hours. The syllabi were made according to the textbook English for Engineering textbook compiled by our English teachers at the university from the as Engineering, Charles Lloyd and James A. Frazier, by Express Publishing series Career Paths, Cambridge English for Engineering, Mark Ibbotson by Cambridge Professional English series, Engineering 1, Peter Ashley and Lewis Lansford by Oxford English for Careers series, and Mechanical Engineering, Jim D. Dearholt, Express Publishing series Career Paths. Course goals for English for Specific Purposes (EST210) are:

- to implement engineering language skills
- to develop technical engineering vocabulary
- to give students opportunities to practice the language in engineering fields
- to prepare students for career in workplace

Course overview and duration is 16 units /96 hours in a 16 week term. Once in a week we teach online course for EST students in the computer labs at the university and two times in a regular classroom using textbook English for Engineering. Online course materials were prepared by our English teachers and the materials are on vocabulary development, reading texts on science and working on tasks following the texts and listening tasks related to engineering and technology topics as in the lab, in the mine site and in the construction site etc. We use some video materials from the Internet to improve students listening ability. We are continuously improving students using information which is in the textbook and online materials from students' survey given at the end of each semester.

III. USING TECHNOLOGY EFFECTIVELY IN ENGLISH CLASSROOMS

In Mongolia where English is being learned as the foreign language for wider communication, students want to learn English to access the new technologies. While many of the students equipped with computers, and have internet access their digital literacy is increasingly becoming an essential tool for social, educational and occupational purposes. In fact, one of the ultimate goals of multimedia language teaching is to promote students' motivation and learning interest, which can be a practical way to get them involved in the language learning.

Teaching through IT technology provides teachers with practical, research-based approaches for using computer-based technologies in the language classrooms. The students are not new to using technology. We prepared online lessons for students studying English for Science and Technology (EST 210) as a prerequisite course to ESP at the University. These lessons were created by our English teachers and EST course is a blended course for the students who passed CE102 which is General English course for Communicational purpose. Currently, all the students are computer literate in Mongolia. They are also quite confident Internet users. The university provides free internet access to teachers and students, and the quality of signal is quite decent. Actually, when we teach online lessons in the computer lab, all students have chances to use desktop computers. Almost all students have smart phones, which enables them to use Internet outside the classroom. Moreover, Facebook is the most popular social media in Mongolia. Therefore, we have chosen it for communication with our students. The teachers use it to inform, to share links, to assess students' assignment and answer our students' questions. Our students use it for sharing, discussing, exchanging files, posting, getting most recent teachers' comments.

We design English for Science and Technology lessons to take advantages of the IT technology. Since 2010 we have been offering blended EST course (two lessons in the classroom and one lesson in the computer labs) to the engineering students after completing English for Communication course. "Ideally, the purpose of both the traditional and computer-assisted cooperative language leaning classrooms is to provide a space in which the facilitation of learning, and learning itself, can take place" (Shi, 2008: p.76).

Use of technology in the English teaching curriculum can provide students with an excess of learning opportunities and advantages. The specific qualities of using technology in English instruction include providing interactive and communicative activities related to professions, majors, or purposes and needs of students, making it possible to learn language skills more easily, creating learner-centered and needs-specific learning environment and providing appropriate tools for giving feedback and assessing students' language knowledge and knowledge of the specific content. We use some videos about science and technical experiments in online classes. Using video resources more widely can adequately provide concrete examples of situations in science, technical, industrial and business environment. Engineering students, of course, have special needs. Our students need to learn to communicate in the new context, new environment after graduation from the university and they need special terms and vocabulary in this situation. Therefore we pay more attention to improve students' vocabulary and termsknowledge in

an engineering context and trying to teach them vocabulary and terms in effective ways using computer assisted teaching and learning. During the online lessons in the computer labs if the students do not understand the topic, a teacher should be always around to explain it using the classical approach.

The use of technologies in language learning is a well-studied field, with studies on different computer applications and their educational value to learning languages. In a computer based language learning environment the computer “will act as an aid to the learning process, facilitate learning to the provision of learning materials and resources and enable interactions between all learners and teachers involved in the environment.” (David Barr.2004 p.29) In order for a learner to achieve the four skills: writing, reading, listening and speaking, during language learning it has to play an active role. Computer teaches, tests students and assists to do tasks as well as provides students with information. The benefits of adding a computer component to language instruction include

- (1) multimodal practice with feedback
- (2) individualization in a large class
- (3) pair and small group work on projects, either collaboratively or competitively
- (4) the fun factor
- (5) variety in the resources available and learning styles used
- (6) exploratory learning with large amounts of language data
- (7) real-life skill-building in computer use (Shqipe Husa, 2014 p.58)

DATA ANALYSIS

Aim: To investigate the attitudes of English Science and Technology (EST) students towards using technology in their classrooms.

Participants: 91 students who study EST in spring term of 2016-2017 academic year

Major: Mining Engineering, Civil Construction Engineering, Power and Electrical Engineering

University: Mongolian University of Science and Technology, Ulaanbaatar, Mongolia

The questionnaire had 5 items, which questioned the attitudes towards using technology use in EST course. Here the questionnaire was designed as a 5-point Likert scale, where 1=strongly disagree to the concept, 2=disagree to the concept, 3=undecided to the concept, 4=agree to the concept, and 5=strongly agree to the concept. Data analysis was conducted in accordance

with the research questions, all of which were concerned with the engineering students' attitudes towards using technology in learning English.

Most of the students are in favor of activities and tasks that are completed using technology (82.4% of the respondents). The percentage of those who are against or indifferent is significantly low if compared to the total number of respondents. (23% of the respondents)

As the table shows, 80.2% of the respondents 'strongly agree' and 'agree' that the communication with the classmates and the teacher can be easy in technology used lessons and 19.7% of the students are neutral and disagree with this.

On the other hand, 70 students (76.9%) were quite confident that they were ready to use technology based activities to practice English. But 17.5% of the respondents were neutral towards the topic, and only 5.4% opposed the idea.

However, 75.8% of the students think that the technology is fast and efficient for them to send assignments on time, and some respondents (23%) are neutral and disagree with this.

In relation to the question on use of technology provides students with more practical and useful English knowledge 66 students (72.5%) were satisfied with it and 26.3% of respondents did not support the idea.

Questionnaire: Students' opinion of technology use in English learning at MUST.

The following survey contains questions about the challenges of using technology in the English language classroom. Please do NOT write your name on the questionnaire as this study is anonymous. Civil construction engineering students -31, Power and electrician engineering students -34, Mining engineering students – 26, Total 91 students

The questionnaire was designed as a 5-point Likert scale, where 1=strongly disagree, 2=disagree, 3=undecided or neutral, 4=agree, and 5=strongly agree to the concept. N – students' number (How many students are agree or disagree) % - percent of students.

Table I

Questionnaire FOR THE STUDENTS

<i>N</i>	<i>Students' opinion</i>	<i>Stron-gly agree</i> <i>N</i> <i>%</i>	<i>Agree</i> <i>N</i> <i>%</i>	<i>Neut-ral</i> <i>N</i> <i>%</i>	<i>Dis-agree</i> <i>N</i> <i>%</i>	<i>Strongly dis-agree</i> <i>N</i> <i>%</i>
1	Technology based activities are good way to practice terms and vocabulary in EST.	17 18.6%	53 58.2%	16 56.0%	5 5.4%	0
2	Theactivities and tasks are interesting and imaginative and they helped me to improve my English.	21 23.0%	54 59.3%	13 14.2%	3 3.2%	0
3	The use of technology provides me with more practical and useful English knowledge.	19 20.8%	47 51.6%	19 20.8%	5 5.4%	1 1.09%
4	Communication with the classmates and the teacher can be easy in technology used lessons.	20 21.9%	53 58.2%	14 15.3%	4 4.3%	0
5	Technology is fast and efficient for me to send assignments on time.	18 19.7%	51 56.0%	15 16.4%	6 6.5%	1 1.09%

CONCLUSION

Concerning the development of technology, we believe that in future, the use of multimedia English teaching will be further developed.

The results of the questionnaire indicated that many students agree to the concept that technology based activities are good way to practice terms and vocabulary in EST. Many students say that theactivities and tasks are interesting and imaginative and they helped students to improve their English.

The use of technology provides many students with more practical and useful English knowledge. Most students think that communication with the

classmates and the teacher can be easy in technology used lessons. Many of the students noticed that technology is fast and efficient for the teachers and students interaction and feedback on assignments.

It is true that one of the ultimate goals of using technology in language teaching and learning is to promote students' motivation and learning interest, which can be a practical way to get them involved in the language learning. It means that technology can be accomplished through creating opportunities for authentic and meaningful interaction both within and outside the classroom. In conclusion, we believe that technology use can fully improve students' attention and practical language skills, which is helpful and useful to ensure and fulfil an effective result of teaching and learning for English.

REFERENCES

1. Computer-assisted language learning [<http://www.edvista.com/claire/call.html>], retrieved 2009 12.22
2. David Barr ICT, Integrating Computers in Teaching: Creating a Computer-based Language-Learning Environment. 2004, p 29
3. Dugarmaa S., Altantsetseg D., "Challenges and Opportunities for ESP Education at MUST" Journal of Applied Linguistics, FLI, MUST, 2013 №01 p.38-43
4. Masoumeh Kafshgarsouteh et.al., (2013) Application of Technology in ESP Courses – A Psycholinguistic Study Conference: The 7th International Technology, Education and Development Conference (INTED2013), At International Association of Technology, Education & Development, Valencia, Spain
5. Shi (2008) Study on the Quality Evaluation System of College Information Network Computer and Information Science, Vol. 1, No. 4, November 2008 p.76
6. Shqipe Husaj The role of "IT" in "ESP" learning ISSN 2039-2117 (online) Mediterranean Journal of Social Sciences MCSER Publishing, Rome-Italy Vol.5 No.22 September 2014
7. Warschauer, M, Turbee, L. & Roberts, B. (1996). Computer Learning Networks and Student Empowerment System, 14 (1), 1-14.

Y.B. Xu (China)

Tomsk Polytechnic University, Tomsk

Scientific Supervisor: Prof., Dr. S.V. Bedenko

THE MCNP SIMULATION OF A PARTICLE SOURCE IMPLANTED IN THE HUMAN BODY

Abstract

Radiotherapy has always been the main method for the treatment of malignant tumors, and seed source implantation is a new type of brachytherapy. It has the characteristics of small trauma, accurate dose of tumor target area, and uniform distribution. In clinical treatment of seed source implantation, a scientific and appropriate radiotherapy plan must be formulated, and it is necessary to study the dose field of low-energy seed source. In this paper, the Monte Carlo method is used to simulate the dose field distribution of two specific particle sources I125 and 103Pd, and the exposed source of I125 in the water phantom, and compare and analyze them. Since water can simulate human tissues well, the dose rate distribution in water of the particle source can also be approximated as the dose rate distribution in human tissues.

1. Theory Introduction

(1) Determine the feasibility of the simulation by comparing the simulated value of MCNP5 with the theoretical value, which is the premise for the next step of research.

(2) Simulate the dose field distribution of a single I125 particle source and 103Pd in the water phantom, and add hospital PVC pipes and titanium omentum to the periphery of the source to compare the changes in the dose rate. The dose rate of both is the layer index decline, but the metal titanium mesh has a great influence on the dose rate.

(3) Simulate the dose field distribution of a single bare I125 source (without cladding) in the water phantom, and compare it with the previous cases. It was found that the radial dose first increased and then decreased, and a built-up area appeared.

2. Simulation method



Figure 1. ^{125}I and ^{103}Pd particle sources

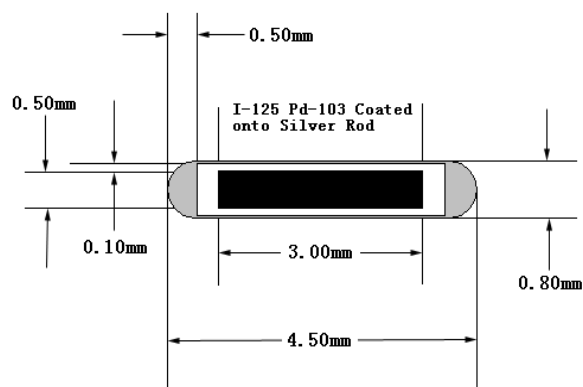

Figure 2. Geometric cross-sections of ^{125}I and ^{103}Pd particle sources

The geometric dimensions of the low-energy gamma particle source used in this article are shown in the figure. This particle source can be used for ^{125}I or ^{103}Pd , with a diameter of 0.8mm and a length of 4.5mm. The outermost cladding is a titanium tube with a sidewall thickness of 0.05mm. The two ends of the cladding are sealed by two titanium hemispheres with a radius of 0.4mm, using argon arc welding sealing technology. Finally, ^{125}I or ^{103}Pd nuclide was deposited on a silver rod with a diameter of 0.5mm \times 3mm by electroplating. The activity of the radioactive source will decay exponentially with time, and the activity of the low-energy particle source currently in production is generally between 0.4 and 1.0 mCi.

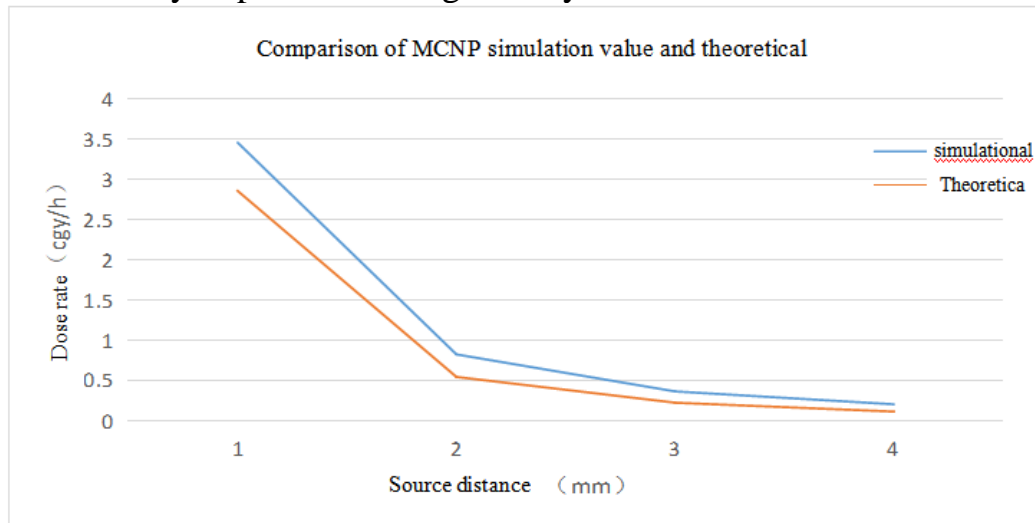

Figure 3. Comparison of MCNP simulation value and theoretical value

We can see from the figure above that the simulated value is always smaller than the theoretical value due to the influence of the cladding. But the overall trend is the same, the radial dose coefficients all decay exponentially, and the simulated values can largely conform to the theoretical values. It can

be explained to a certain extent that the MCNP program can simulate the dose distribution of low-energy particle sources more accurately.

3. Results

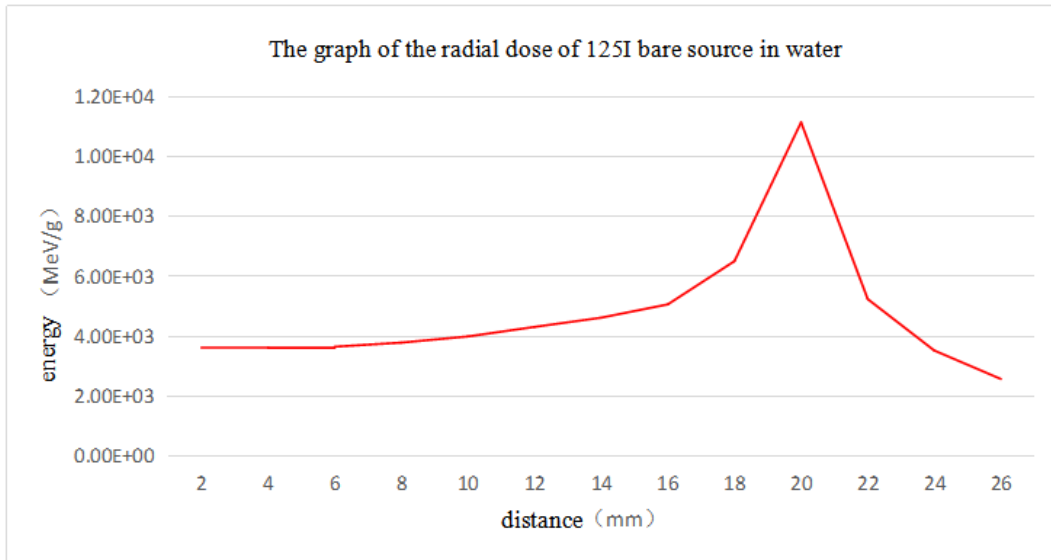

Figure4. The broken line graph of the radial dose of 125I bare source in water

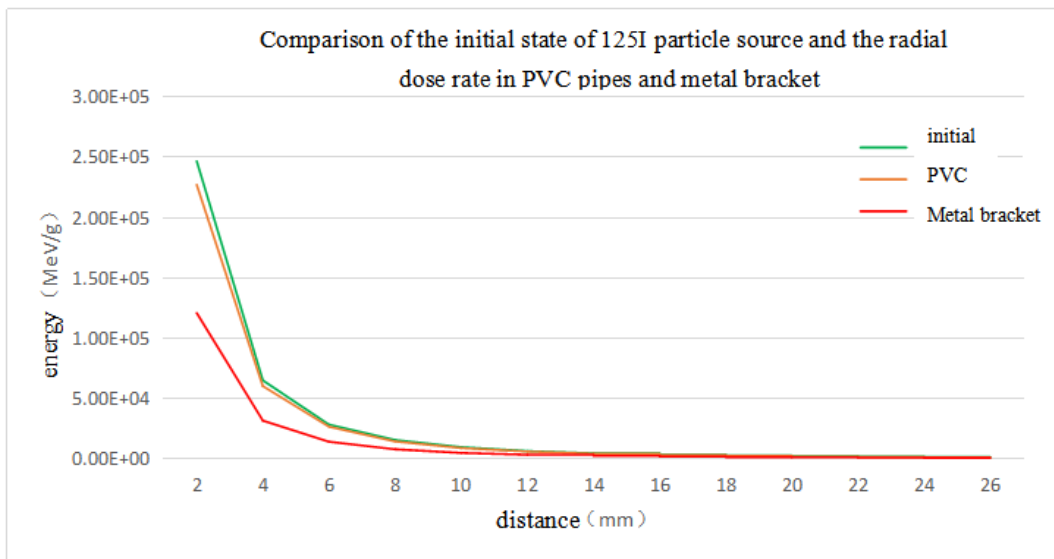

Figure 5. Comparison of the initial state of 125I particle source and the radial dose rate in PVC pipes and metal bracket

4. Conclusion

This paper uses Monte Carlo method and MCNP5 software to simulate the dose rate distribution of two kinds of common particle sources in medical brachytherapy-125I and 103Pd in the water phantom. Because the water phantom can well reflect the actual situation in human tissues, the dose distribution of these two particle sources in human tissues can be simulated.

(1) Use MCNP5 simulation to test the ^{125}I particle source and compare the theoretical value with the actual simulation value of MCNP5. It is found that the simulated calculation data is basically consistent with the theoretical calculation data, but the result is slightly smaller due to the influence of the cladding. But we can still conclude that it is feasible to use MCNP5 to simulate and calculate the dose field of a low-energy particle source.

(2) Simulate the dose rate distribution of the ^{103}Pd particle source and the ^{125}I particle source in the water model, and compare the simulated data and graphs. The space dose rate of the two low-energy gamma particle sources is the square of the distance from the center of the source in the water model. It is inversely proportional, and decays quickly. However, due to the difference in energy and dose rate and decay cycle of the two particles, they are suitable for the treatment of different types of cancer in clinical treatment.

(3) Simulate the dose rate distribution of ^{125}I and ^{103}Pd particle sources in medical PVC catheters and metal (titanium) therapeutic stents in medical PVC catheters. Comparing the simulated data and graphs, it is concluded that the medical PVC catheter has little effect on the dose rate distribution, while the metal therapeutic stent has a great effect on the dose distribution. Especially for the ^{103}Pd particle source, the dose rate distribution under the metal therapeutic stent has been reduced to 1/3 of the original. Therefore, if a metal stent is used in the treatment, the activity of the source should be appropriately increased to increase the dose to achieve the desired purpose.

(4) It is worth noting that when simulating a bare source (without cladding), the dose rate of the ^{125}I particle source in water first increases and then decreases. This is because without the absorption and blocking of the cladding, the energy emitted by the particle source in the water leaves the built-up area. We can see that the maximum dose rate appears at 20mm, which means that the maximum dose rate does not appear in the nearest place, but only after a certain distance. The area in between up to the maximum depth becomes the dose built-up area, which is a property that the enveloped particle source does not have.

REFERENCES

1. Metropolis, N, Ulam, S. (1949). The Monte Carlo Method // Journal of the American Statistical Association (American Statistical Association), vol.44 (247):pp. 335-341.
2. Nath R, et al. Dosimetry of Interstitial Brachytherapy Source: Recommendations of the AAPM Radiation Therapy Committee Task Group // No. 43. MedicalPhy, 1995, 22(2):PP. 209.

Zineb. Boudebouz

Ural Federal University, Yekaterinburg

Scientific advisor: Irina G.Danilova,

ARCHITECTURE OF THE LANGERHANS ISLANDS IN HUMANS AND RATS

Introduction

The islets of Langerhans, micro organs, endocrine gland of the pancreas, having the role of maintaining carbohydrate homeostasis, this by secretion of a set of main hormones, including insulin, glucagon, somatostatin and pancreatic polypeptide as well as the greyline by cells β , α , δ , PP, and epsilon, different from one species to another especially in human and rat, contrary to the anatomy of the pancreas which presents a similarity between these two species. This difference concerns architecture and function. As rat are widely used in research on pancreatic diseases in humans, it is crucial to know these differences to allow comparison of research results.

Localization

The islets of Langerhans are located in the pancreatic parenchyma, usually between the lobules; in rats, the islets are found mainly in the interlobular position and less likely in the intra-scapular position than in humans. [5,15,14].

Morphological aspect

The islets of Langerhans have two main structural organization form: The core-mantle islets: formed essentially of a core or nucleus of β cells bordered on the periphery of a mantle, composed of α cells and other endocrine cell types. Locates close to blood vessels because less vascularizes [20,1,24]. This type of organization characterizes the islets of rat [13,4]. Secretes an elevated insulin quantity. The second form is the mixed islets: characterizes the largest islets (100-500 μ m diameter), present a more complex trilaminar structure, with the β cells between two layers of α cells along the blood vessels that cross the islet, this type of organization characterizes the human islets, with the presence of mantle core type islands.[2,4,3].

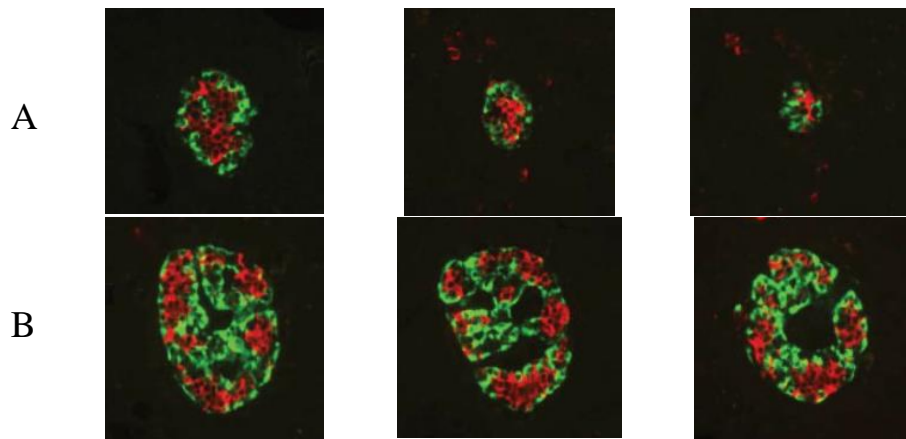

Figure 1. Three-dimensional analysis of human pancreatic islets marked for insulin (red) and glucagon (green).

- A: The 1st section shows island profiles with a core-mantle structure of islands 40 to 60 μm in diameter.

- B: 2nd section presents mixed islands more than 100 μm rich in blood vessels

- Vascular channels in fact continuous ramified structures, connected in places with the tissue of the surrounding islets (arrowheads).

In humans, according to their regularity of shape (round or ovoid to irregular) the islets can be differentiated in islets diffuse or compact. The diffuse islets: located in the head of the pancreas, have an irregular trabecular architecture, are very rich in PP cells, while the compact islets are located in the body and tail of the pancreas, round to ovoid, or the islets are well circumscribed and separated by a thin layer of collagen from the surrounding acini, often irregular [11,26,19].

Micro-vascularization

The islets are richly vascularized: they occupy 1-2 % of the volume of the pancreas but receive 10-15% of its blood flow; their essential role is to maintain adequate glucose homeostasis by bringing oxygen to pancreatic β cells [24,10]. The perfusion of blood is ordered in the mantle nuclei model (characterizing the rats islands)[12, 17], than in the mixed islands (characterizing the human islands), with a greater vascularization of the mixed islands[16,4].

Innervation

the islets benefit from an innervation by the autonomic nervous system having the role of regulation of carbohydrate homeostasis and the synchronization of the β cells of the islet to ensure pulsatile insulin secretion[27]. the

distribution of nerves is similar in humans and rat, but with nerve densities more evenly distributed among different lobes in rat[9,25]. The contact of the autonomic nervous system is indirect with the human endocrine pancreas, via the control of blood flow to the islet (by innervating the smooth muscle cells of the vessels), or by acting on targets far from the release site; then in rat the contact is direct via the α and β cells in addition to the smooth muscle cells of the vessels and the perivascular space [6,22].

The lymphatic system

The contact of the islets of Langerhans is numerous or wide with the internal lymphatic system, because of their arrangement at the periphery of the lobules or pass the lymphatic vessels next to the small blood vessels and intralobular ducts, their role is the transport of the lymph to the regional lymph nodes[21,18,8].

Conclusion

In rats, the islet architecture is primarily provided by the islet cells themselves, because identifies mantel nucleus type islands, on the other hand in the human island (mixed island), islet cells as well as blood vessels and extracellular matrix components intervene in the maintenance of human islets architecture[2].

REFERENCES:

1. Abdulreda, M. H., Caicedo, A., Berggren, P. O. 2013. 'A Natural Body Window to Study Human Pancreatic Islet Cell Function and Survival', CellR4
2. Bosco D, Armanet M, Morel P, Niclauss N, Sgroi A, Muller YD, et al. Unique arrangement of α - and β -cells in human islets of Langerhans. *Diabetes*. 2010; 59:1202-1210. DOI: 10.2337/ db09-1177
3. Brissova M, Flower MJ, Nicholson WE, Chu A, Hirshberg B, Harlan DM, et al. Assessment of human pancreatic islet architecture and composition by laser scanning confocal microscopy. *The Journal of Histochemistry and Cytochemistry*. 2005;53(9):1087-1097. DOI: 10.1369/jhc.5c6684.2005
4. Cabrera O, Berman DM, Kenyon NS, Ricordi C, Berggren P, Caicedo A. The unique cytoarchitecture of human pancreatic islets has implications for islet cell function. *Proceedings of the National Academy of Sciences of the United States of America*. 2006;103(7):2334-2339. DOI: 10.1073/ pnas.0510790103

5. Case RM. Is the rat pancreas an appropriate model of the human pancreas? *Pancreatology* 2006; 6:180-90; PMID:16534243; <http://dx.doi.org/10.1159/000091849>
6. Chiu YC, Hua TE, Fu YY, Pasricha PJ, Tang SC. Three-D imaging and illustration of the perfusive mouse islet sympathetic innervation and its remodelling in injury. *Diabetologia* 2012; 55:3252-61; PMID:22930160; <http://dx.doi.org/10.1007/s00125-012-2699-6>
7. Cirulli V, Halban PA, Rouiller DG. Tumor necrosis factor-alpha modifies adhesion properties of rat islet B cells. *J Clin Invest* 1993; 91:1868-1876
8. Henderson JR, Daniel PM, Fraser PA. The pancreas as a single organ: the influence of the endocrine upon the exocrine part of the gland. *Gut* 1981; 22:158-67; PMID:6111521; <http://dx.doi.org/10.1136/gut.22.2.158>
9. Honjin R. The innervation of the pancreas of the mouse, with special reference to the structure of the peripheral extension of the vegetative nervous system. *J Comp Neurol* 1956; 104:331-71; PMID:13357632; <http://dx.doi.org/10.1002/cne.901040302>
10. In't Veld P, Marichal M. Microscopic Anatomy of the Human Islet of Langerhans. *The Islets of Langerhans*. In: Islam MS, ed.: Springer Netherlands, 2010:1-19
11. Klimstra DS, Hruban RH, Pitman MR. : *Histology for Pathologists*, 3e éd. Stacey E Mills, rédacteur en chef. Lippincott, Williams et Wilkins 2007. Google Scholar
12. Konstantinova I, Lammert E. Microvascular development: learning from pancreatic islets. *BioEssays* 2004; 26:1069-75; PMID:15382139; <http://dx.doi.org/10.1002/bies.20105>
13. Ku S, Lee H, Lee J. An immunohistochemical study on the pancreatic endocrine cells of the C57BL/6 mouse. *Journal of Veterinary Science*. 2002; 3(4):327-333
14. Merkwitz C, Blaschuk OW, Schulz A, Lochhead P, Meister J, Ehrlich A, Ricken AM. The ductal origin of structural and functional heterogeneity between pancreatic islets. *Prog HistochemCytochem* 2013; 48:103-40; PMID:24100070; <http://dx.doi.org/10.1016/j.proghi.2013.09.001>
15. Murakami T, Fujita T, Miyake T, Ohtsuka A, Taguchi T, Kikuta A. The insulo-acinar portal and insulovenous drainage systems in the pancreas of the mouse, dog, monkey, and certain other animals - a scanning electron-microscopic study of corrosion casts. *Arch HistolCytol* 1993; 56:127-47; PMID:8373657; <http://dx.doi.org/10.1679/aohc.56.127>

16. Murakami T, Hitomi S, Ohtsuka A, Taguchi T, Fujita T. Pancreatic insulo-acinar portal systems in humans, rats, and some other mammals: Scanning electron microscopy of vascular casts. *Microsc Res Tech* 1997; 37:478-88; PMID:9220425; [http://dx.doi.org/10.1002/\(SICI\)1097-0029\(19970601\)37:5/6%3c478::AID-JEMT10%3e3.0.CO;2-N](http://dx.doi.org/10.1002/(SICI)1097-0029(19970601)37:5/6%3c478::AID-JEMT10%3e3.0.CO;2-N)
17. Nyman LR, Wells KS, Head WS, McCaughey M, Ford E, Brissova M, Piston DW, Powers AC. Realtime, multidimensional in vivo imaging used to investigate blood flow in mouse pancreatic islets. *J Clin Invest* 2008; 118:3790-7; PMID:18846254; <http://dx.doi.org/10.1172/JCI36209>
18. O'Morchoe CCC. Lymphatic system of the pancreas. *Microsc Res Tech* 1997; 37:456-77; PMID:9220424; [http://dx.doi.org/10.1002/\(SICI\)1097-0029\(19970601\)37:5/6%3c456::AID-JEMT9%3e3.0.CO;2-B](http://dx.doi.org/10.1002/(SICI)1097-0029(19970601)37:5/6%3c456::AID-JEMT9%3e3.0.CO;2-B)
19. Orci L, Baetens D, Ravazzola M, Stefan Y, Malaisse-Lagae F. Polypeptide pancréatique et glucagon : distribution non aléatoire dans les îlots pancréatiques. *Life Sci* 1976;19:1811-5. PubmedGoogle Scholar
20. Orci L, Perrelet A, Unger R. A morphological basis for intercellular communication between alpha- and beta-cells in the endocrine pancreas. *J Clin Invest.* 1975;56(4):1066-1070. <https://doi.org/10.1172/JCI108154>.
21. Regoli M, Bertelli E, Orazioli D, Fonzi L, Bastianini A. Pancreatic lymphatic system in rodents. *Anat Rec* 2001; 263:155-60; PMID:11360232; <http://dx.doi.org/10.1002/ar.1090>
22. Rodriguez-Diaz, R., M. H. Abdulreda, A. L. Formoso, I. Gans, C. Ricordi, P. O. Berggren, and A. Caicedo. 2011. 'Innervation patterns of autonomic axons in the human endocrine pancreas', *Cell Metab*, 14: 45-54.
23. Rouiller DG, Cirulli V, Halban PA. Uvomorulin mediates calcium dependent aggregation of islet cells, whereas calcium-independent cell adhesion molecules distinguish between islet cell types. *Dev Biol* 1991; 148:233-242.
24. Steiner DJ, Kim A, Miller K, Hara M. Pancreatic islet plasticity Interspecies comparison of islet architecture and composition. *Islets* 2010; 2:135-45; PMID:20657742; <http://dx.doi.org/10.4161/isl.2.3.11815>
25. Su HC, Bishop AE, Power RF, Hamada Y, Polak JM. Dual intrinsic and extrinsic origins of CGRP and NPY-immunoreactive nerves of rat gut and pancreas. *J Neurosci* 1987; 7:2674-87; PMID:2442325
26. Wang X, Misawa R, Zielinski MC, Cowen P, Jo J, Periwai V, Ricordi C, Khan A, Szust J, Shen J, et al. Regional differences in islet distribution in the human pancreas - preferential beta-cell loss in the head re-

- gion in patients with type 2 diabetes. PLoS One 2013; 8: e67454; PMID:23826303; <http://dx.doi.org/10.1371/journal.pone.0067454>
27. Yi SQ, Miwa K, Ohta T, Kayahara M, Kitagawa H, Tanaka A, Shimokawa T, Akita K, Tanaka S. Innervation of the pancreas from the perspective of perineural invasion of pancreatic cancer. Pancreas 2003; 27:225- 9; PMID:14508126; <http://dx.doi.org/10.1097/00006676-200310000-00005>

Научное издание

НАУЧНАЯ ИНИЦИАТИВА ИНОСТРАННЫХ СТУДЕНТОВ И АСПИРАНТОВ

Сборник докладов
I Международной научно-практической конференции

Том 2

Издано в авторской редакции

Компьютерная верстка *А.А. Лазарейт, Г.В. Лазарейт*

Дизайн обложки *И.В. Корюкина*

**Отпечатано в Издательстве ТПУ в полном соответствии
с качеством предоставленного оригинал-макета**

Подписано к печати 28.05.2021. Формат 60x84/16. Бумага «Снегурочка».
Печать CANON. Усл. печ. л. 26,35. Уч.-изд. л. 23,83.
Заказ 83-21. Тираж 100 экз.



Издательство

ТОМСКИЙ ПОЛИТЕХНИЧЕСКИЙ УНИВЕРСИТЕТ